

---

---

**Pneumatiques et jantes pour motocycles  
(séries dont les dimensions sont désignées  
par des codes) —**

**Partie 3:  
Jantes**

**iTeh STANDARD PREVIEW**  
*Motorcycle tyres and rims (code-designated series) —*  
**(standards.iteh.ai)**  
*Part 3: Rims*

ISO 4249-3:1997

<https://standards.iteh.ai/catalog/standards/sist/21d393f7-d2d7-4346-aff9-9ec7a5f5f074/iso-4249-3-1997>



## Avant-propos

L'ISO (Organisation internationale de normalisation) est une fédération mondiale d'organismes nationaux de normalisation (comités membres de l'ISO). L'élaboration des Normes internationales est en général confiée aux comités techniques de l'ISO. Chaque comité membre intéressé par une étude a le droit de faire partie du comité technique créé à cet effet. Les organisations internationales, gouvernementales et non gouvernementales, en liaison avec l'ISO participent également aux travaux. L'ISO collabore étroitement avec la Commission électrotechnique internationale (CEI) en ce qui concerne la normalisation électrotechnique.

Les projets de Normes internationales adoptés par les comités techniques sont soumis aux comités membres pour vote. Leur publication comme Normes internationales requiert l'approbation de 75 % au moins des comités membres votants.

La Norme internationale ISO 4249-3 a été élaborée par le comité technique ISO/TC 31, *Pneus, jantes et valves*, sous-comité SC 10, *Pneus et jantes pour cycles, cyclomoteurs et motocycles*.

Cette quatrième édition annule et remplace la troisième édition (ISO 4249-3:1990), dont elle constitue une révision technique.

L'ISO 4249 comprend les parties suivantes, présentées sous le titre général *Pneumatiques et jantes pour motocycles (séries dont les dimensions sont désignées par des codes)*:

- *Partie 1: Pneumatiques*
- *Partie 2: Capacités de charge des pneumatiques*
- *Partie 3: Jantes*

Les annexes A et B de la présente partie de l'ISO 4249 sont données uniquement à titre d'information.

© ISO 1997

Droits de reproduction réservés. Sauf prescription différente, aucune partie de cette publication ne peut être reproduite ni utilisée sous quelque forme que ce soit et par aucun procédé, électronique ou mécanique, y compris la photocopie et les microfilms, sans l'accord écrit de l'éditeur.

Organisation internationale de normalisation  
Case postale 56 • CH-1211 Genève 20 • Suisse  
Internet central@iso.ch  
X.400 c=ch; a=400net; p=iso; o=isocs; s=central

Imprimé en Suisse

# Pneumatiques et jantes pour motocycles (séries dont les dimensions sont désignées par des codes) —

## Partie 3: Jantes

### 1 Domaine d'application

La présente partie de l'ISO 4249 prescrit les cotes pour une sélection de jantes pour motocycles dont les dimensions sont désignées par des codes en inches (pouces). Elle établit uniquement les cotes du profil de la jante nécessaires pour le montage du pneumatique et l'ajustement de celui-ci sur la jante.

NOTE — Les pneumatiques couverts par l'ISO 4249-1 sont désignés par leur grosseur nominale de boudin et leur diamètre nominal de jante, en inches (pouces). Cette désignation indique l'origine de ces pneumatiques et non pas une préférence pour une unité qui ne serait pas incluse dans le système d'unités SI; il s'agit uniquement d'une désignation pratique pour une série de pneumatiques pour motocycles, qui existe depuis déjà longtemps.

### 2 Références normatives

Les normes suivantes contiennent des dispositions qui, par suite de la référence qui en est faite, constituent des dispositions valables pour la présente partie de l'ISO 4249. Au moment de la publication, les éditions indiquées étaient en vigueur. Toute norme est sujette à révision et les parties prenantes des accords fondés sur la présente partie de l'ISO 4249 sont invitées à rechercher la possibilité d'appliquer les éditions les plus récentes des normes indiquées ci-après. Les membres de la CEI et de l'ISO possèdent le registre des Normes internationales en vigueur à un moment donné.

<https://standards.iteh.ai/catalog/standards/sist/21d393f7-d2d7-4346-aff9-9ec7a5f5f074/iso-4249-3-1997>

ISO 3911:— 1), *Roues et jantes pour pneumatiques — Vocabulaire, désignation et marquage*.

ISO 4249-1:1985, *Pneumatiques et jantes pour motocycles (Séries dont les dimensions sont désignées par des codes) — Partie 1: Pneumatiques*.

### 3 Finition

#### 3.1 Profil de la jante

Le profil de la jante du côté du pneumatique doit être lisse et sans bord aigu.

#### 3.2 Trou de jante pour la valve

**3.2.1** Le trou de jante pour la valve doit être centré au fond de la gorge de la jante. Côté pneumatique, les bords doivent être arrondis ou chanfreinés. Côté moyeu, les bords ne doivent pas avoir de bavures qui puissent endommager la valve.

Les cotes et tolérances doivent être conformes à celles indiquées à la figure 1.

**3.2.2** Le trou de jante doit avoir un diamètre de  $8,3^{+0,3}_0$  mm. Voir la figure 1 a).

Pour l'ajustement des valves pour pneumatiques sans chambre à air, le contour de la jante situé du côté pneumatique doit présenter une surface plane circonférentielle d'au moins 14,5 mm. L'épaisseur maximale de la jante au niveau du trou de jante est de 9,4 mm. Voir la figure 1 b).

1) À publier. (Révision de l'ISO 3911:1977)

À la demande des constructeurs de motocycles, les trous de jante peuvent avoir un diamètre de  $11,3^{+0,4}_0$  mm. Dans ce cas, la surface plane qui entoure le trou doit avoir un diamètre de 19 mm.

NOTE — Dans le cas de codes de jante MT 3.00 et supérieurs, si le contour de la gorge est suffisamment large pour permettre l'emplacement de la surface plane, le trou de valve peut être situé sur le flanc de la gorge.

3.2.3 Un chambrage doit être réalisé sur la jante au niveau du trou de valve, afin de réduire son épaisseur à un maximum de 4 mm et permettre le logement de valves à boutonner («snap-in»).

Cotes en millimètres

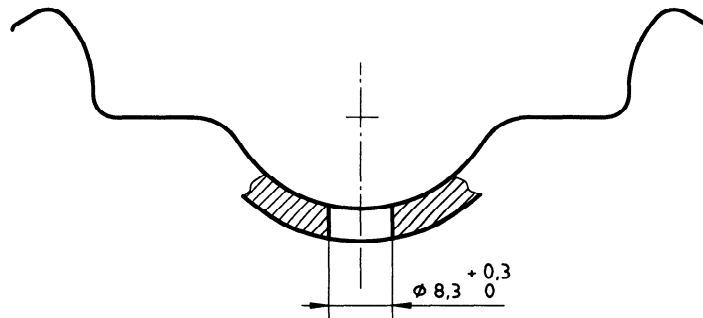

a) Valve pour pneumatiques avec chambre à air

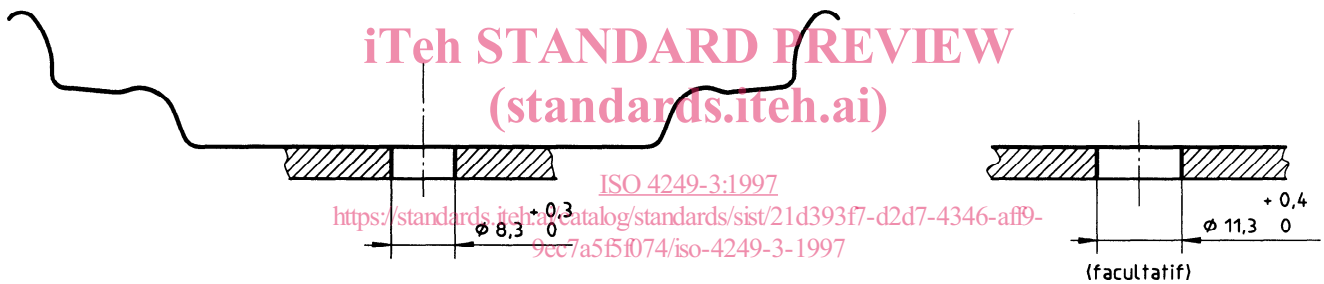

(facultatif)

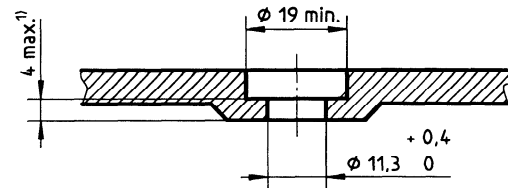
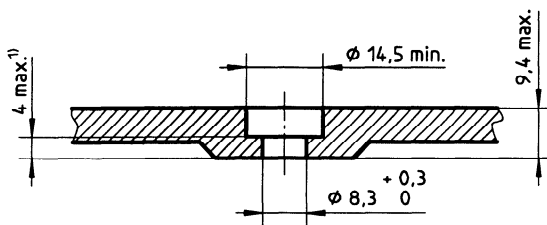

(facultatif)

b) Valve pour pneumatiques sans chambre à air

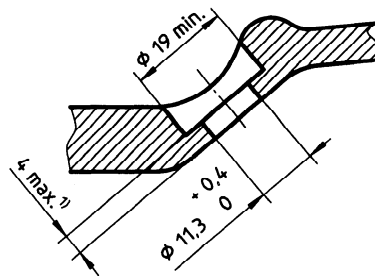

c) Valve décentrée [facultatif (voir note en 3.2.2)]

1) Voir 3.2.3.

Figure 1 — Cotes du trou de jante pour la valve

## 4 Désignation

La jante doit être désignée par son code de diamètre nominal et son code de largeur nominale (par exemple: 18 × 1.85). (Voir également l'ISO 3911.)

## 5 Jantes à repos de talon cylindrique

### 5.1 Profil des jantes

Les cotes et tolérances des jantes à repos de talon cylindrique doivent être telles qu'indiquées à la figure 2 et dans le tableau 1.

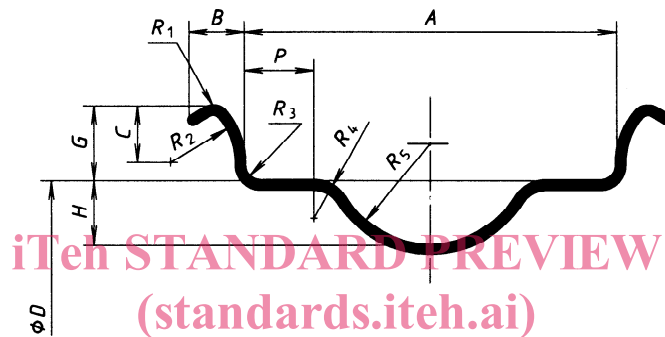

Figure 2 — Profil des jantes à repos de talon cylindrique

<https://standards.iteh.ai/catalog/standards/sist/21d393f7-d2d7-4346-aff9-9ec7a5f5f074/iso-4249-3-1997>

Tableau 1 — Cotes des jantes à repos de talon cylindrique

Cotes en millimètres

Largeur nominale de jante in	A	B	G	H	P	C	R <sub>2</sub>	R <sub>1</sub>	R <sub>3</sub>	R <sub>4</sub>	R <sub>5</sub>
	<sup>+1</sup> / <sub>-0,5</sub>	min.	± 0,5	<sup>+1</sup> / <sub>-0,5</sub>	min.			min.	max.	min.	min.
1.10	28	5	7	7	3	5	5,5	1,5	1,5	5	7
1.20	30,5	5,5	9			5,5	6				
1.35	34	6,5	10	7,5	3,5	6	6,5	2			
1.40	36								8	4	6,5
1.50	38	7,5	10,5	8	4	6,5	7	2	2	5,5	13
1.60	40,5										
1.85	47	8,5	14	9	5	10,5	12,5	2	2	6	15
2.15	55										
2.50	63,5	9,5	14	9	7,5	10,5	12,5	2	2	6	15
2.75	70										
		10,5		12	11			3	3	7	19

## 5.2 Diamètres des jantes

Les codes de diamètre nominal de jante, les diamètres de jante spécifiés et les circonférences de jante spécifiées doivent être tels qu'indiqués dans le tableau 2.

**Tableau 2 — Diamètres de jante spécifiés et circonférences de jante spécifiées**

Cotes en millimètres

Code de diamètre nominal de jante	Diamètre de jante spécifié $D$	Circonférence de jante spécifiée $\pi D$ +2 -0,5
14	357,1	1 121,9
15	382,5	1 201,7
16	405,6	1 274,2
17	433,3	1 361,2
18	458,7	1 441
19	484,1	1 520,8
20	509,5	1 600,6
21	534,9	1 680,4
22	558,8	1 755,5
23	584,2	1 835,3

## 6 Jantes à repos de talon incliné (jantes du type MT)

### 6.1 Profil des jantes

Les cotes et tolérances des jantes à repos de talon incliné doivent être telles qu'indiquées à la figure 3 et dans le tableau 3.

Les profils optionnels de la gorge sont indiqués aux figures 4 et 5 et dans le tableau 4.

### 6.2 Profil de la portée de talon

Les profils de la portée de talon pour les jantes sans hump doivent être tels qu'indiqués à la figure 6 et dans le tableau 5.

Les jantes sans hump doivent être utilisées seulement avec des pneumatiques nécessitant une chambre à air.

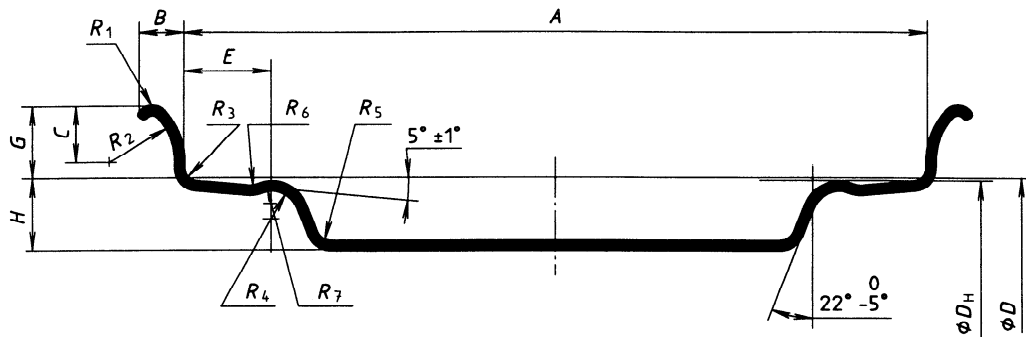

Figure 3 — Profil des jantes à repos de talon incliné (jantes du type MT)

Tableau 3 — Cotes des jantes à repos de talon incliné

Cotes en millimètres

Code de largeur nominale de jante	A		B	C	E <sup>1)</sup>		G		H	R <sub>1</sub>	R <sub>2</sub>	R <sub>3</sub>	R <sub>4</sub>	R <sub>5</sub> <sup>2)</sup>	R <sub>6</sub>	R <sub>7</sub>
		tol.	min.			tol.		tol.	min.	min.		max.	± 0,5	min.	± 0,5	± 0,5
MT 1.50	38	+1 -0,5	7,5	6,5	—	—	10	± 0,5	8	3	12,5	2,5	—	3	—	—
MT 1.60	40,5		8,5	10	12	10	12		9				2,5			
MT 1.85	47														12	13
MT 2.15	55		13	14	15	12	3									
MT 2.50	63,5								14				15		16	13
MT 2.75	70	15	16	17	13	5,5										
MT 3.00	76						16	17	18	13	5,5					
MT 3.50	89	17	18	19	13	5,5										
MT 3.75	95						18	19	20	13	5,5					
MT 4.00	101,5	19	20	21	13	5,5										
MT 4.50	114,5						20	21	22	13	5,5					
MT 5.00	127	21	22	23	13	5,5										
MT 5.50	140						22	23	24	13	5,5					
MT 6.00	152,5	23	24	25	13	5,5										
MT 6.25	159						24	25	26	13	5,5					
MT 6.50	165	25	26	27	13	5,5										
MT 7.00	178						26	27	28	13	5,5					

1) E = emplacement du hump.

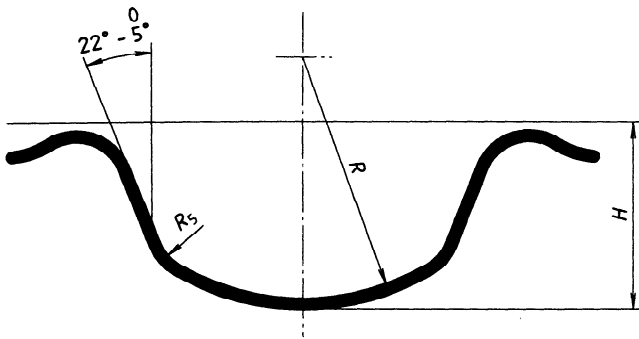
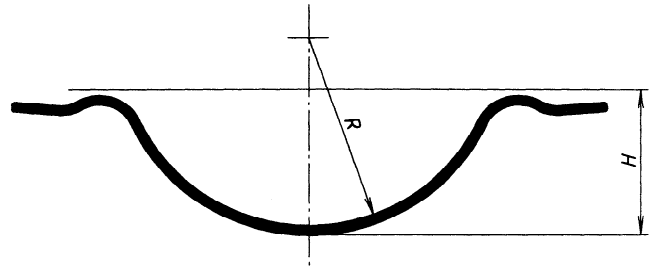

Figure 4 — Profil de la gorge — Option 1



NOTE — R = rayon total

Figure 5 — Profil de la gorge — Option 2

Dimensions en millimètres

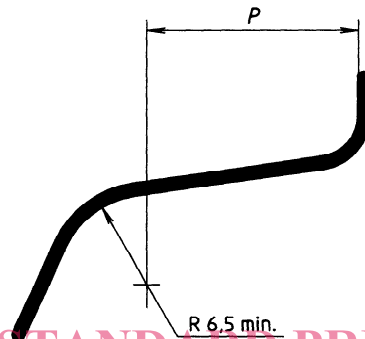

Figure 6 — Profil de la portée de talon pour les jantes sans hump

Tableau 4 — Profils optionnels de la gorge — Option 1

<https://standards.iteh.ai/catalog/standards/sist/21d393f7-d2d7-4346-aff9-9cc7a55f074/iso-4249-3-1997>  
Cotes en millimètres

Code de largeur nominale de jante	$R_5$ <sup>1)</sup> min.	R min.
MT 1.85	3	20
MT 2.15		30
MT 2.50		
MT 2.75		
MT 3.00		40
MT 3.50 <sup>2)</sup>		

1) Pour les jantes MT 2.50 et supérieures, le profil de la gorge peut être de forme arrondie avec R = rayon total (voir option 2, figure 5).  
2) Les cotes relatives au profil de la gorge s'appliquent également aux codes correspondant aux largeurs nominales supérieures.

Tableau 5 — Profil de la portée de talon pour les jantes sans hump

Cotes en millimètres

Code de largeur nominale de jante	P +2 0
MT 1.50	4
MT 1.60	5
MT 1.85	8
MT 2.15	11



### 6.3 Diamètres de jante spécifiés et circonférences de hump

Les codes de diamètre nominal de jante, les diamètres de jante spécifiés et les circonférences du hump doivent être tels qu'indiqués dans le tableau 6.

L'annexe A donne des informations sur le diamètre de la jante de mesure et la circonférence de la jante de mesure lorsqu'on utilise une bille étalon de 8 mm de diamètre pour contrôler les jantes du type MT.

**Tableau 6 — Diamètres de jante spécifiés et circonférences du hump**

Cotes en millimètres

Code de diamètre nominal de la jante	Diamètre de jante spécifié <sup>1)</sup> <i>D</i>	Circonférence du hump $\pi D_H$ +2 -1
13 M/C <sup>2)</sup>	332,2	1 041,5
14 M/C <sup>2)</sup>	357,6	1 121,3
15 M/C <sup>2)</sup>	383	1 201,2
16	406 <sup>3)</sup>	1 273,4
17	433,8	1 360,7
18	459,2	1 440,5
19	484,6	1 520,3
20	510	1 600,1
21	535,4	1 679,9
23	584,7	1 837,8

1) La tolérance sur l'extérieur de la portée de talon est de +1,5 / -0,5 mm.

2) Ces jantes ont le même diamètre nominal mais ont des diamètres spécifiés différents de ceux de l'ISO 4000-2. Pour éviter toute confusion, les pneumatiques et les jantes de code de diamètre jusqu'à 15 sont à distinguer par le suffixe «M/C». Le même suffixe est également recommandé pour les jantes de code de diamètre 16 ou supérieur lorsque le diamètre de jante spécifié diffère de ceux figurant dans l'ISO 4000-2 et dans l'ISO 4251-3.

3) Pour le code 16, la tolérance sur l'extérieur de la portée de talon est de ± 1 mm.