NORME INTERNATIONALE 4253

INTERNATIONAL ORGANIZATION FOR STANDARDIZATION • МЕЖДУНАРОДНАЯ ОРГАНИЗАЦИЯ ПО СТАНДАРТИЗАЦИИ • ORGANISATION INTERNATIONALE DE NORMALISATION

Tracteurs agricoles — Poste de conduite pour conducteur assis — Dimensions

Agricultural tractors — Operator's seating accommodation — Dimensions

Première édition — 1977-07-01

iTeh STANDARD PREVIEW
(standards.iteh.ai)

[ISO 4253:1977](#)

<https://standards.iteh.ai/catalog/standards/sist/9ac0c7d0-882a-471a-a9ec-6210126103c/iso-4253-1977>

CDU 631.372 : 629.11.014

Réf. n° : ISO 4253-1977 (F)

Descripteurs : machine agricole, véhicule routier tracteur, siège de véhicule terrestre, poste de conduite, dimension, ergonomie.

Prix basé sur 2 pages

AVANT-PROPOS

L'ISO (Organisation internationale de normalisation) est une fédération mondiale d'organismes nationaux de normalisation (comités membres de l'ISO). L'élaboration des Normes internationales est confiée aux comités techniques de l'ISO. Chaque comité membre intéressé par une étude a le droit de faire partie du comité technique correspondant. Les organisations internationales, gouvernementales et non gouvernementales, en liaison avec l'ISO, participent également aux travaux.

Les projets de Normes internationales adoptés par les comités techniques sont soumis aux comités membres pour approbation, avant leur acceptation comme Normes internationales par le Conseil de l'ISO.

La Norme internationale ISO 4253 a été élaborée par le comité technique ISO/TC 23, *Tracteurs et matériels utilisés pour l'agriculture et la sylviculture*, et a été soumise aux comités membres en novembre 1975.

Les comités membres des pays suivants l'ont approuvée :

Afrique du Sud, Rép. d'	France	ISO 4253:1977
Allemagne	Hongrie	Royaume-Uni
Australie	Inde	Suède
Brésil	Iran	Suisse
Bulgarie	Mexique	Tchécoslovaquie
Canada	Nouvelle-Zélande	Turquie
Chili	Pologne	U.S.A.
Corée, Rép. de	Portugal	Yougoslavie
Danemark	Roumanie	

Les comités membres des pays suivants l'ont désapprouvée pour des raisons techniques :

Autriche	Finlande
Belgique	Italie
Espagne	

Tracteurs agricoles — Poste de conduite pour conducteur assis — Dimensions

iTeh STANDARD PREVIEW
(standards.iteh.ai)

0 INTRODUCTION

Le but de cette Norme internationale est de servir de guide pour les projets futurs de poste de conduite pour conducteur assis, des tracteurs agricoles.

1 OBJET ET DOMAINE D'APPLICATION

La présente Norme internationale définit les dimensions du siège du conducteur et du poste de conduite du conducteur assis, sur les tracteurs agricoles d'une largeur de voie supérieure à 1 200 mm.

2 RÉFÉRENCES

ISO 3462, *Tracteurs et matériels agricoles — Point de référence du siège.*¹⁾

ISO 3789, *Tracteurs et machines agricoles — Commandes — Emplacement et mode de fonctionnement.*

3 DÉFINITIONS

3.1 longueur du siège : Distance horizontale parallèle au plan longitudinal du véhicule, mesurée du bord avant du

coussin du siège (décalé de 150 mm de l'axe longitudinal) au plan transversal contenant le point de référence du siège.

NOTE — L'emplacement normal pour prendre cette dimension peut être déplacé de 150 mm de chaque côté de l'axe longitudinal.

3.2 largeur du siège : Valeur mesurée à une distance horizontale de 150 mm en avant du point de référence du siège à une hauteur maximale de 80 mm au-dessus du point de référence du siège.

NOTE — Les mesurages doivent être faits avec le siège ajusté dans la position moyenne verticalement et horizontalement, la suspension étant en position moyenne.

4 RÉGLAGE DES PÉDALES ET DU VOLANT DE DIRECTION

Les pédales doivent être dans une position où leur jeu est supprimé.

Le volant de direction doit être ajusté à sa position moyenne.

5 POSITIONNEMENT DES PÉDALES

Les pédales doivent être placées dans l'ordre suivant du côté à main gauche au côté à main droite : embrayage (pour être actionné avec le pied gauche), frein(s) (pour être actionné(s) avec le pied droit). La pédale d'accélérateur, si elle existe, doit normalement être actionnée avec le pied droit.

1) Actuellement au stade de projet.

6 DIMENSIONS

Les dimensions et les angles pour l'aménagement du poste de conduite du conducteur assis, doivent être conformes aux indications données par les figures 1 et 2.

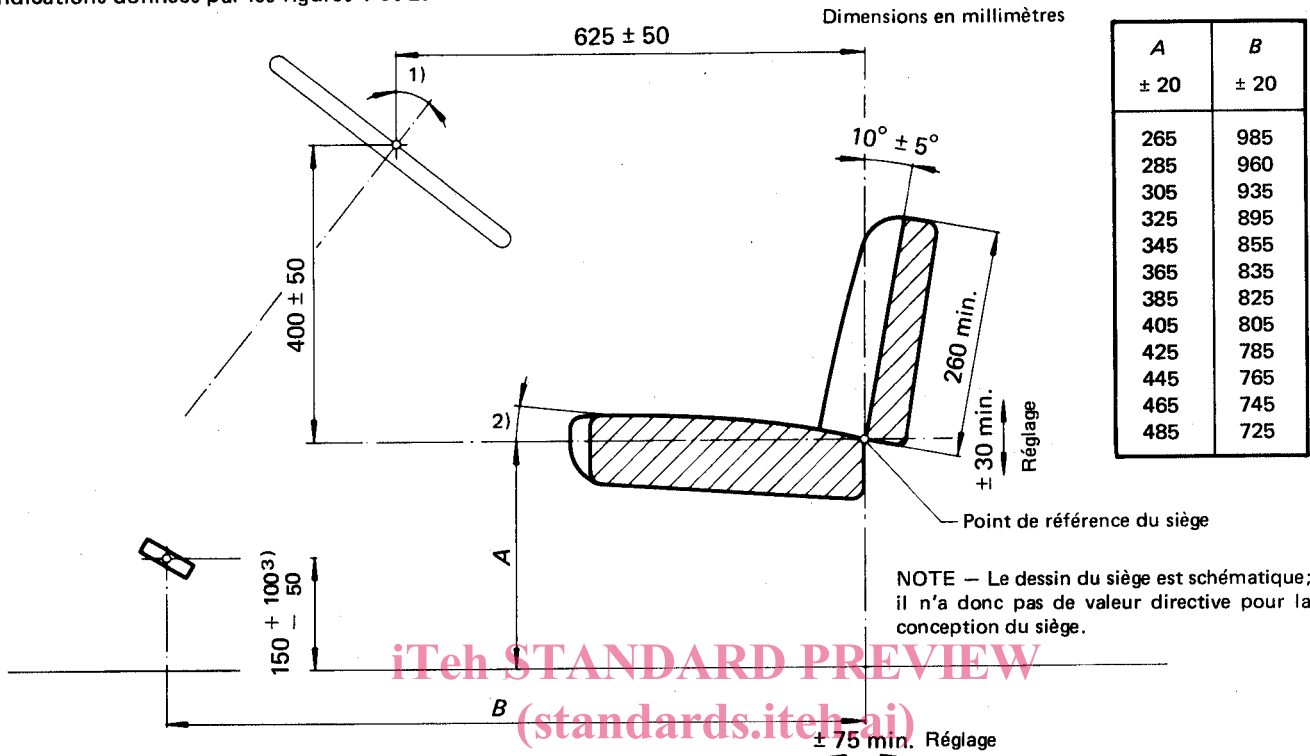

FIGURE 1 — Vue de profil
ISO 4253:1977

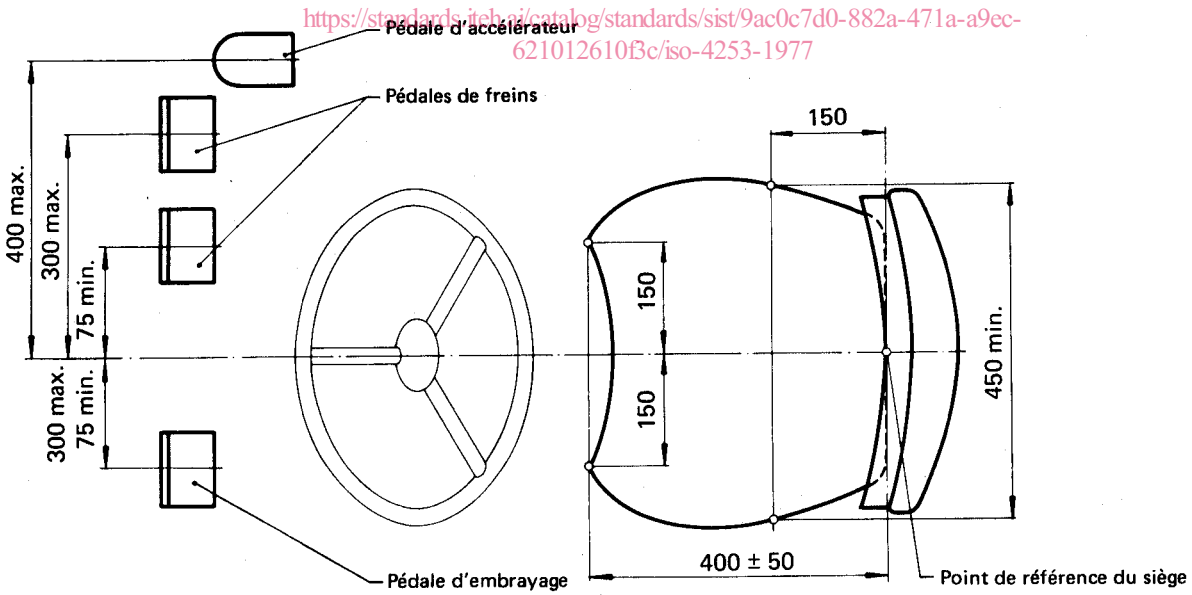

FIGURE 2 — Vue de dessus

NOTE — L'emplacement des pédales apparaissant dans la figure 2 est applicable seulement pour les tracteurs ayant une plate-forme horizontale.

1) Le choix de l'angle de la colonne de direction par rapport à la verticale est fonction de la position du siège, du diamètre du volant de direction, de l'effort de braquage, selon que la puissance assistée est disponible ou non. Cependant, aucune figure précise ne peut être donnée actuellement dans la présente Norme internationale.

2) L'inclinaison vers l'arrière de la surface du coussin chargée doit être de 3 à 12° par rapport à l'horizontale, mesurée avec le dispositif de chargement utilisé dans l'ISO 3462. Le choix de l'angle d'inclinaison à l'intérieur de cette classe dépend de la position assise.

3) La hauteur des pédales s'applique seulement aux pédales de frein et d'embrayage.