

---

Norme internationale



4535

---

INTERNATIONAL ORGANIZATION FOR STANDARDIZATION • МЕЖДУНАРОДНАЯ ОРГАНИЗАЦИЯ ПО СТАНДАРТИЗАЦИИ • ORGANISATION INTERNATIONALE DE NORMALISATION

---

**Émaux vitrifiés — Appareillage pour la détermination de la résistance aux solutions chaudes de détergent utilisées pour le lavage des textiles**

*Vitreous and porcelain enamels — Apparatus for determination of resistance to hot detergent solutions used for washing textiles*

Première édition — 1983-05-15

**ITeH STANDARD PREVIEW**  
(standards.iteh.ai)

[ISO 4535:1983](https://standards.iteh.ai/catalog/standards/sist/5bffa381-910e-422a-a269-e2461a72e32a/iso-4535-1983)

<https://standards.iteh.ai/catalog/standards/sist/5bffa381-910e-422a-a269-e2461a72e32a/iso-4535-1983>

---

CDU 666.293 : 620.193.47

Réf. n° : ISO 4535-1983 (F)

Descripteurs : revêtement non métallique, émail vitrifié, matériel d'essai, résistance chimique, détergent, lavage, textile.

Prix basé sur 5 pages

## Avant-propos

L'ISO (Organisation internationale de normalisation) est une fédération mondiale d'organismes nationaux de normalisation (comités membres de l'ISO). L'élaboration des Normes internationales est confiée aux comités techniques de l'ISO. Chaque comité membre intéressé par une étude a le droit de faire partie du comité technique correspondant. Les organisations internationales, gouvernementales et non gouvernementales, en liaison avec l'ISO, participent également aux travaux.

Les projets de Normes internationales adoptés par les comités techniques sont soumis aux comités membres pour approbation, avant leur acceptation comme Normes internationales par le Conseil de l'ISO.

La Norme internationale ISO 4535 a été élaborée par le comité technique ISO/TC 107, *Revêtements métalliques et autres revêtements non organiques*, et a été soumise aux comités membres en février 1982.

Les comités membres des pays suivants l'ont approuvée : [ISO 4535:1983](https://standards.iteh.ai/catalog/standards/sist/5bffa381-910e-422a-a269-e2461a7b-232a/iso-4535-1983)

<https://standards.iteh.ai/catalog/standards/sist/5bffa381-910e-422a-a269-e2461a7b-232a/iso-4535-1983>

Afrique du Sud, Rép. d'	France	Pologne
Allemagne, R. F.	Hongrie	Roumanie
Australie	Inde	Suède
Égypte, Rép. arabe d'	Italie	Suisse
Espagne	Pays-Bas	Tchécoslovaquie

Les comités membres des pays suivants l'ont désapprouvée pour des raisons techniques :

Royaume-Uni  
USA

# Émaux vitrifiés — Appareillage pour la détermination de la résistance aux solutions chaudes de détergent utilisées pour le lavage des textiles

## 1 Objet et domaine d'application

La présente Norme internationale spécifie les exigences auxquelles doit satisfaire l'appareillage à utiliser pour la détermination de la résistance des surfaces plates d'émaux vitrifiés à l'attaque des solutions chaudes de détergent employées pour laver les textiles.

## 2 Référence

ISO 48, *Élastomères vulcanisés — Détermination de la dureté (Dureté comprise entre 30 et 85 DIDC)*.

## 3 Description générale

L'appareillage consiste en un récipient hexagonal ayant une ouverture circulaire sur chaque face (voir figures 1 à 4). Sur chacune de ces ouvertures une éprouvette est pressée au moyen de plaques d'accrochage fixées à l'aide d'écrous, un anneau d'étanchéité étant placé entre le récipient et l'éprouvette. On fixe sur le récipient un couvercle qui présente quatre trous destinés à recevoir un agitateur à palettes, deux thermo-plongeurs et un dispositif de contrôle de la température; un anneau d'étanchéité est placé entre le récipient et le couvercle. L'agitateur, les thermo-plongeurs et les dispositifs de contrôle de la température sont fixés de telle façon qu'ils sont distants de 30 mm du fond du récipient.

## 4 Spécifications

### 4.1 Récipient hexagonal

Le récipient (voir figures 1 à 3) doit comporter quatre boulons filetés, soudés sur chaque face pour la fixation des plaques d'accrochage et six boulons filetés, soudés sur la surface supérieure pour attacher le couvercle. Le récipient doit de préférence disposer d'un orifice de vidange.

### 4.2 Couvercle

Le couvercle (voir figure 4; monté également sur les figures 1 et 3) doit comporter un support central pour recevoir l'agitateur à palettes et trois autres supports pour recevoir les thermo-plongeurs et le dispositif de contrôle de la température.

### 4.3 Plaques d'accrochage

Six plaques d'accrochage de 4 mm d'épaisseur qui peuvent être vissées aux faces du récipient hexagonal sont nécessaires.

### 4.4 Fixations

Trente écrous papillons sont nécessaires pour fixer les plaques d'accrochage et le couvercle au récipient.

### 4.5 Anneaux d'étanchéité

Six anneaux d'étanchéité dont le diamètre extérieur est 100 mm, le diamètre intérieur 80 mm et l'épaisseur 8 mm, sont nécessaires pour rendre étanches les ouvertures des faces.

Un anneau d'étanchéité supplémentaire dont le diamètre intérieur est 140 mm et l'épaisseur 3 mm, est nécessaire pour servir de couche intermédiaire entre le couvercle et le récipient.

### 4.6 Agitateur à palettes

L'agitateur à palettes doit avoir des dimensions conformes à celles qui sont données à la figure 3. Il doit fonctionner à une fréquence de rotation de  $1\,350 \pm 50 \text{ min}^{-1}$ .

### 4.7 Thermo-plongeurs

Deux thermo-plongeurs cylindriques de 600 W chacun.

### 4.8 Dispositif de contrôle de la température

Un thermomètre de contact avec un dispositif de contrôle précis à  $\pm 1 \text{ }^\circ\text{C}$ . Il est recommandé d'utiliser un enregistreur de température.

## 5 Matériel

**5.1** Le récipient (4.1), le couvercle (4.2), les plaques d'accrochage (4.3) et l'agitateur à palettes (4.6) doivent être construits dans le même acier inoxydable austénitique.

**5.2** Les thermo-plongeurs cylindriques (4.7) doivent être construits en cuivre, ayant reçu un dépôt électrolytique de nickel ou en acier inoxydable austénitique.

**5.3** Les anneaux d'étanchéité (4.5) doivent être en caoutchouc synthétique de dureté 70 DIDC conformément à l'ISO 48. Le matériau doit être résistant aux solutions alcalines à  $100 \text{ }^\circ\text{C}$  (par exemple chloroprène).

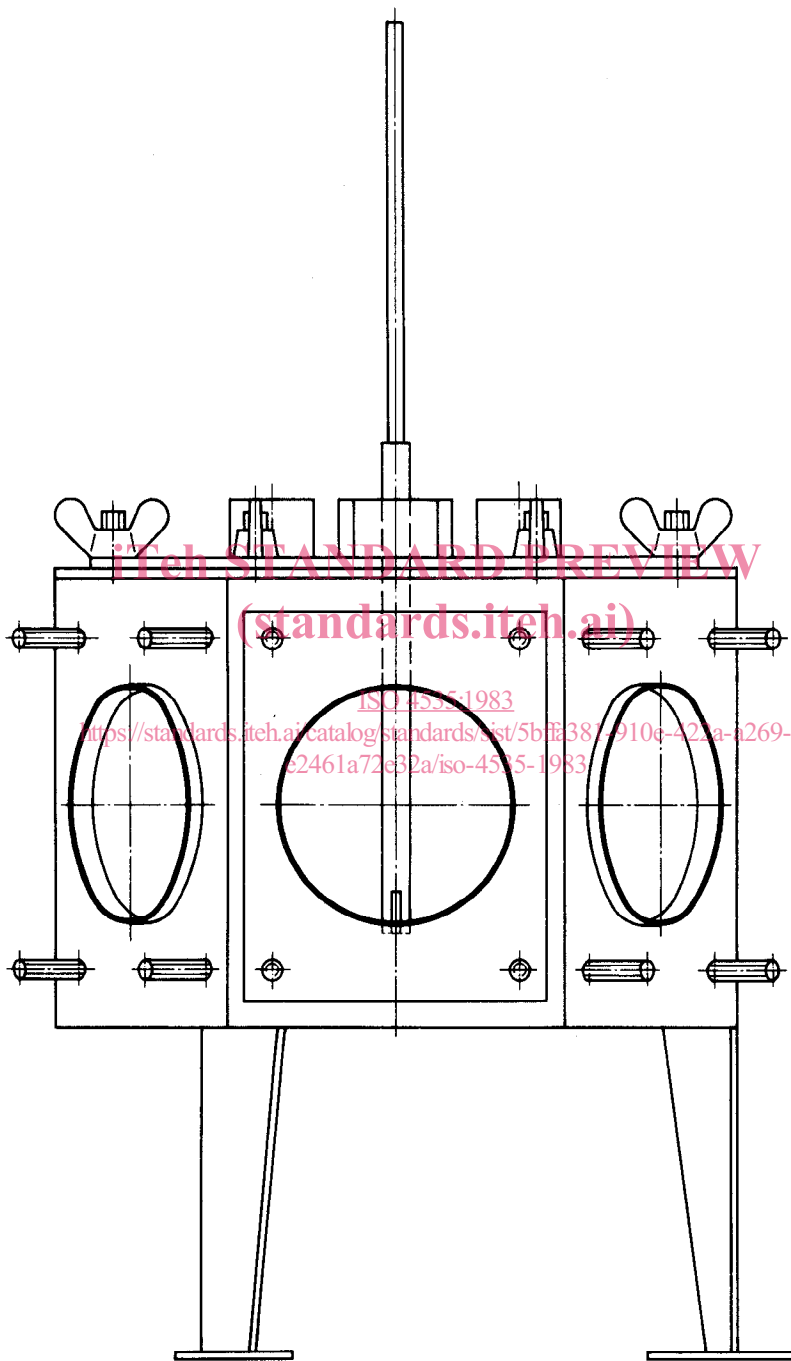

Figure 1 – Récipient hexagonal avec couvercle, agitateur et plaque d'accrochage

Dimensions en millimètres

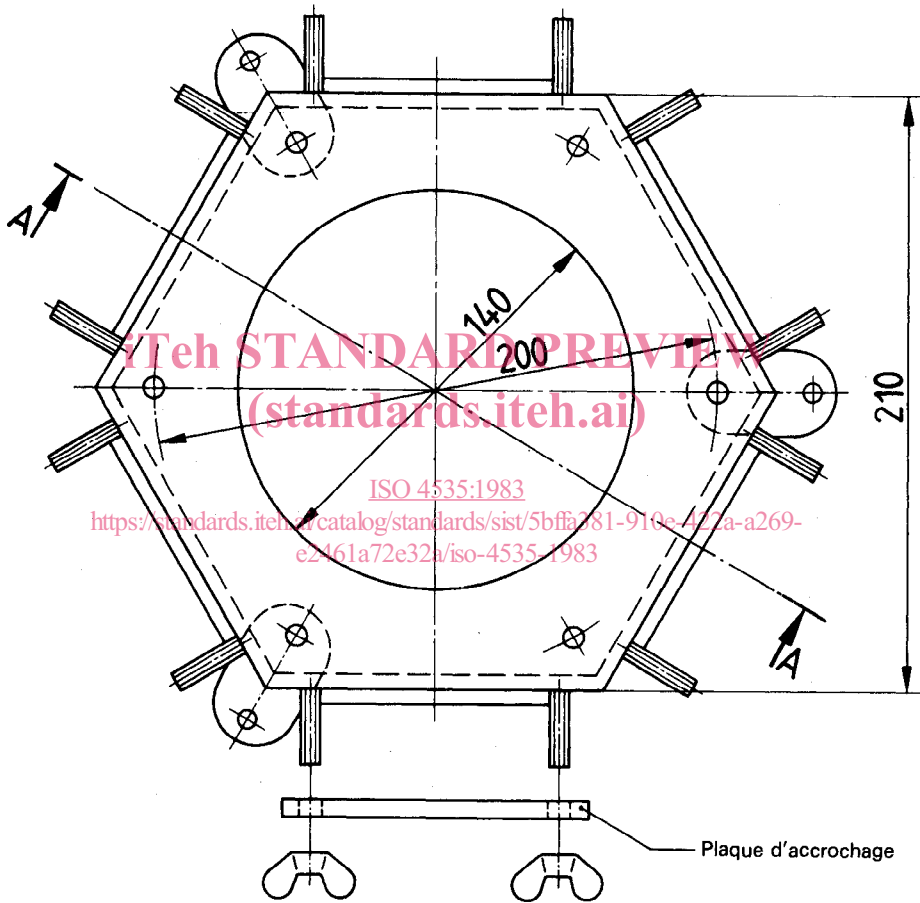

Figure 2 — Vue au-dessus du récipient hexagonal sans couvercle, ni agitateur

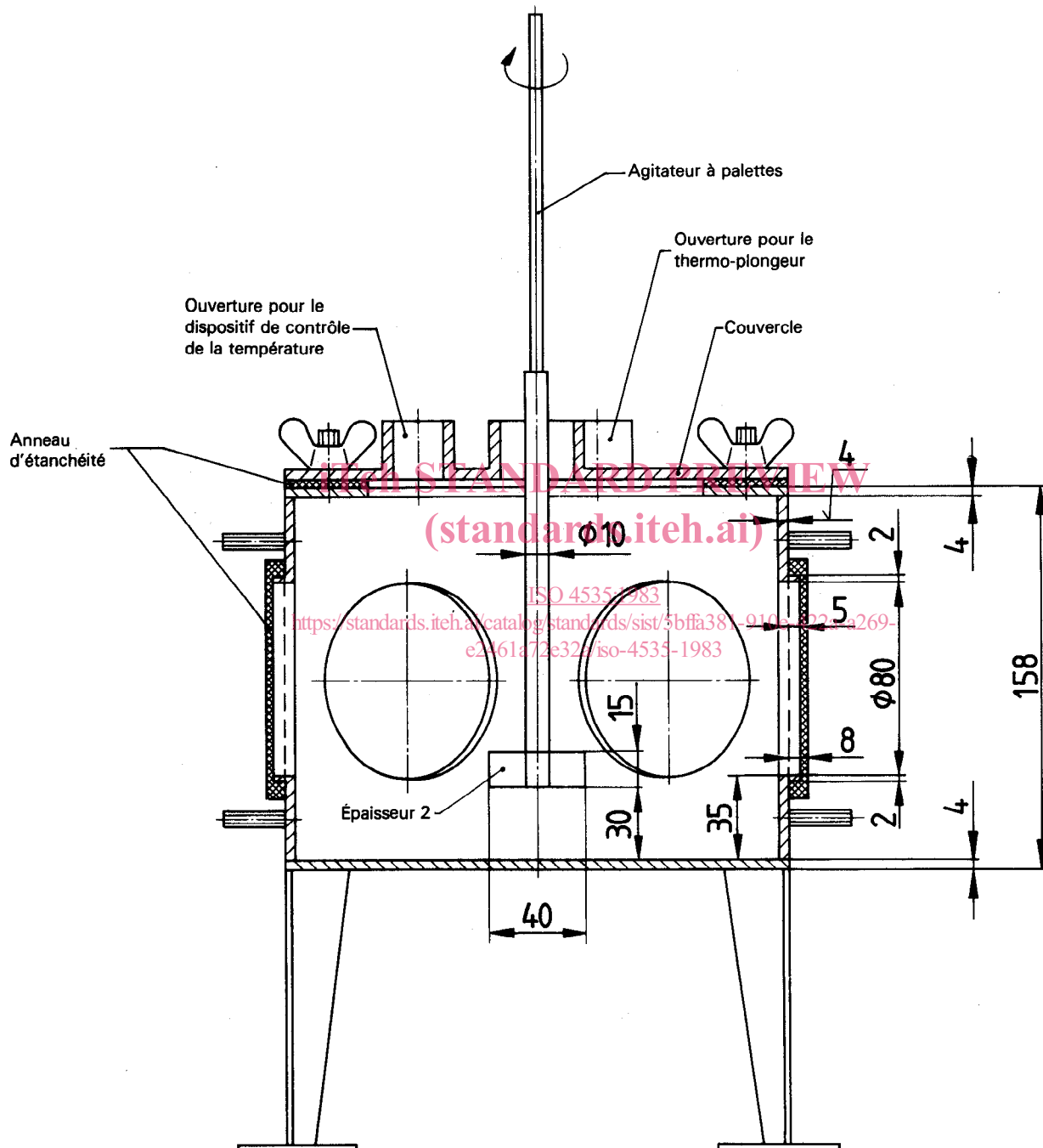

Figure 3 – Coupe A-A du récipient hexagonal, du couvercle et de l'agitateur avec les joints d'étanchéité dans le plan de coupe

Dimensions en millimètres

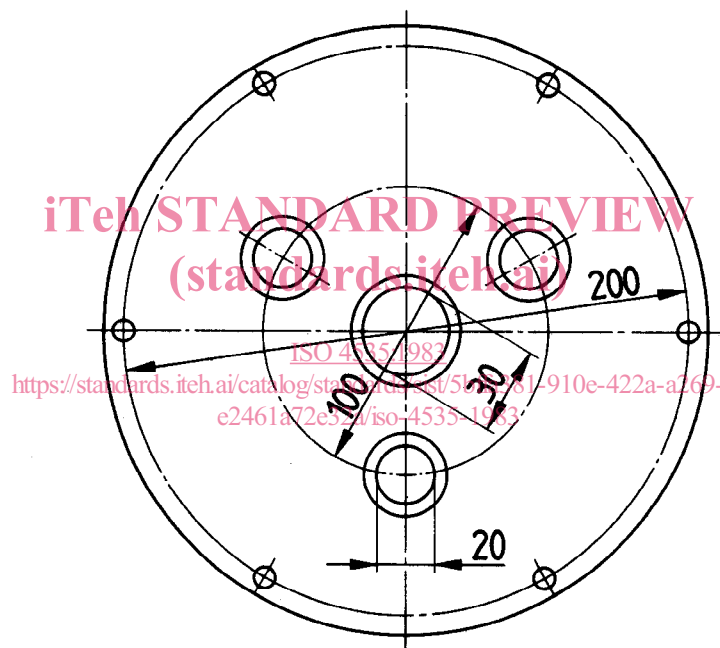

Figure 4 – Vue du dessus du couvercle

Page blanche

**iTeh STANDARD PREVIEW**  
**(standards.iteh.ai)**

ISO 4535:1983

<https://standards.iteh.ai/catalog/standards/sist/5bffa381-910e-422a-a269-e2461a72e32a/iso-4535-1983>