Norme internationale



5211/3

INTERNATIONAL ORGANIZATION FOR STANDARDIZATION • МЕЖДУНАРОДНАЯ ОРГАНИЗАЦИЯ ПО СТАНДАРТИЗАЦИИ • ORGANISATION INTERNATIONALE DE NORMALISATION

**Raccordement des servomoteurs à fraction de tour aux
appareils de robinetterie —
Partie 3 : Dimensions des éléments d'entraînement**

Part-turn valve actuator attachment — Part 3 : Dimensions of driving components

Première édition — 1982-06-01

iTeh STANDARD PREVIEW
(standards.iteh.ai)

ISO 5211-3:1982

<https://standards.iteh.ai/catalog/standards/sist/83578c14-0669-44f3-b1f6-213aaff299c6/iso-5211-3-1982>

CDU 621.646 : 62-526

Réf. n° : ISO 5211/3-1982 (F)

Descripteurs : robinetterie industrielle, servomoteur, raccordement, plaque d'assise, dimension, couple de torsion.

Avant-propos

L'ISO (Organisation internationale de normalisation) est une fédération mondiale d'organismes nationaux de normalisation (comités membres de l'ISO). L'élaboration des Normes internationales est confiée aux comités techniques de l'ISO. Chaque comité membre intéressé par une étude a le droit de faire partie du comité technique correspondant. Les organisations internationales, gouvernementales et non gouvernementales, en liaison avec l'ISO, participent également aux travaux.

Les projets de Normes internationales adoptés par les comités techniques sont soumis aux comités membres pour approbation, avant leur acceptation comme Normes internationales par le Conseil de l'ISO.

La Norme internationale ISO 5211/3 a été élaborée par le comité technique ISO/TC 153, *Robinetterie*, et a été soumise aux comités membres en mai 1981.

Les comités membres des pays suivants l'ont approuvée : [ISO 5211-3:1982](https://standards.iteh.ai/catalog/standards/sist/83578c14-0669-44f3-b1f6-3aaff2200000/iso-5211-3-1982)

Allemagne, R.F.
Australie
Autriche
Belgique
Brésil
Canada
Corée, Rép. de

Égypte, Rép. arabe d'
Finlande
France
Inde
Japon
Norvège
Pays-Bas

Roumanie
Royaume-Uni
Sri Lanka
Suède
Suisse
USA

Les comités membres des pays suivants l'ont désapprouvée pour des raisons techniques :

Tchécoslovaquie
URSS

Raccordement des servomoteurs à fraction de tour aux appareils de robinetterie — Partie 3 : Dimensions des éléments d'entraînement

iTeh STANDARD PREVIEW
(standards.iteh.ai)

1 Objet et domaine d'application

La présente partie de l'ISO 5211 fixe les dimensions des éléments d'entraînement des servomoteurs à fraction de tour qui sont nécessaires au raccordement de ces servomoteurs avec les éléments entraînés de l'appareil de robinetterie d'usage courant.

Pour guider l'utilisateur de la présente Norme internationale, et afin d'éviter toute adaptation incorrecte du servomoteur avec l'appareil de robinetterie, des informations supplémentaires sont fournies ci-après.

2 Références

ISO/R 286, *Système ISO de tolérances et d'ajustements — Partie 1 : Généralités, tolérances et écarts.*

ISO/R 773, *Clavetage par clavettes parallèles carrées ou rectangulaires (Dimensions en millimètres).*

ISO 5211/1, *Raccordement des servomoteurs à fraction de tour aux appareils de robinetterie — Partie 1 : Dimensions des embases.*

ISO 5211/2, *Raccordement des servomoteurs à fraction de tour aux appareils de robinetterie — Partie 2 : Caractéristiques d'utilisation de l'embase et de l'accouplement.*

3 Définitions

Voir ISO 5211/1 et ISO 5211/2.

4 Dimensions

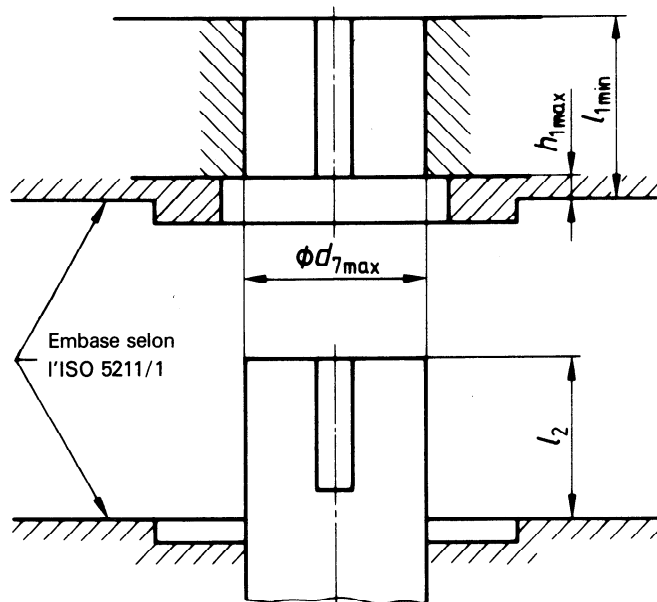

iTeh STANDARD PREVIEW
(standards.iteh.ai)

NOTE — Afin qu'il n'y ait pas d'interférence entre l'élément d'entraînement et l'élément entraîné, on doit limiter la longueur l_2 de l'élément entraîné, au-dessus de l'interface, afin d'avoir un jeu axial approprié entre les deux éléments.

<https://standards.iteh.ai/catalog/standards/sist/83578c14-0669-44f3-b1f6-213aaff299c6/iso-5211-3-1982>

Dimensions en millimètres

Embase	F05	F07	F10	F12	F14	F16	F25	F30	F35	F40	F48
$d_{7\max}$ H9*	22	28	42	50	60	80	100	120	160	180	220
$h_{1\max}$	3	3	3	3	4	5	5	5	5	8	8
$l_{1\min}$ *	30	35	45	55	65	80	110	130	180	200	250

* Les valeurs de $d_{7\max}$ et de $l_{1\min}$ sont basées sur des dispositifs à une seule clavette. Pour les types d'embase F30 et au-delà, les contraintes résultantes peuvent impliquer l'emploi de deux clavettes, ou d'un matériau différent.

Les dimensions des clavettes doivent être conformes à celles qui sont données dans l'ISO/R 773.

5 Positionnement du dispositif à clavette

Une ou plusieurs clavettes peuvent être utilisées. Le robinet étant fermé, la clavette ou les clavettes doivent être dans la

position indiquée sur le schéma suivant.

Le sens normal de fermeture est le sens des aiguilles d'une montre.

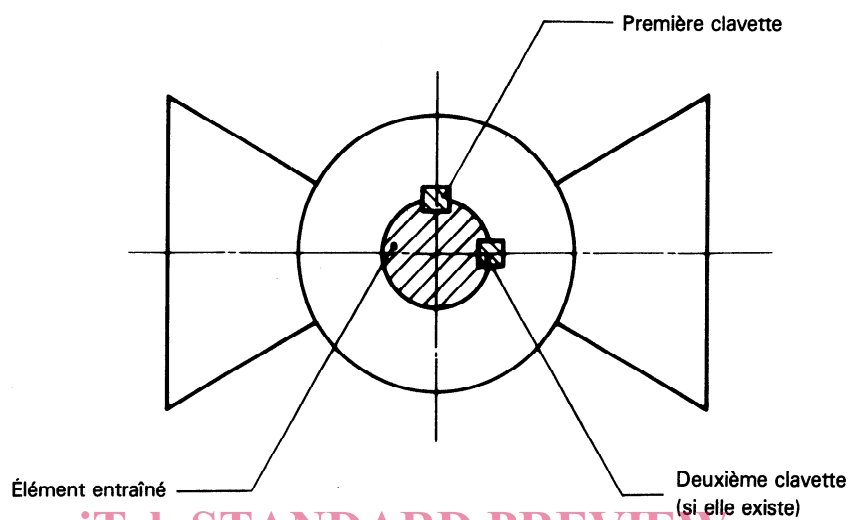

iTeh STANDARD PREVIEW
(standards.iteh.ai)

ISO 5211-3:1982

<https://standards.iteh.ai/catalog/standards/sist/83578c14-0669-44f3-b1f6-213aaff299c6/iso-5211-3-1982>

Page blanche

iTeh STANDARD PREVIEW
(standards.iteh.ai)

ISO 5211-3:1982

<https://standards.iteh.ai/catalog/standards/sist/83578c14-0669-44f3-b1f6-213aaff299c6/iso-5211-3-1982>

Page blanche

iTeh STANDARD PREVIEW
(standards.iteh.ai)

ISO 5211-3:1982

<https://standards.iteh.ai/catalog/standards/sist/83578c14-0669-44f3-b1f6-213aaff299c6/iso-5211-3-1982>

Page blanche

iTeh STANDARD PREVIEW
(standards.iteh.ai)

ISO 5211-3:1982

<https://standards.iteh.ai/catalog/standards/sist/83578c14-0669-44f3-b1f6-213aaff299c6/iso-5211-3-1982>