NORME INTERNATIONALE 5246

INTERNATIONAL ORGANIZATION FOR STANDARDIZATION • МЕЖДУНАРОДНАЯ ОРГАНИЗАЦИЯ ПО СТАНДАРТИЗАЦИИ • ORGANISATION INTERNATIONALE DE NORMALISATION

Matériel pour l'industrie textile — Canettes sans anneaux (24 mm et 27 mm) pour canetage sur métiers

Textile machinery and accessories — Ringless weft pirns (24 mm and 27 mm) for automatic winding at the loom

iTeh STANDARD PREVIEW

Première édition — 1977-05-01 (standards.iteh.ai)

[ISO 5246:1977](https://standards.iteh.ai/catalog/standards/sist/8e5d83ee-8e63-42c3-a017-fe63e7edafda/iso-5246-1977)

<https://standards.iteh.ai/catalog/standards/sist/8e5d83ee-8e63-42c3-a017-fe63e7edafda/iso-5246-1977>

CDU 677.054.7

Réf. n° : ISO 5246-1977 (F)

Descripteurs : matériel textile, métier à tisser, canette, spécification, dimension, tolérance dimensionnelle, code de couleur.

Prix basé sur 2 pages

AVANT-PROPOS

L'ISO (Organisation internationale de normalisation) est une fédération mondiale d'organismes nationaux de normalisation (comités membres de l'ISO). L'élaboration des Normes internationales est confiée aux comités techniques de l'ISO. Chaque comité membre intéressé par une étude a le droit de faire partie du comité technique correspondant. Les organisations internationales, gouvernementales et non gouvernementales, en liaison avec l'ISO, participent également aux travaux.

Les projets de Normes internationales adoptés par les comités techniques sont soumis aux comités membres pour approbation, avant leur acceptation comme Normes internationales par le Conseil de l'ISO.

La Norme internationale ISO 5246 a été élaborée par le comité technique ISO/TC 72, *Matériel pour l'industrie textile*, et a été soumise aux comités membres en mars 1976.

(standards.iteh.ai)

Les comités membres des pays suivants l'ont approuvée :

Afrique du Sud, Rép. d'	France	ISO 5246:1977
Allemagne	Italie	Pologne
Belgique	Japon	Suisse
Brésil	Mexique	Tchécoslovaquie
Chili	Pays-Bas	Turquie
Espagne	Philippines	U.R.S.S.

Le comité membre du pays suivant l'a désapprouvée pour des raisons techniques :

Royaume-Uni

Matériel pour l'industrie textile – Canettes sans anneaux (24 mm et 27 mm) pour canetage sur métiers

iTeh STANDARD PREVIEW (standards.iteh.ai)

1 OBJET ET DOMAINE D'APPLICATION

La présente Norme internationale spécifie les dimensions et les tolérances des canettes sans anneaux (24 mm et 27 mm) pour canetage sur métiers pour tissage à une ou plusieurs couleurs.

2 RÉFÉRENCE

ISO 5245, *Matériel pour l'industrie textile – Canettes avec anneaux (27 mm et 30 mm) pour canetage sur métiers.*

3 CODE DES COULEURS

Les canettes pour tissage multicolore doivent être repérées comme indiqué dans le code du tableau.

Les canettes destinées exclusivement au tissage à une seule couleur ne doivent pas porter de repère coloré.

4 DIMENSIONS

Les dimensions doivent être comme indiquées sur la figure et dans le tableau.

Dimensions en millimètres

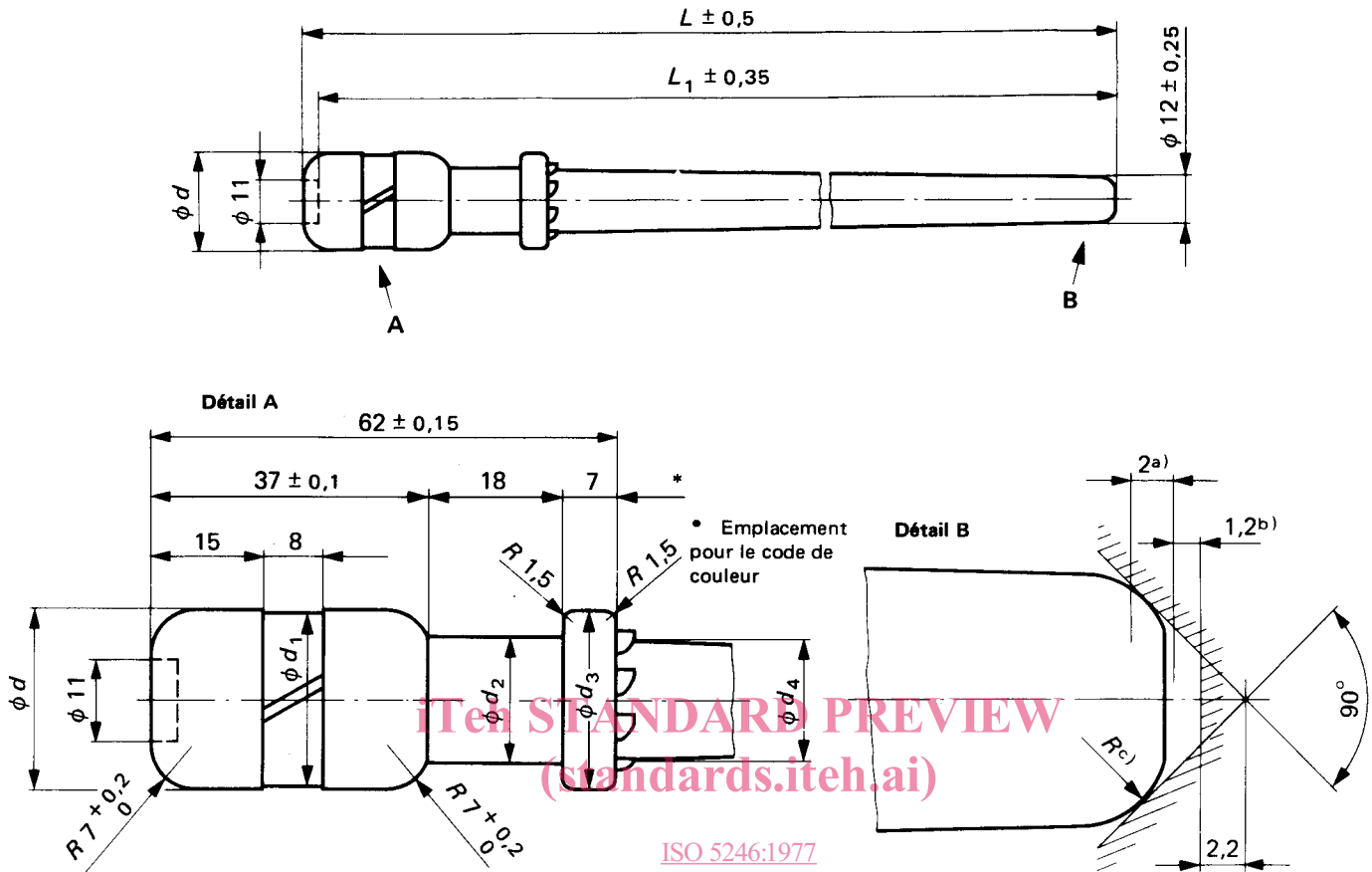

ISO 5246:1977

<https://standards.iteh.ai/catalog/standards/sist/8e5d83ee-8e63-42c3-a017-fe63e7edafda/iso-5246-1977>

- a) Zone de contact admissible.
- b) Tolérance minimale.
- c) Rayon facultatif sous réserve que le support de pointe de la canette soit disposé à l'intérieur de la zone de contact admissible.

Valeurs en millimètres

Grandeur nominale (d)	Couleur	L_1	d	d_1	d_2	d_3	d_4	L
24	Rouge	L	$24 \pm 0,1$	$24 \begin{smallmatrix} -0,1 \\ -0,5 \end{smallmatrix}$	$17 \pm 0,1$	$23,8 \pm 0,1$	$16 \begin{smallmatrix} +0,2 \\ 0 \end{smallmatrix}$	220 ¹⁾
	Blanc	$L - 3,2$						
	Bleu	$L - 6,4$						
	Noir	$L - 9,6$						
27	Rouge	L	$27 \pm 0,1$	$27 \begin{smallmatrix} -0,1 \\ -0,5 \end{smallmatrix}$	$20 \pm 0,1$	$24,5 \pm 0,1$	$17 \begin{smallmatrix} +0,2 \\ 0 \end{smallmatrix}$	220
	Blanc	$L - 3,2$						
	Bleu	$L - 6,4$						
	Noir	$L - 9,6$						

1) Longueur 210 mm pour des cas spéciaux.