**INTERNATIONAL STANDARD
NORME INTERNATIONALE
МЕЖДУНАРОДНЫЙ СТАНДАРТ**



5323

INTERNATIONAL ORGANIZATION FOR STANDARDIZATION • МЕЖДУНАРОДНАЯ ОРГАНИЗАЦИЯ ПО СТАНДАРТИЗАЦИИ • ORGANISATION INTERNATIONALE DE NORMALISATION

Solid wood parquet and raw parquet blocks — Vocabulary

First edition — 1984-12-15

Parquet en bois et frises brutes à parquet — Vocabulaire

Première édition — 1984-12-15

Паркет деревянный и фризы паркетные — Словарь

Первое издание — 1984-12-15

[ISO 5323:1984](https://standards.iteh.ai/catalog/standards/sist/5612c7a2-58a0-4abc-8f91-ffa8613b12ef/iso-5323-1984)

<https://standards.iteh.ai/catalog/standards/sist/5612c7a2-58a0-4abc-8f91-ffa8613b12ef/iso-5323-1984>

UDC/CDU/УДК 674-42 : 69.025.351.3 : 001.4

Ref. No./Réf. n° : ISO 5323-1984 (E/F/R)

Ссылка № : ИСО 5323-1984 (А/Ф/Р)

Descriptors : wood products, wood floors, parquet strips, parquet blocks, vocabulary. / **Descripteurs :** produit en bois, placher en bois, lame à parquet, frise à parquet, vocabulaire. / **Дескрипторы :** изделия из древесины, полы деревянные, планка паркетная, фризы паркетные. словари.

Price based on 12 pages/Prix basé sur 12 pages/Цена рассчитана на 12 стр.

Foreword

ISO (the International Organization for Standardization) is a worldwide federation of national standards bodies (ISO member bodies). The work of preparing International Standards is normally carried out through ISO technical committees. Each member body interested in a subject for which a technical committee has been established has the right to be represented on that committee. International organizations, governmental and non-governmental, in liaison with ISO, also take part in the work.

Draft International Standards adopted by the technical committees are circulated to the member bodies for approval before their acceptance as International Standards by the ISO Council. They are approved in accordance with ISO procedures requiring at least 75 % approval by the member bodies voting.

International Standard ISO 5323 was prepared by Technical Committee ISO/TC 99, *Semi-manufactures of timber*.

iTeh STANDARD PREVIEW
(standards.iteh.ai)

ISO 5323:1984

Avant-propos

L'ISO (Organisation internationale de normalisation) est une fédération mondiale d'organismes nationaux de normalisation (comités membres de l'ISO). L'élaboration des Normes internationales est confiée aux comités techniques de l'ISO. Chaque comité membre intéressé par une étude a le droit de faire partie du comité technique créé à cet effet. Les organisations internationales, gouvernementales et non gouvernementales, en liaison avec l'ISO, participent également aux travaux.

Les projets de Normes internationales adoptés par les comités techniques sont soumis aux comités membres pour approbation, avant leur acceptation comme Normes internationales par le Conseil de l'ISO. Les Normes internationales sont approuvées conformément aux procédures de l'ISO qui requièrent l'approbation de 75 % au moins des comités membres votants.

La Norme internationale ISO 5323 a été élaborée par le comité technique ISO/TC 99, *Bois semi-manufacturés*.

Введение

ИСО (Международная Организация по Стандартизации) является всемирной федерацией национальных организаций по стандартизации (комитетов-членов ИСО). Деятельность по разработке Международных Стандартов проводится техническими комитетами ИСО. Каждый комитет-член, заинтересованный в деятельности, для которой был создан технический комитет, имеет право быть представленным в этом комитете. Международные правительственные и неправительственные организации, имеющие связи с ИСО, также принимают участие в работах.

Проекты Международных Стандартов, принятые техническими комитетами, рассылаются комитетам-членам на одобрение перед их утверждением Советом ИСО в качестве Международных Стандартов. Они одобряются в соответствии с порядками работ ИСО, требующими одобрения по меньшей мере 75 % комитетов-членов, принимающих участие в голосовании.

Международный Стандарт ИСО 5323 был разработан Техническим Комитетом ИСО/ТК 99, *Полуфабрикаты из древесины.*

[ISO 5323:1984](https://standards.iteh.ai/catalog/standards/sist/5612c7a2-58a0-4abc-8f91-fa8613b12ef/iso-5323-1984)

<https://standards.iteh.ai/catalog/standards/sist/5612c7a2-58a0-4abc-8f91-fa8613b12ef/iso-5323-1984>

- © International Organization for Standardization, 1984 ●
- © Organisation internationale de normalisation, 1984 ●
- © Международная Организация по Стандартизации, 1984 ●

Printed in Switzerland/Imprimé en Suisse/Издано в Швейцарии

This page intentionally left blank

iTeh STANDARD PREVIEW
(standards.iteh.ai)

[ISO 5323:1984](#)

<https://standards.iteh.ai/catalog/standards/sist/5612c7a2-58a0-4abc-8f91-ffa8613b12ef/iso-5323-1984>

**Solid wood parquet
and raw parquet
blocks — Vocabulary**

**Parquet en bois et frises
brutes à parquet —
Vocabulaire**

**Паркет деревянный
и фризы паркетные —
Словарь**

**1 Scope and field
of application**

**Objet et domaine
d'application**

**Объект и область
применения**

1.1 This International Standard establishes terms and definitions for the purpose of expressing as correctly as possible concepts relating to wood parquet flooring and to raw parquet blocks.

La présente Norme internationale établit une liste de termes et donne leurs définitions, pour exprimer le plus correctement possible les notions concernant le parquet en bois et les frises brutes à parquet.

Настоящий Международный Стандарт устанавливает список терминов и дает их определения для более точного выражения понятий относительно деревянного паркета и фризов.

1.2 The terms and definitions given in this International Standard are not restrictive.

Les termes et les définitions donnés dans la présente Norme internationale ne sont pas limitatifs.

Термины и определения, содержащиеся в настоящем Международном Стандарте, не являются ограничительными.

2 Terms and definitions

Termes et définitions

Термины и определения

2.1 raw parquet block: A solid piece of wood having flat and reasonably parallel faces and rectangular cross-section, obtained by sawing, and having the dimensions required for the manufacture of parquet strips.

frise brute à parquet: Pièce de bois massif aux faces sensiblement planes et parallèles, de section rectangulaire, obtenue par sciage et ayant les dimensions requises pour la fabrication des lames à parquet.

фриза: Заготовка для паркетных планок, изготовленная из цельной древесины, имеющая плоские и достаточно параллельные пласти, а также прямоугольное поперечное сечение, полученное распилом, с припуском на обработку.

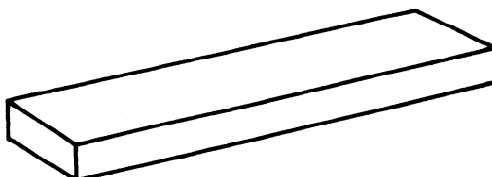

2.2 face of raw parquet block: The best side of the parquet block.

parement de la frise brute: Meilleure face de la frise.

лицевая сторона фризы: Наилучшая сторона фризы.

2.3 back of raw parquet block: The side opposite to the face.

contreparement de frise brute: Face opposée au parement.

оборотная сторона фризы: Сторона фризы, противоположная лицевой.

2.4 mosaic parquet finger: An element of solid wood of small dimensions and regular shape, having flat edges.

lamelle à parquet mosaïque: Élément en bois massif, de petite dimension et de forme régulière, à rives plates.

планка мозаичного паркета: Деталь небольших размеров, регулярной формы и с плоскими боковыми кромками, изготовленная из массивного дерева.

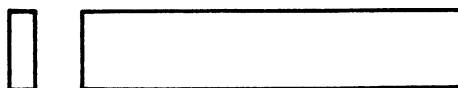

2.5 parquet strip: A wood element with a flat face, having regular thickness and a constant profile, intended to form parquet by assembly with other similar components.

lame à parquet: Élément de bois manufacturé, à parement lisse, d'épaisseur régulière et de profil constant, destiné, par assemblage avec d'autres éléments semblables, à constituer un parquet.

планка паркетная: Обработанная деревянная деталь с гладкой лицевой стороной, равномерной толщиной и постоянным профилем, которая при сборке с другими аналогичными деталями составляет паркет.

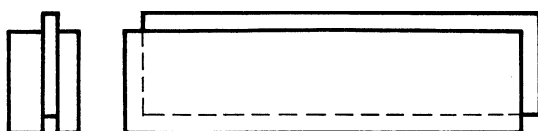

2.6 integrated tongue: A continuous protruding part, machined in the thickness of an edge and of an end of a parquet strip, having small dimensions, intended to be engaged in the groove of an adjacent strip.

languette prise dans la masse: Partie saillante continue façonnée dans l'épaisseur d'une rive et d'un bout d'une lame à parquet, de dimensions réduites, destinée à entrer dans la rainure d'une lame contiguë.

ребень: Выступающая непрерывная часть кромки паркетной планки, выходящая с сокращенными размерами наружу, служащая для соединения с соседними планками.

iTeh STANDARD PREVIEW
ISO 5323-1984
<https://standards.iteh.ai/catalog/standards/sist/5612c7a2-58a0-4abc-8f91-ffa8613b12ef/iso-5323-1984>

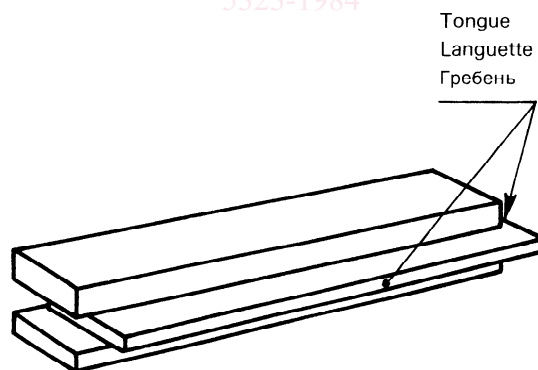

2.7 detachable tongue: An assembling element of rectangular cross-section, serving to join two adjacent parquet strips provided with grooves only.

languette rapportée: Élément d'assemblage de section rectangulaire, servant à réunir deux lames à parquet contiguës pourvues uniquement de rainures.

шпонка: Сборочный элемент прямоугольного сечения, предназначенный для соединения двух соседних паркетных планок, снабженных только пазами.

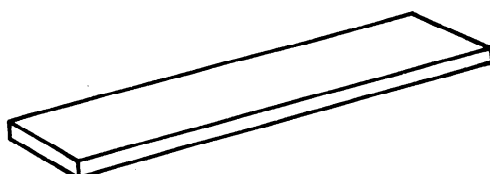

2.8 groove: A continuous slot cut in the edge and end of a parquet strip, and intended to receive a tongue (either an integrated or a detachable one).

rainure: Entaille continue pratiquée en rive et en bout d'une lame à parquet et destinée à recevoir une languette (prise dans la masse ou rapportée).

паз: Непрерывная выемка на боковой и торцевой кромках паркетной планки, в которую входит гребень (шпонка) для соединения с соседней планкой.

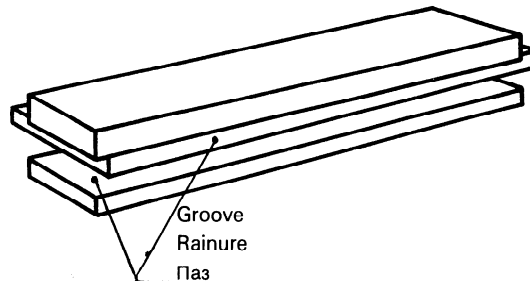

2.9 wear-layer; wearing area: A part of the thickness of a parquet strip situated between the face and the upper plane of the groove or tongue.

joue supérieure; couche d'usure: Portion de l'épaisseur d'une lame à parquet comprise entre le parement et le plan supérieur de la rainure ou de la languette.

слой износа: Часть толщины паркетной планки, находящаяся между плоскостью лицевой стороны и верхней плоскостью гребня или паза.

2.10 floor-layer: A part of the thickness of a parquet strip situated between the back and the lower plane of the groove or tongue.

joue inférieure: Portion de l'épaisseur d'une lame à parquet comprise entre le contreparement et le plan inférieur de la rainure ou de la languette.

нижний слой: Часть толщины паркетной планки между плоскостью оборотной стороны и нижней плоскостью гребня или паза.

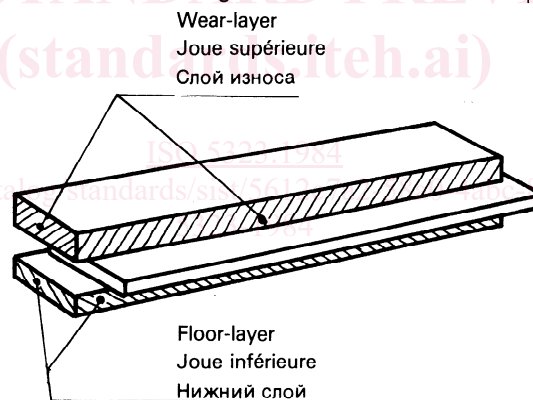

2.11 face of parquet strip: The upper surface of a parquet strip, intended to remain visible after laying.

parement de la lame à parquet: Face supérieure d'une lame à parquet, destinée à rester apparente après la pose.

лицевая сторона паркетной планки: Верхняя сторона паркетной планки, предназначенная остаться заметной после укладки.

2.12 back of parquet strip: The side opposite to the face.

contreparement de la lame à parquet: Face opposée au parement.

оборотная сторона паркетной планки: Поверхность, противоположная лицевой стороне.

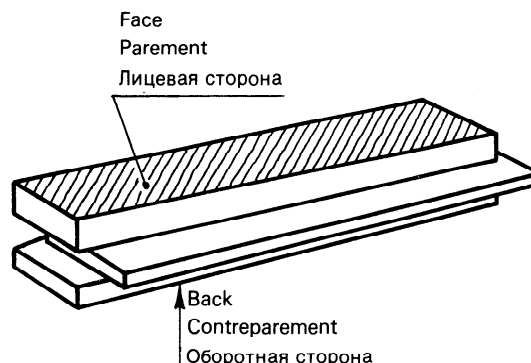

2.13 tongued and grooved parquet strip (type P₁, variant A): A shaped parquet strip, provided on one edge and on one end with a tongue and, on the opposite edge and end, with a groove, with or without a slot in the floor-layer.

lame à parquet à languette et rainure (type P₁, variante A): lame à parquet à profilé, dont une rive et un bout sont pourvus de languette et dont la rive et le bout opposés sont pourvus de rainure, avec ou sans évidement dans la joue inférieure.

планка паркетная с гребнем и пазом (типа П₁, вариант А): Паркетная планка с гребнем и пазом на противоположных кромках и торцах, с выемкой или без нее на нижнем слое.

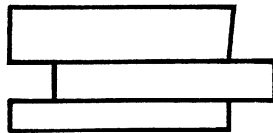

2.14 tongued and grooved dovetailed parquet strip (type P₁, variant B): A tongued and grooved parquet strip having a dovetailed floor-layer.

lame à parquet à languette, rainure et queue d'aronde (type P₁, variante B): lame à parquet à languette et rainure, ayant la joue inférieure profilée en queue d'aronde.

планка паркетная с гребнем, пазом и ласточкиным хвостом (типа П₁, вариант Б): Паркетная планка с гребнем и пазом, имеющая на нижнем слое профиль в ласточкин хвост.



ISO 5323:1984

<https://standards.iteh.ai/catalog/standards/sist/5612c7a2-58a0-4abc-8f91-fa8613b12ef/iso-5323-1984>

2.15 parquet strip with detachable tongue (type P₂): A parquet strip provided with a groove on both edges and ends, where the joining element — the detachable tongue — is inserted.

lame à parquet à languette rapportée (type P₂): lame à parquet dont les rives et les bouts ont une rainure dans laquelle l'élément d'assemblage — la languette rapportée — est introduit.

планка паркетная со шпонкой (типа П₂): Паркетная планка с пазом на боковых и торцевых кромках, в который вставляется сборочный элемент-шпонка.

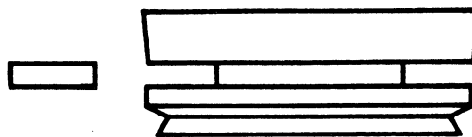

2.16 dovetailed parquet strip (type P₃): A parquet strip having a dovetailed floor-layer.

lame à parquet à queue d'aronde (type P₃): lame à parquet ayant la joue inférieure profilée en queue d'aronde.

планка паркетная в ласточкин хвост (типа П₃): Паркетная планка, имеющая в нижнем слое профиль в ласточкин хвост.

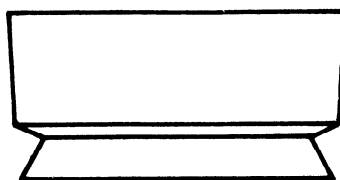

2.17 "right-handed" parquet strip:
 A parquet strip having the end tongue on the right side when viewed on the face with the side tongue directed towards the observer.

lame à parquet «à droite»: *Lame à parquet dont la languette de bout est située à droite de l'observateur regardant cette lame avec le parement dessus, la languette de rive étant tournée vers lui.*

планка паркетная „правая“: Паркетная планка, у которой, если смотреть на лицевую сторону, торцовый гребень находится справа, а гребень на боковой кромке виден со стороны наблюдателя.

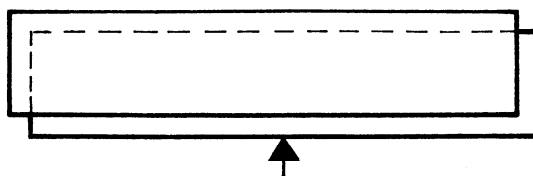

2.18 "left-handed" parquet strip:
 A parquet strip having the end tongue on the left side when viewed on the face with the side tongue directed towards the observer.

lame à parquet «à gauche»: *Lame à parquet dont la languette de bout est située à gauche de l'observateur regardant cette lame avec le parement dessus, la languette de rive étant tournée vers lui.*

планка паркетная „левая“: Паркетная планка, у которой, если смотреть на лицевую сторону, торцовый гребень находится слева, а гребень на боковой кромке — со стороны наблюдателя.

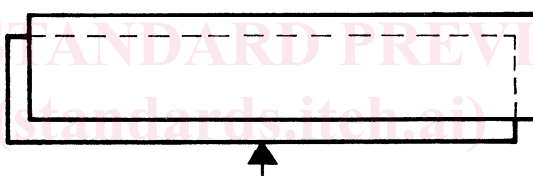

iTeh STANDARD PREVIEW
 (standards.iteh.ai)

ISO 5323:1984

<https://standards.iteh.ai/catalog/standards/sist/5612c7a2-58a0-4abc-8f91-fa8613b12ef/iso-5323-1984>

2.19 frame block: A piece of wood, shaped on two, three or four sides, intended to form the frame of a parquet or of an assembly.

lame d'encadrement: *Pièce en bois, profilée sur deux, trois ou quatre côtés, destinée à servir de cadre à un parquet ou à un assemblage.*

планка для обрамления (фриз): Деревянное изделие с профилем на двух, трех или четырех боковых кромках, предназначенное быть рамкой для паркета или паркетного покрытия.

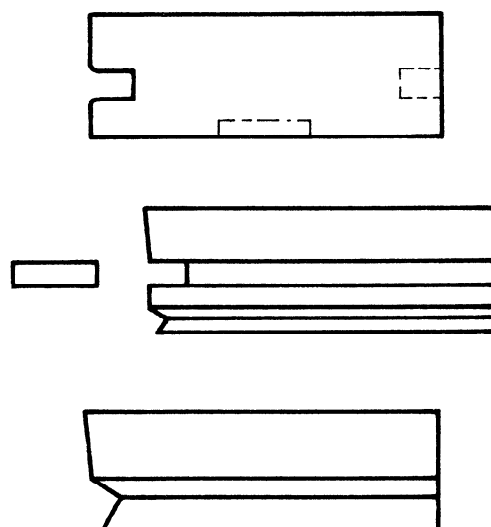

2.20 skirting: A piece of wood having a simple side or a shaped one, intended to cover the joints between the walls and the flooring.

plinthe: Pièce en bois ayant une face simple ou profilée, destinée à couvrir les joints entre les parois et le plancher.

плинтус: Деревянное изделие с профилем или без профиля на одной стороне, которым закрывается зазор между полом и стенами.

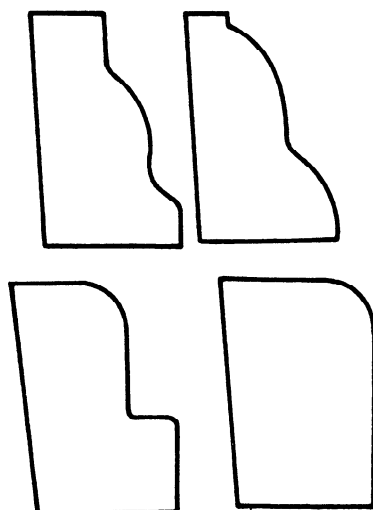

2.21 parquet: An assembly of parquet strips (1) or of other panels, with or without frame blocks (2) and with or without skirting.

parquet: Assemblage constitué de lames à parquet (1) ou d'autres panneaux, avec ou sans lames d'encadrement (2) et avec ou sans plinthes.

паркет: Сборка, составленная из паркетных планок (1) или прочих панелей, с планками для обрамления (фризами) (2) или без них и с плинтусами или без плинтусов.

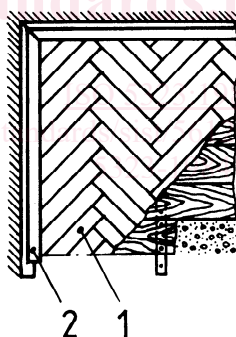

2.22 "brick-pattern" parquet flooring: Parquet composed of parquet strips arranged in a parallel direction.

parquet «à l'anglaise»: Parquet dont les lames sont disposées parallèlement.

„английский“ паркет: Паркетный пол, изготовленный из планок, уложенных параллельно.

2.23 "strip-pattern" parquet flooring: Parquet composed of parquet strips of unequal lengths, their ends being matched at random.

parquet «à l'anglaise à coupe perdue»: Parquet constitué de lames à parquet aux longueurs disparates, leurs bouts étant joints au hasard.

английский паркет „сглаживающая резка“: Паркетный пол, изготовленный из планок с неравными длинами, с торцами, соединенными случайно.

