NORME INTERNATIONALE **ISO** 5483



INTERNATIONAL ORGANIZATION FOR STANDARDIZATION • МЕЖДУНАРОДНАЯ ОРГАНИЗАЦИЯ ПО СТАНДАРТИЗАЦИИ • ORGANISATION INTERNATIONALE DE NORMALISATION

Construction navale — Bouchon de vidange de mazout et d'eau

Shipbuilding — Oil and water drain screws

iTeh STANDARD PREVIEW
Première édition — 1977-07-01
(standards.iteh.ai)

[ISO 5483:1977](https://standards.iteh.ai/catalog/standards/sist/08d5ace6-357b-482c-84aa-706ecd6cd929/iso-5483-1977)

<https://standards.iteh.ai/catalog/standards/sist/08d5ace6-357b-482c-84aa-706ecd6cd929/iso-5483-1977>

CDU 629.12.011.524/.525 : 621.6.057

Réf. n° : ISO 5483-1977 (F)

Descripteurs : construction navale, soute, dispositif de vidange, bouchon de nable, spécification, dimension

AVANT-PROPOS

L'ISO (Organisation internationale de normalisation) est une fédération mondiale d'organismes nationaux de normalisation (comités membres de l'ISO). L'élaboration des Normes internationales est confiée aux comités techniques de l'ISO. Chaque comité membre intéressé par une étude a le droit de faire partie du comité technique correspondant. Les organisations internationales, gouvernementales et non gouvernementales, en liaison avec l'ISO, participent également aux travaux.

Les projets de Normes internationales adoptés par les comités techniques sont soumis aux comités membres pour approbation, avant leur acceptation comme Normes internationales par le Conseil de l'ISO.

La Norme internationale ISO 5483 a été élaborée par le comité technique ISO/TC 8, *Construction navale*, et a été soumise aux comités membres en mars 1976.

Les comités membres des pays suivants l'ont approuvée : [ISO 5483:1977](https://standards.iteh.ai/catalog/standards/sist/08d5ace6-357b-482c-84aa-706ecd092749-5483-1977)

Allemagne	Inde	Roumanie
Belgique	Irlande	Royaume-Uni
Bulgarie	Italie	Suède
Danemark	Japon	Tchécoslovaquie
Espagne	Norvège	Turquie
Finlande	Philippines	Yougoslavie

Les comités membres des pays suivants l'ont désapprouvée pour des raisons techniques :

Australie
Brésil
France
Pays-Bas
Pologne

Construction navale – Bouchon de vidange de mazout et d’eau

iTeh STANDARD PREVIEW
(standards.iteh.ai)

1 OBJET ET DOMAINE D’APPLICATION

La présente Norme internationale fixe les dimensions de base et spécifie la matière des bouchons de vidange situés au fond des soutes à eau et à mazout. La présente Norme internationale n’inclut pas le dessin du segment du fond de la soute.

2 RÉFÉRENCES

ISO 68, *Filetages ISO pour usages généraux – Profil de base.*

ISO 261, *Filetages métriques ISO pour usages généraux – Vue d’ensemble.*

ISO/R 286, *Système ISO de tolérances et d’ajustements – Première partie : Généralités, tolérances et écarts.*

ISO 428, *Alliages cuivre-aluminium corroyés – Composition chimique et formes des produits corroyés.*

ISO 683/XIII, *Aciers pour traitement thermique, aciers alliés et aciers pour décolletage – Treizième partie : Aciers corroyés inoxydables.*

ISO 965, *Filetages métriques ISO pour usages généraux – Tolérances.*

3 DIMENSIONS

Le bouchon de vidange doit être conforme aux détails de la figure.

4 MATIÈRE

La matière du bouchon et du joint doit être conforme au tableau. Il est possible d’utiliser d’autres matières, à condition qu’elles soient tout aussi parfaitement adaptées, à tous égards, à l’usage prévu.

Élément	Matière	Désignation
Bouchon de vidange	Acier inoxydable	ISO 683/XIII, acier austénitique type 20a
	Alliage cuivre-aluminium	ISO 428, tableau 2 : Cu Al8 Fe3 ou Cu Al10 Fe5 Ni5
	Cuivre-nickel-fer	90/10
Joint ¹⁾	Composé de plomb, garniture en étoupe ou équivalent	

1) La matière du joint doit être adaptée au liquide du compartiment.

Dimensions en millimètres

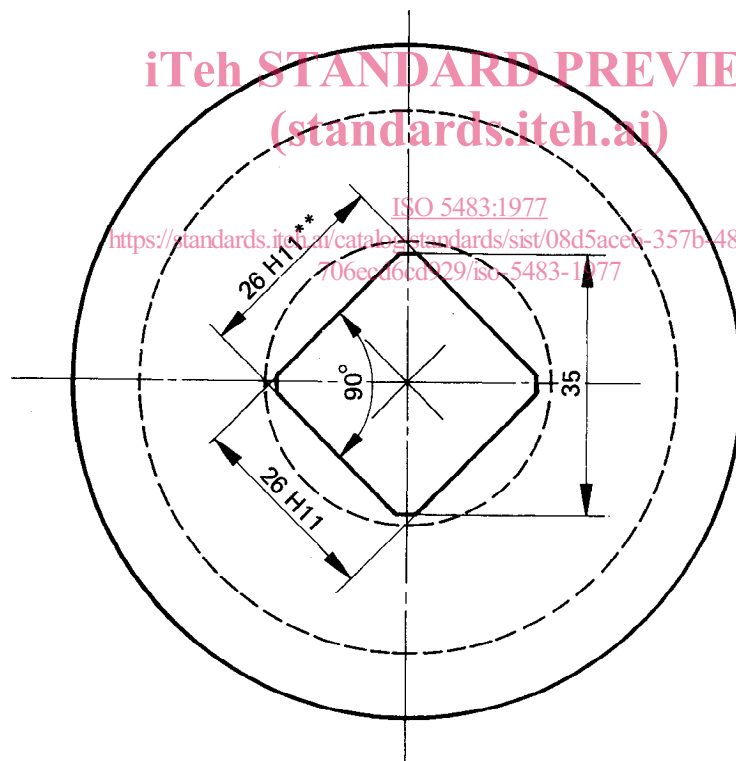
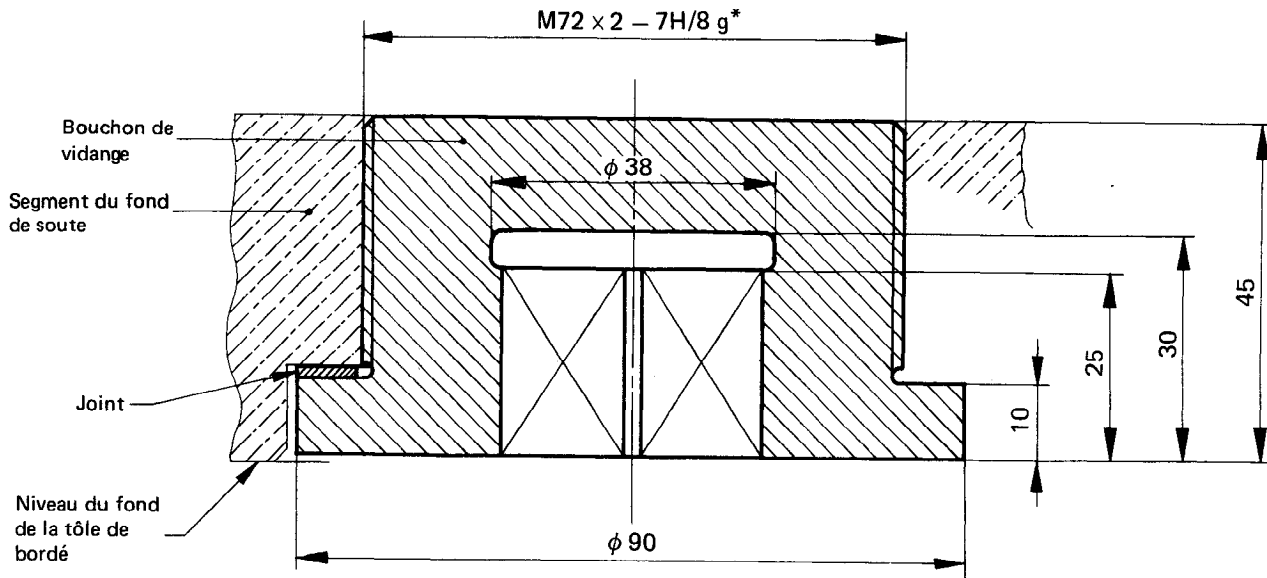

* Voir ISO 965.

** Voir ISO/R 286.