Norme internationale



5829

INTERNATIONAL ORGANIZATION FOR STANDARDIZATION • МЕЖДУНАРОДНАЯ ОРГАНИЗАЦИЯ ПО СТАНДАРТИЗАЦИИ • ORGANISATION INTERNATIONALE DE NORMALISATION

Soudage par points par résistance — Allonges d'électrode à embout amovible (cône femelle 1/10)

Resistance spot welding — Electrode adaptors, female taper 1 : 10

Première édition — 1984-10-01

ITeH STANDARD PREVIEW
(standards.iteh.ai)

[ISO 5829:1984](https://standards.iteh.ai/catalog/standards/sist/be7ca3c1-8128-40d7-9c34-ffc1c1717c82/iso-5829-1984)

<https://standards.iteh.ai/catalog/standards/sist/be7ca3c1-8128-40d7-9c34-ffc1c1717c82/iso-5829-1984>

CDU 621.791.039 : 621.791.763

Réf. n° : ISO 5829-1984 (F)

Descripteurs : soudage, soudage par résistance, soudage par points, électrode de soudage par résistance, porte-électrode, dimension, désignation, marquage.

Prix basé sur 2 pages

Avant-propos

L'ISO (Organisation internationale de normalisation) est une fédération mondiale d'organismes nationaux de normalisation (comités membres de l'ISO). L'élaboration des Normes internationales est confiée aux comités techniques de l'ISO. Chaque comité membre intéressé par une étude a le droit de faire partie du comité technique créé à cet effet. Les organisations internationales, gouvernementales et non gouvernementales, en liaison avec l'ISO, participent également aux travaux.

Les projets de Normes internationales adoptés par les comités techniques sont soumis aux comités membres pour approbation, avant leur acceptation comme Normes internationales par le Conseil de l'ISO. Les Normes internationales sont approuvées conformément aux procédures de l'ISO qui requièrent l'approbation de 75 % au moins des comités membres votants.

La Norme internationale ISO 5829 a été élaborée par le comité technique ISO/TC 44, *Soudage et techniques connexes*.

[ISO 5829:1984](#)

<https://standards.iteh.ai/catalog/standards/sist/be7ca3c1-8128-40d7-9c34-ffc1c1717c82/iso-5829-1984>

Soudage par points par résistance – Allonges d'électrode à embout amovible (cône femelle 1/10)

1 Objet et domaine d'application

La présente Norme internationale fixe les dimensions et les tolérances des allonges d'électrode à embout amovible pour soudage par points par résistance, dans lesquelles la fixation de l'embout est un cône femelle (embout amovible mâle, voir ISO 5830) et pour lesquelles l'emmanchement conique est conforme à l'ISO 1089.

2 Références

ISO 1089, *Emmanchement conique d'électrode pour machine à souder par points – Dimensions.*

ISO 1302, *Dessins techniques – Indication des états de surface sur les dessins.*

ISO 5182, *Matériaux pour électrodes de soudage par résistance et équipements annexes.*

ISO 5830, *Soudage par points par résistance – Embouts amovibles mâles d'électrode.*

(standards.iteh.ai)

3 Dimensions

Les dimensions doivent être celles données sur la figure et dans le tableau.
<https://standards.iteh.ai/catalog/standards/sist/bc/ca3c1-8128-40d7-9c34-ffc1c1717832/iso-5829-1984>

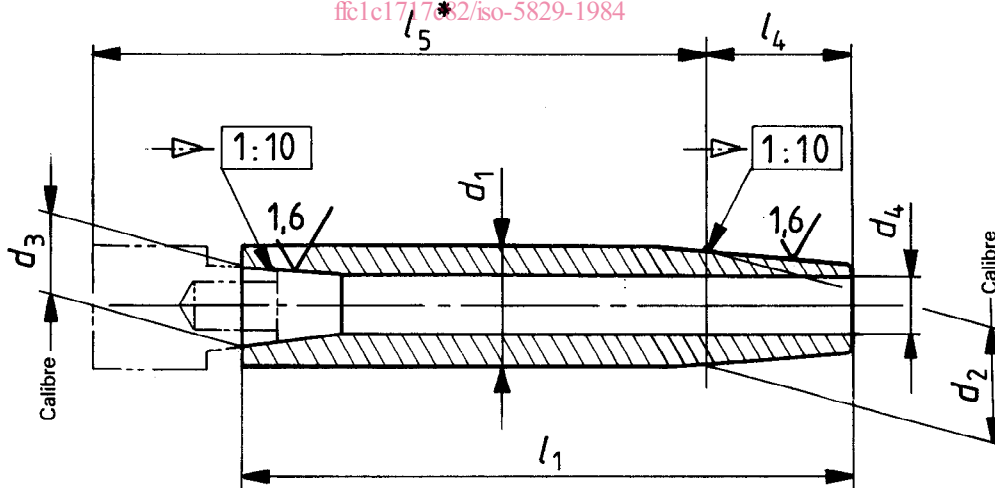

Figure – Allonge d'électrode à embout amovible

Tableau – Dimensions

Dimensions en millimètres

d_1	$d_2^{1)}$	$d_3^{1)}$	d_4	l_4	l_1				
					pour $l_5^* =$				
h11				$\pm 0,5$	31,5	40	50	63	80
16	15,5	11,8	8	20	32,5	41	51	64	81

1) d_2 et d_3 sont des dimensions de calibre à la ligne de référence du cône.

* Pour information seulement.

4 Désignation

Les allonges d'électrode faisant l'objet de la présente Norme internationale doivent être désignées en énonçant successivement :

- a) la référence de la présente Norme internationale;
- b) le diamètre extérieur, d_1 ;
- c) la longueur, l_1 .

Exemple :

Désignation d'une allonge d'électrode à embout amovible mâle, diamètre extérieur $d_1 = 16$ mm et longueur $l_1 = 51$ mm :

Allonge d'électrode à embout amovible mâle ISO 5829 - 16 × 51

5 Matériau

Le matériau doit être conforme au code A 2/1 de l'ISO 5182.

6 Marquage

Les allonges d'électrode, conformes à la présente Norme internationale, doivent être marquées par la désignation spécifiée au chapitre 4, mais sans le bloc descripteur ni la référence de la présente Norme internationale, par exemple :

16 × 51

iTeh STANDARD PREVIEW
(standards.iteh.ai)

ISO 5829:1984

<https://standards.iteh.ai/catalog/standards/sist/be7ca3c1-8128-40d7-9c34-ffc1c1717c82/iso-5829-1984>