

NORME INTERNATIONALE

ISO
5856

Première édition
1991-12-15

**Aéronautique et espace — Vis à tête fraisée
100° normale, à empreinte cruciforme déportée
avec saillies antidérapantes, avec tige normale
et filetage MJ court ou de longueur moyenne,
en matériau métallique, revêtues ou non
revêtues, des classes de résistance inférieures
ou égales à 1 100 MPa — Dimensions**

<https://standards.iteh.ai/catalog/standards/sist/2734724c-12b2-41e9-bd13-a986bc467f86/iso-5856-1991>

Aerospace — Screws, 100° normal countersunk head, internal offset cruciform ribbed drive, normal shank, short or medium length MJ threads, metallic material, coated or uncoated, strength classes less than or equal to 1 100 MPa — Dimensions



Numéro de référence
ISO 5856:1991(F)

Avant-propos

L'ISO (Organisation internationale de normalisation) est une fédération mondiale d'organismes nationaux de normalisation (comités membres de l'ISO). L'élaboration des Normes internationales est en général confiée aux comités techniques de l'ISO. Chaque comité membre intéressé par une étude a le droit de faire partie du comité technique créé à cet effet. Les organisations internationales, gouvernementales et non gouvernementales, en liaison avec l'ISO participent également aux travaux. L'ISO collabore étroitement avec la Commission électrotechnique internationale (CEI) en ce qui concerne la normalisation électrotechnique.

Les projets de Normes internationales adoptés par les comités techniques sont soumis aux comités membres pour vote. Leur publication comme Normes internationales requiert l'approbation de 75 % au moins des comités membres votants.

La Norme internationale ISO 5856 a été élaborée par le comité technique ISO/TC 20, *Aéronautique et espace*, sous-comité SC 4, *Éléments de fixation pour constructions aérospatiales*.

PREVIEW
(standards.iteh.ai)
<https://standards.iteh.ai/catalog/standards/sist/2734724c-12b2-41e9-bd13-a986bc467f86/iso-5856-1991>

© ISO 1991

Droits de reproduction réservés. Aucune partie de cette publication ne peut être reproduite ni utilisée sous quelque forme que ce soit et par aucun procédé, électronique ou mécanique, y compris la photocopie et les microfilms, sans l'accord écrit de l'éditeur.

Organisation internationale de normalisation
Case Postale 56 • CH-1211 Genève 20 • Suisse

Imprimé en Suisse

Aéronautique et espace — Vis à tête fraisée 100° normale, à empreinte cruciforme déportée avec saillies antidérapantes, avec tige normale et filetage MJ court ou de longueur moyenne, en matériau métallique, revêtues ou non revêtues, des classes de résistance inférieures ou égales à 1 100 MPa — Dimensions

1 Domaine d'application

La présente Norme internationale prescrit les dimensions des vis à tête fraisée 100° normale, à empreinte cruciforme déportée avec saillies antidérapantes, avec tige normale, à tolérance serrée ou large, et filetage MJ court ou de longueur moyenne, en matériau métallique, revêtues ou non revêtues, des classes de résistance inférieures ou égales à 1 100 MPa.

La présente Norme internationale est applicable à l'élaboration de normes de produit destinées aux constructions aérospatiales.

2 Références normatives

Les normes suivantes contiennent des dispositions qui, par suite de la référence qui en est faite, constituent des dispositions valables pour la présente Norme internationale. Au moment de la publication, les éditions indiquées étaient en vigueur. Toute norme est sujette à révision et les parties prenantes des accords fondés sur la présente Norme internationale sont invitées à rechercher la possibilité d'appliquer les éditions les plus récentes des normes indiquées ci-après. Les membres de la CEI et de l'ISO possèdent le registre des Normes internationales en vigueur à un moment donné.

ISO 286-2:1988, *Système ISO de tolérances et d'ajustements — Partie 2: Tables des degrés de tolérance normalisés et des écarts limites des alésages et des arbres.*

ISO 3353:1976, *Constructions aérospatiales — Filetages roulés — Filets incomplets côté tige (ou tête) et côté extrémité.*

ISO 5855-2:1988, *Aéronautique et espace — Filetage MJ — Partie 2: Dimensions limites pour vis et écrous.*

ISO 7994:1985, *Aéronautique et espace — Empreinte cruciforme déportée d'entraînement intérieur (Torq-Set®) pour dispositifs de fixation montés par rotation — Série métrique.*

3 Configuration et dimensions

Voir figure 1 et tableau 1. Les dimensions et tolérances sont exprimées en millimètres. Elles sont valables après revêtement de surface éventuel, mais avant lubrification éventuelle.

Les détails de forme non précisés sont laissés au choix du fabricant.

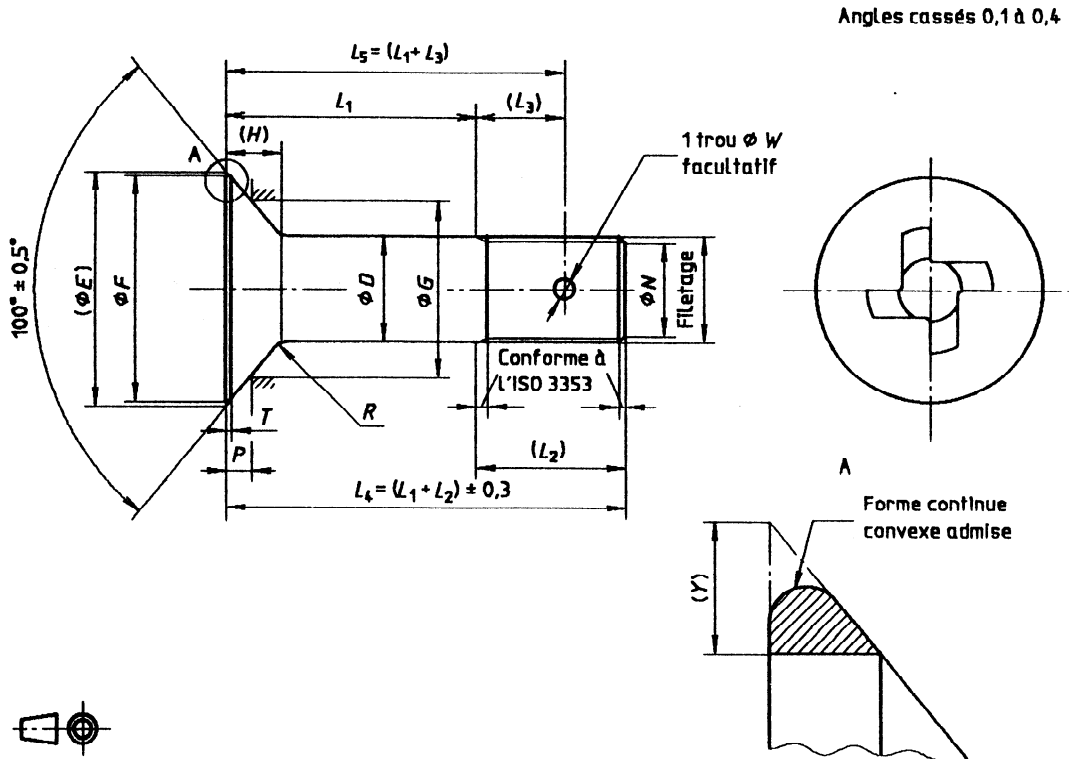

Figure 1
 iTeh STANDARD PREVIEW
 (standards.iteh.ai)

ISO 5856:1991
 https://standards.iteh.ai/catalog/standards/sist/2734724c-12b2-41e9-bd13-ad86bc467f86/iso-5856-1991
Tableau 1

Code de diamètre	Filetage ^{1) 2)}	nom.	Vis revêtues				E max.	F min.	G	H	L ₁ ³⁾ ± 0,2
			Tol.		Tol.						
			serrée	large	serrée	large					
030	MJ3×0,5 – 4h6h	3	-0,007 -0,032				6	5,4	4,5	1,27	3 à 30
040	MJ4×0,7 – 4h6h	4					8	7,2	5,78	1,69	3 à 40
050	MJ5×0,8 – 4h6h	5	-0,010 -0,035				10	9	7,71	2,12	4 à 50
060	MJ6×1 – 4h6h	6					12	10,8	9	2,54	5 à 60
070	MJ7×1 – 4h6h	7					14	12,8	10,28	2,96	6 à 70
080	MJ8×1 – 4h6h	8	-0,013 -0,038				16	14,8	12,21	3,39	6 à 80
100	MJ10×1,25 – 4h6h	10		h124)	f74)	h124)	20	18,8	15,43	4,23	8 à 100
120	MJ12×1,25 – 4h6h	12					24	22,8	18	5,08	10 à 120
140	MJ14×1,5 – 4h6h	14					28	26,8	20,57	5,93	10 à 140
160	MJ16×1,5 – 4h6h	16	-0,016 -0,041				32	30,8	24,43	6,77	10 à 160
180	MJ18×1,5 – 4h6h	18					36	34,8	25,71	7,62	11 à 180
200	MJ20×1,5 – 4h6h	20	-0,020 -0,045				40	38,8	28,92	8,47	12 à 200

Code de diamètre	L_2		L_3		N		P 0 -0,08	R		T min.	W H134)	Y	Taille de l'empreinte ⁵⁾		
	court	Filetage de longueur moyenne	court	Filetage de longueur moyenne	nom.	tol.		max.	min.						
030	6	7,5	—	—	2,3		0,63			0,06	—	0,3	R3		
040	7,5	10	5	6	3	0 -0,5	0,93	0,4	0,2	0,08	1,1	0,4	R4		
050	9	12	6	7,5	3,4	± 0,5	0,96	0,5	0,3	0,1	1,5	0,5	R5		
060	10	14	7	8,5	4,2		1,26	0,7	0,5				0,6	1,9	R6
070	11	15		9,5	5,2		1,57				R8				
080	11,5	16,5	7,5	10,5	6,2		1,6	R10							
100	14,5	20,5	9	13	7,9		1,93	0,8	0,6		2,4		R12		
120	16	22,5	10	14,5	9,8		2,53	0,9	0,8		3		R14		
140	19	26	12	17	11,5		3,14	1,1	1,0		3,8		R16		
160	20,5	28,5	13	18,5	13,5		3,2	1,3	1,0		3,8		R18		
180	22,5	31	14,5	21	15,5		4,35								
200	24,5	33,5	15	22,5	17,5		4,68								

1) Conforme à l'ISO 5855-2.

2) Pour les vis à tolérance serrée sur D (revêtues et non revêtues), le diamètre extérieur du filetage, d , doit être
 $d \text{ max.} = D \text{ min.} - 0,025$

3) Échelonnement:

- 1 pour $L_1 \leq 30$
- 2 pour $30 < L_1 \leq 100$
- 4 pour $L_1 > 100$

Si des longueurs supérieures sont nécessaires, elles doivent être choisies en utilisant cet échelonnement.

4) Voir ISO 286-2.

5) Conformément à l'ISO 7994.

iTech STANDARD PREVIEW
(standards.itech.ai)

ISO 5856:1991
<https://standards.itech.ai/catalog/standards/sist/2734724c-12b2-41e9-bd13-a986bc467f86/iso-5856-1991>

Page blanche

iTeh STANDARD PREVIEW
(standards.iteh.ai)

ISO 5856:1991

<https://standards.iteh.ai/catalog/standards/sist/2734724c-12b2-41e9-bd13-a986bc467f86/iso-5856-1991>

Page blanche

iTeh STANDARD PREVIEW
(standards.iteh.ai)

ISO 5856:1991

<https://standards.iteh.ai/catalog/standards/sist/2734724c-12b2-41e9-bd13-a986bc467f86/iso-5856-1991>

iTeh STANDARD PREVIEW
(standards.iteh.ai)

ISO 5856:1991

<https://standards.iteh.ai/catalog/standards/sist/2734724c-12b2-41e9-bd13-a986bc467f86/iso-5856-1991>

CDU 629.7:621.882.6.091.6

Descripteurs: Industrie aéronautique, matériel d'aéronef, élément de fixation, boulon, vis, vis à tête fraisée, vis à empreinte cruciforme, dimension.

Prix basé sur 3 pages
