Norme internationale



6099

INTERNATIONAL ORGANIZATION FOR STANDARDIZATION • МЕЖДУНАРОДНАЯ ОРГАНИЗАЦИЯ ПО СТАНДАРТИЗАЦИИ • ORGANISATION INTERNATIONALE DE NORMALISATION

Transmissions hydrauliques et pneumatiques — Vérins — Code d'identification des dimensions de montage et des modes de fixation

Fluid power systems and components — Cylinders — Identification code for mounting dimensions and mounting types

Deuxième édition — 1985-09-15

ITeH STANDARD PREVIEW
(standards.iteh.ai)

[ISO 6099:1985](#)

<https://standards.iteh.ai/catalog/standards/sist/cc385e2e-7e0d-4933-a356-42f2036c6282/iso-6099-1985>

CDU 621.226

Réf. n° : ISO 6099-1985 (F)

Descripteurs : transmission par fluide, transmission pneumatique, matériel hydraulique, matériel pneumatique, vérin hydraulique, vérin pneumatique, cotation, désignation.

Avant-propos

L'ISO (Organisation internationale de normalisation) est une fédération mondiale d'organismes nationaux de normalisation (comités membres de l'ISO). L'élaboration des Normes internationales est confiée aux comités techniques de l'ISO. Chaque comité membre intéressé par une étude a le droit de faire partie du comité technique créé à cet effet. Les organisations internationales, gouvernementales et non gouvernementales, en liaison avec l'ISO, participent également aux travaux.

Les projets de Normes internationales adoptés par les comités techniques sont soumis aux comités membres pour approbation, avant leur acceptation comme Normes internationales par le Conseil de l'ISO. Les Normes internationales sont approuvées conformément aux procédures de l'ISO qui requièrent l'approbation de 75 % au moins des comités membres votants.

La Norme internationale ISO 6099 a été élaborée par le comité technique ISO/TC 131, *Transmissions hydrauliques et pneumatiques*.

La Norme internationale ISO 6099 a été pour la première fois publiée en 1982. Cette deuxième édition annule et remplace la première édition dont les modifications suivantes ont été apportées :

- la désignation du symbole *A* a été complétée;
- les désignations des symboles *AA* et *AM* ont été ajoutées;
- du fait des nouveaux symboles *AM* et *AA*, les figures 2 et 47 à 56 ont été complétées;
- les modes de fixation MF 8 (figure 24) et MS 3 (figure 39) ont été ajoutés;
- du fait des deux nouveaux modes de fixation, le paragraphe 6.2 et le chapitre 8 ont été complétés et la numérotation des figures, à partir de la figure 24, a été modifiée.

Sommaire

	Pages
0 Introduction	1
1 Objet et domaine d'application	1
2 Référence	1
3 Définitions	1
4 Point de référence	2
5 Symboles littéraux pour l'identification des dimensions de fixation, d'encombrement et des accessoires de vérins	2
6 Code d'identification des différents types de fixation	5
7 Symboles littéraux des dimensions de fixation et d'encombrement en fonction des différents types de fixation des vérins	6
8 Répertoire des symboles littéraux	22
9 Phrase d'identification	45

iTeh STANDARD PREVIEW
(standards.iteh.ai)

<https://standards.iteh.ai/catalog/standards/sist/c385e2e-7e0d-4933-a356-42f2036c6282/iso-6099-1985>

Page blanche

iTeh STANDARD PREVIEW
(standards.iteh.ai)

ISO 6099:1985

<https://standards.iteh.ai/catalog/standards/sist/cc385e2e-7e0d-4933-a356-42f2036c6282/iso-6099-1985>

Transmissions hydrauliques et pneumatiques — Vérins — Code d'identification des dimensions de montage et des modes de fixation

iTeh STANDARD PREVIEW (standards.iteh.ai)

0 Introduction

Dans les systèmes de transmissions hydrauliques et pneumatiques l'énergie est transmise et commandée par l'intermédiaire d'un fluide (liquide ou gaz) sous pression circulant dans un circuit. Les systèmes et leurs éléments constitutifs sont en général conçus et marqués pour une pression de fluide particulière. L'un des éléments de ces systèmes de transmissions est le vérin. Un vérin est un appareil qui transforme l'énergie du fluide en force mécanique agissant linéairement. Il est constitué d'un élément mobile composé d'un piston et d'une tige de piston se déplaçant à l'intérieur d'un alésage cylindrique.

1 Objet et domaine d'application

La présente Norme internationale définit une convention pour l'identification des dimensions des vérins pour transmissions hydrauliques et pneumatiques et l'identification des dimensions de leurs fixations.

Un tel système est composé

- a) d'un code littéral pour identifier
 - les dimensions de montage
 - les dimensions d'encombrement
 - les dimensions d'accessoires de vérins;

- b) d'un code pour identifier les modes de fixation des vérins.

La présente Norme internationale ne constitue pas une liste standard de tous les modes de fixation des vérins.

Les codes indiqués dans la présente Norme internationale ne peuvent pas être considérés comme complets pour la préparation des futures normes d'interchangeabilité. Elle établit des descriptions uniformes des dimensions et aboutit à une conformité de langage.

Bien que le document définisse un code et une méthode de dimensionnement, il n'est pas prévu de normaliser toutes les dimensions.

Les mêmes codes peuvent être utilisés pour des dimensions analogues si cela ne cause ni confusion, ni méprise.

2 Référence

ISO 5598, *Transmissions hydrauliques et pneumatiques — Vocabulaire.*

3 Définitions

Pour les définitions des termes employés dans la présente Norme internationale, voir ISO 5598.

4 Point de référence

Les dimensions axiales sont déterminées à partir d'un point de référence, qui est le même pour tous les vérins, quel que soit leur mode de fixation. C'est le point de référence théorique (PRT) d'application de la force exercée par la tige de piston sur l'élément à mouvoir.

4.1 Pour une extrémité de tige lisse, le point de référence est situé sur l'axe de la tige, à l'extrémité de la tige :

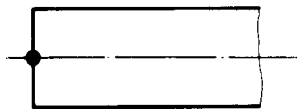

4.2 Pour une extrémité de tige comportant un œil, le point de référence est situé au centre de l'œil, sur l'axe de la tige :

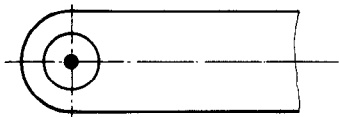

4.3 Pour une extrémité de tige taraudée, le point de référence est situé à l'extrémité sur l'axe de la tige de piston, à l'extrémité de la tige :

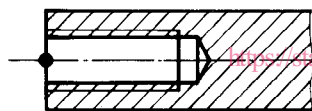

4.4 Pour une extrémité de tige filetée, le point de référence est situé sur l'axe de la tige, au droit de l'épaulement :

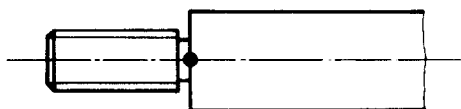

4.5 De nouveaux types d'extrémités de tige pourront être insérés ultérieurement, si nécessaire.

5 Symboles littéraux pour l'identification des dimensions de fixation, d'encombrement et des accessoires de vérins

Le code d'identification des dimensions de fixation, d'encombrement et des accessoires de vérins, consiste en une ou deux lettres et, dans certains cas, des signes +, ++ ou +/.

La signification des lettres et du signe + est donnée de 5.1 à 5.5.

5.1 Lettre Z

Tout groupe de deux lettres commençant par la lettre *Z* identifie une cote d'encombrement longitudinale.

5.2 Lettre U

Tout groupe de deux lettres commençant par la lettre *U* identifie une cote d'encombrement transversale.

5.3 Lettres W, X, Y, Z

Tout groupe de deux lettres commençant par l'une des lettres *W, X, Y, ou Z* identifie une cote qui part du point de référence.

5.4 Lettre H

Tout groupe de deux lettres se terminant par la lettre *H* identifie la hauteur de l'axe du vérin, par rapport à son plan de fixation.

5.5 Signe +

Le signe + placé à la suite des lettres signifie qu'il faut ajouter la course :

$ZJ + = ZJ$ plus la course.

Le signe ++ placé à la suite des lettres signifie qu'il faut ajouter deux fois la course :

$ZM ++ = ZM$ plus deux fois la course.

Le signe +/ placé à la suite des lettres signifie qu'il faut ajouter la demi-course :

$XV +/ = XV$ plus la demi-course.

5.6 Dimensionnement

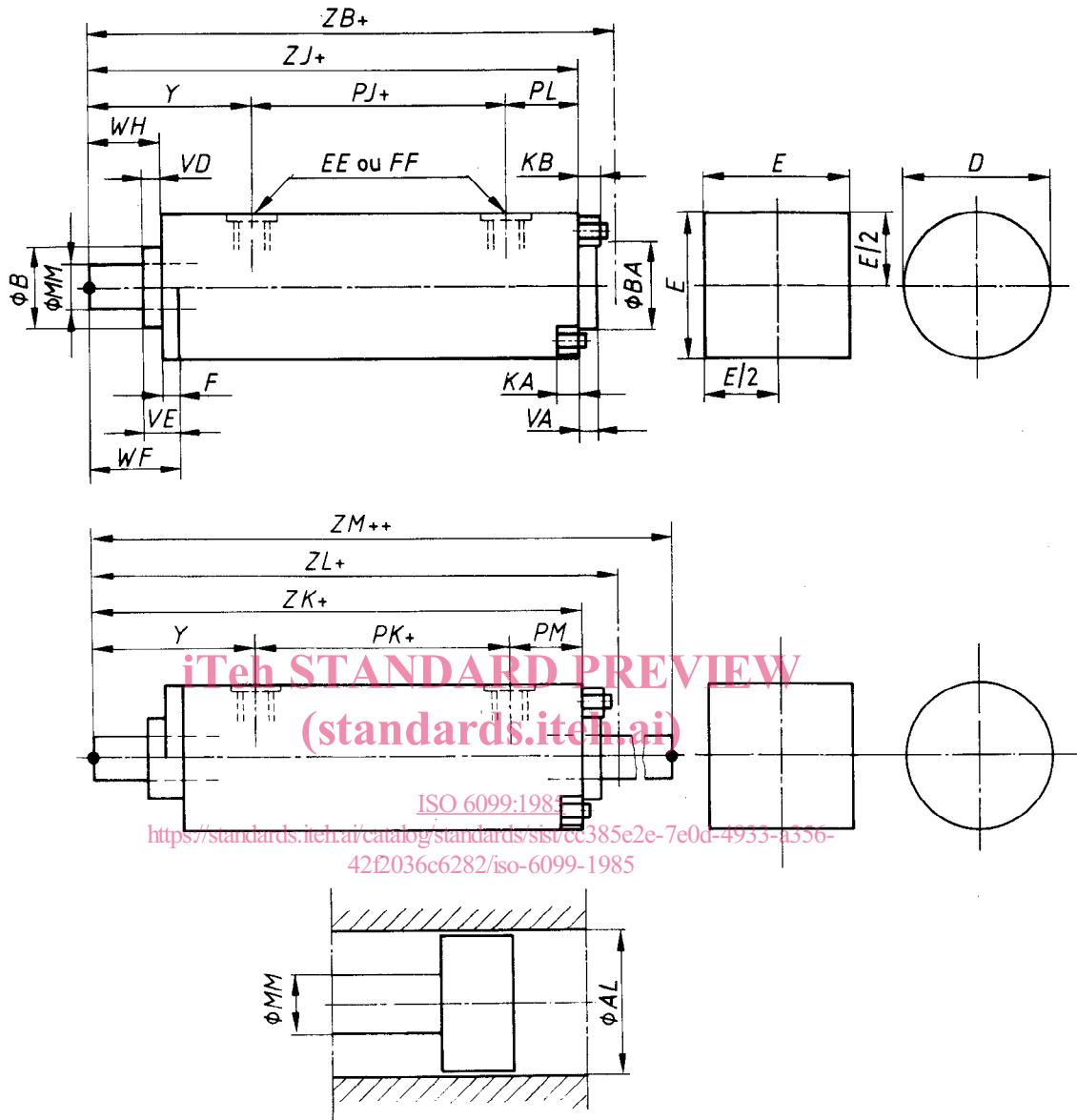

Figure 1 — Dimensions générales des vérins

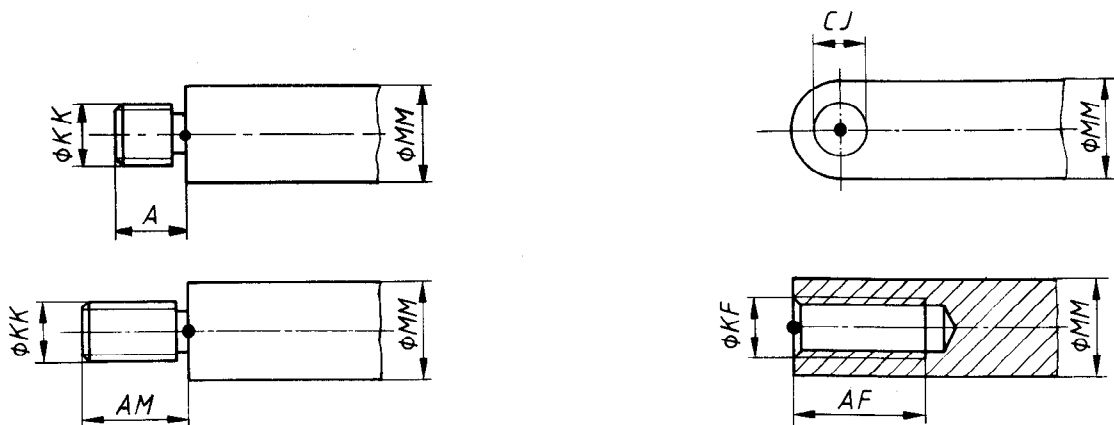
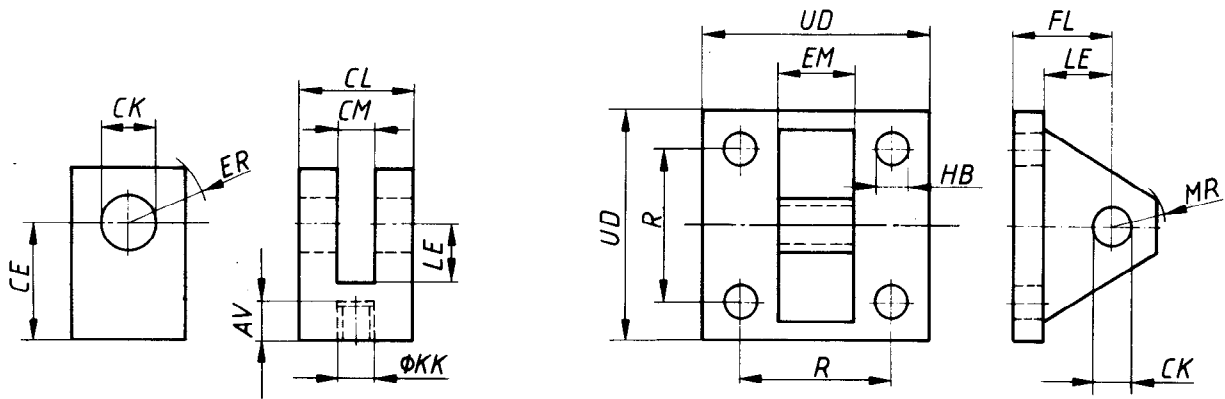
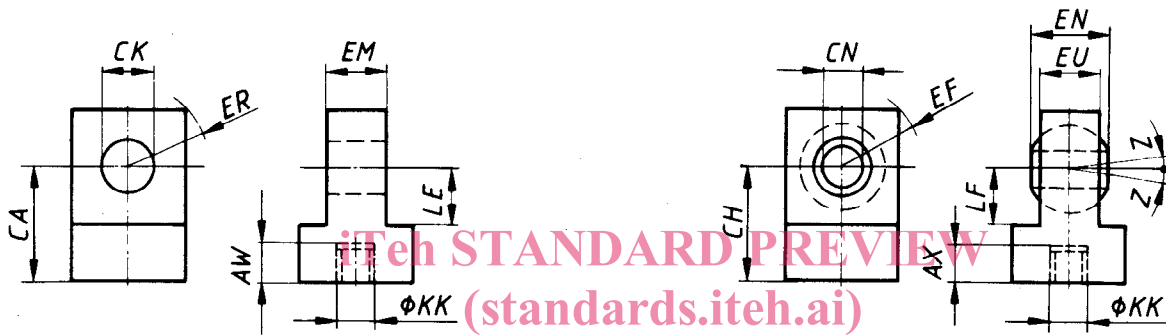

Figure 2 — Dimensions des extrémités de tige



a) Chape

b) Tenon rapporté



c) Tenon

d) Tenon à rotule

ISO 6099:1985
<https://standards.iteh.ai/catalog/standards/sist/cc385e2e-7e0d-4933-a356-42f2036c6282/iso-6099-1985>

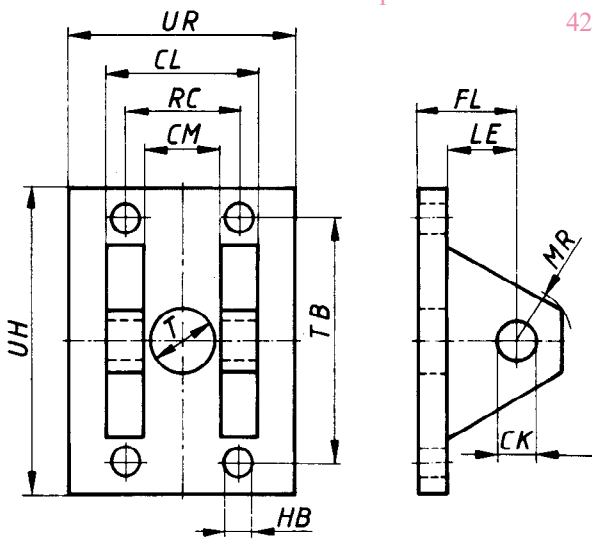

e) Chape rapportée

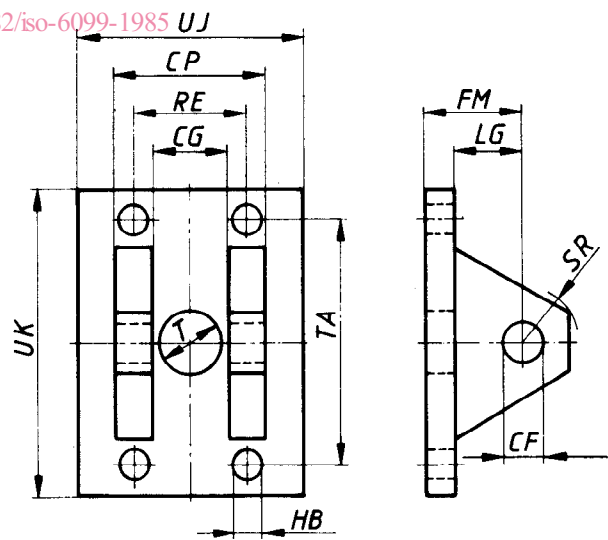

f) Chape rapportée pour rotule

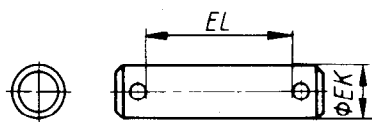

g) Axe d'articulation lisse
 (à goupilles ou à anneaux élastiques)

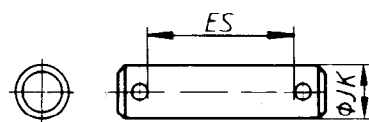

h) Axe d'articulation à rotule
 (à goupilles ou à anneaux élastiques)

Figure 3 – Accessoires de vérins

6 Code d'identification des différents types de fixation

6.1 Généralités

Le code d'identification des modes de fixation de vérin se compose de deux ou trois lettres et un numéro de figure :

Exemple :

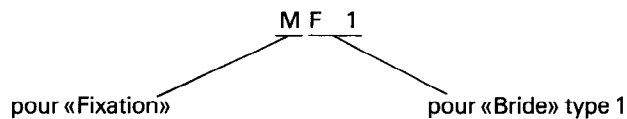

Exemple :

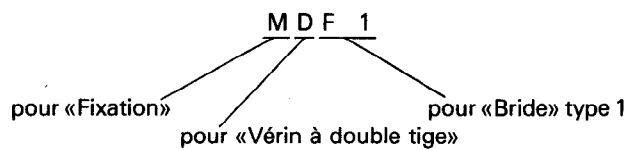

Dans ces exemples, à la lettre désignant les brides peuvent être substituées les lettres suivantes :

lettre	fixation
E	par fond ou tête
F	par bride (démontable)
P	par fixation oscillante
R	par nez fileté
S	par pattes
T	par tourillon
X	par tirants

6.2 Types de fixation

Dans la présente Norme internationale sont définis les modes de fixation suivants :

ME	5	Tête rectangulaire (Figure 4)
MDE	5	Tête rectangulaire — Vérin double tige (Figure 5)
ME	6	Fond rectangulaire (Figure 6)
ME	7	Tête cylindrique (Figure 7)
MDE	7	Tête cylindrique — Vérin double tige (Figure 8)
ME	8	Fond cylindrique (Figure 9)
ME	9	Tête carrée (Figure 10)
MDE	9	Tête carrée — Vérin double tige (Figure 11)
ME	10	Fond carré (Figure 12)
MF	1	Bride avant rectangulaire (Figure 13)
MDF	1	Bride avant rectangulaire — Vérin double tige (Figure 14)
MF	2	Bride arrière rectangulaire (Figure 15)
MF	3	Bride avant circulaire (Figure 16)

MDF	3	Bride avant circulaire — Vérin double tige (Figure 17)
MF	4	Bride arrière circulaire (Figure 18)
MF	5	Bride avant carrée (Figure 19)
MDF	5	Bride avant carrée — Vérin double tige (Figure 20)
MF	6	Bride arrière carrée (Figure 21)
MF	7	Bride avant circulaire avec centrage au dos (Figure 22)
MDF	7	Bride avant circulaire avec centrage au dos — Vérin double tige (Figure 23)
MF	8	Bride avant rectangulaire à deux trous (Figure 24)
MP	1	Chape arrière fixe (Figure 25)
MP	2	Chape arrière démontable (Figure 26)
MP	3	Tenon arrière fixe (Figure 27)
MP	4	Tenon arrière démontable (Figure 28)
MP	5	Tenon arrière fixe avec rotule (Figure 29)
MP	6	Tenon arrière démontable avec rotule (Figure 30)
MP	7	Chape avant démontable (Figure 31)
MR	3	Nez (ou tête) fileté(e) (Figure 32)
MDR	3	Nez (ou tête) fileté(e) — Vérin double tige (Figure 33)
MR	4	Fond fileté (Figure 34)
MS	1	Pattes à l'équerre sur extrémités (Figure 35)
MDS	1	Pattes à l'équerre sur extrémités — Vérin double tige (Figure 36)
MS	2	Pattes sur côté (Figure 37)
MDS	2	Pattes sur côté — Vérin double tige (Figure 38)
MS	3	Patte à l'équerre à la tête (Figure 39)
MT	1	Tourillons mâles avant incorporés (Figure 40)
MDT	1	Tourillons mâles avant incorporés — Vérin double tige (Figure 41)
MT	2	Tourillons mâles arrière incorporés (Figure 42)
MT	4	Tourillons mâles intermédiaires fixes ou déplaçables (Figure 43)
MDT	4	Tourillons mâles intermédiaires fixes ou déplaçables — Vérin double tige (Figure 44)
MT	5	Tourillons mâles avant démontables (Figure 45)
MT	6	Tourillons mâles arrière démontables (Figure 46)
MX	1	Goujons ou tirants dépassant de chaque extrémité (Figure 47)
MDX	1	Goujons ou tirants dépassant de chaque extrémité — Vérin double tige (Figure 48)
MX	2	Goujons ou tirants dépassant du fond (Figure 49)
MDX	2	Goujons ou tirants dépassant du fond — Vérin double tige (Figure 50)
MX	3	Goujons ou tirants dépassant de la tête (Figure 51)
MX	4	Deux goujons ou tirants dépassant de chaque extrémité (Figure 52)
MDX	4	Deux goujons ou tirants dépassant de chaque extrémité — Vérin double tige (Figure 53)
MX	5	Taraudages dans la tête (Figure 54)
MDX	5	Taraudages dans la tête — Vérin double tige (Figure 55)
MX	6	Taraudages dans le fond (Figure 56)

7 Symboles littéraux des dimensions de fixation et d'encombrement en fonction des différents types de fixation des vérins

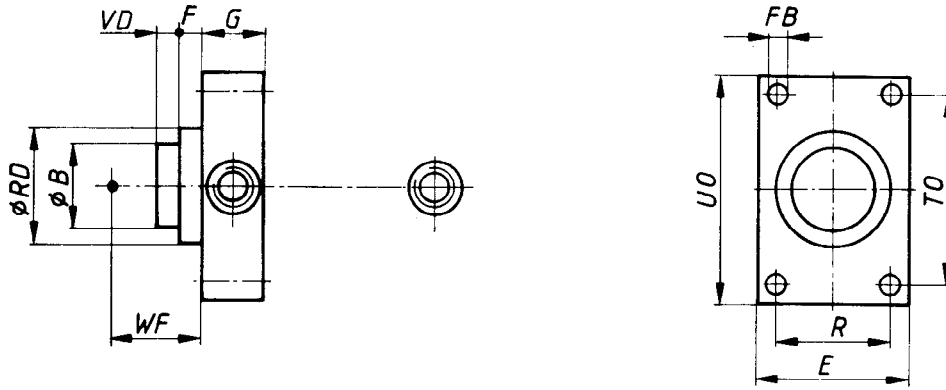

Figure 4 — (ME 5) Tête rectangulaire

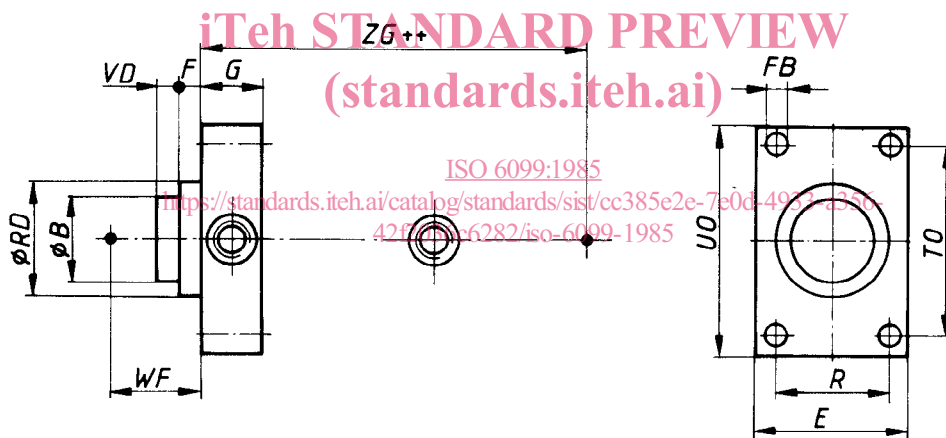

Figure 5 — (MDE 5) Tête rectangulaire — Vérin double tige

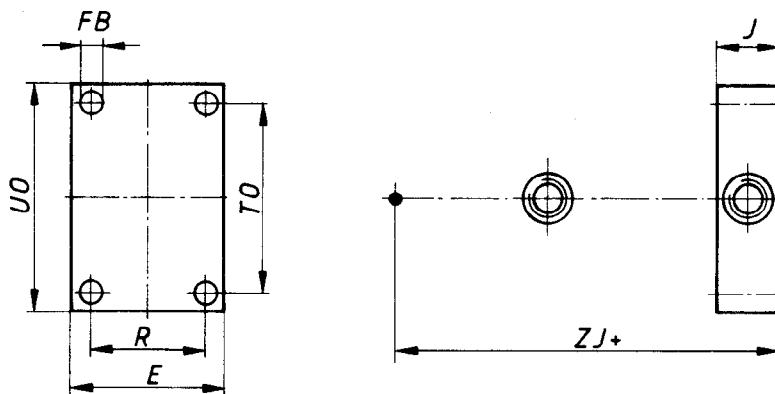

Figure 6 — (ME 6) Fond rectangulaire

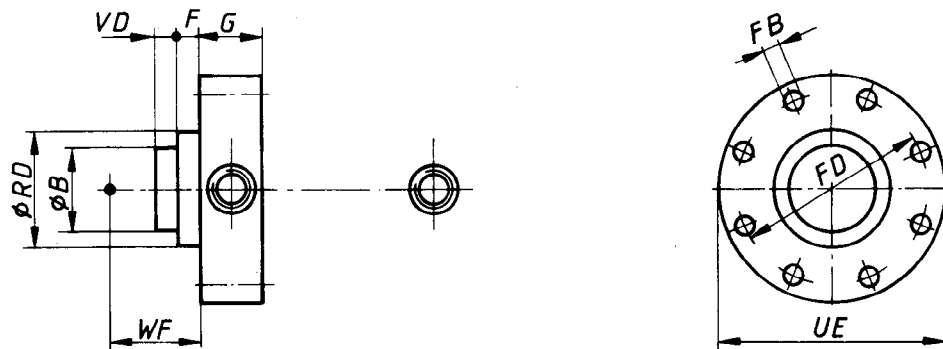

Figure 7 — (ME 7) Tête cylindrique

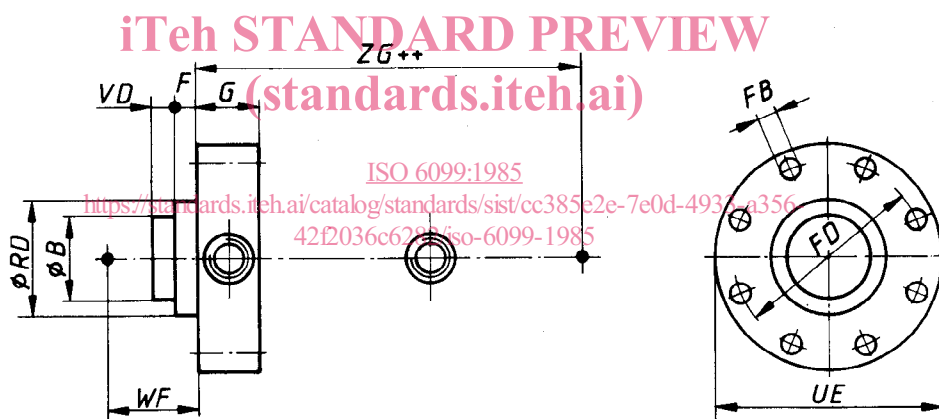

Figure 8 — (MDE 7) Tête cylindrique — Vérin double tige

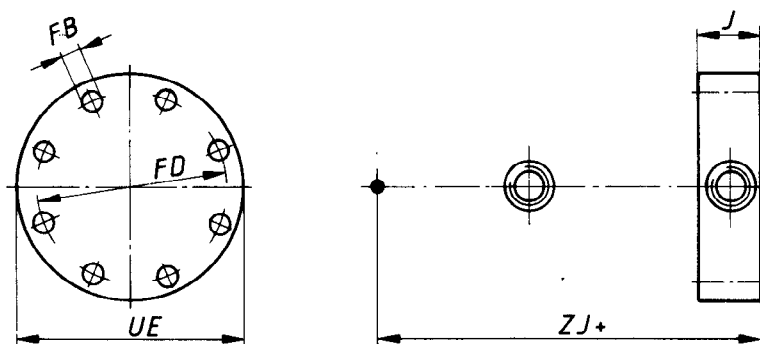

Figure 9 — (ME 8) Fond cylindrique

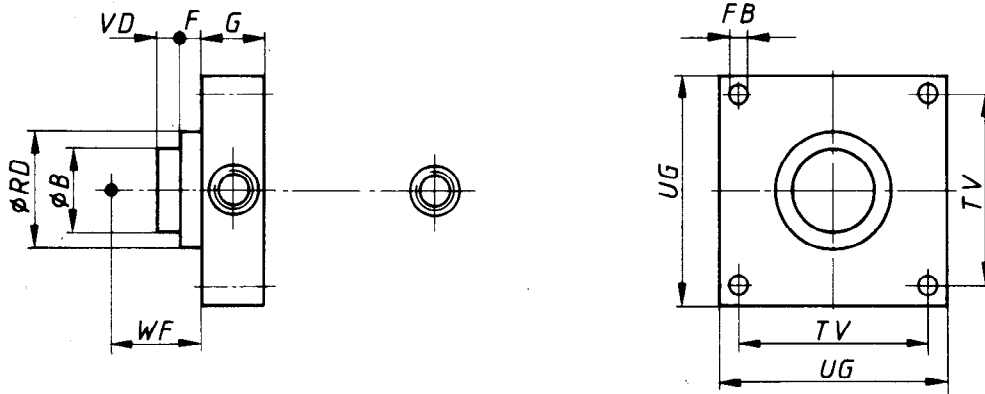

Figure 10 – (ME 9) Tête carrée

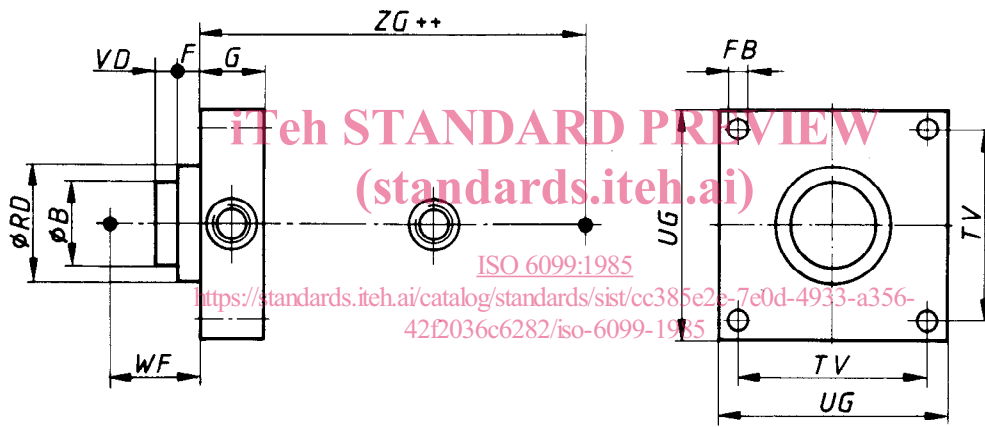

Figure 11 – (MDE 9) Tête carrée – Vérin double tige

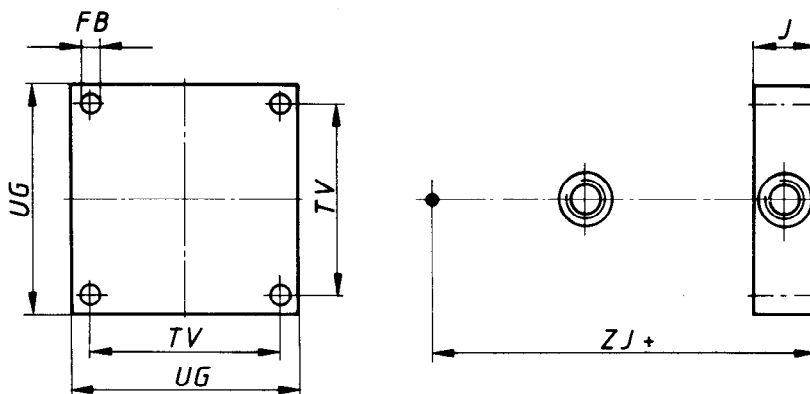

Figure 12 – (ME 10) Fond carré

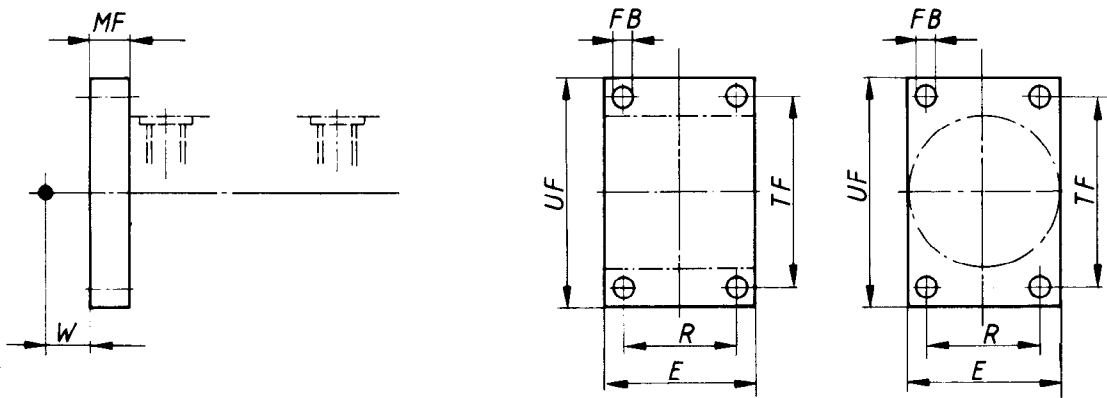

Figure 13 — (MF 1) Bride avant rectangulaire

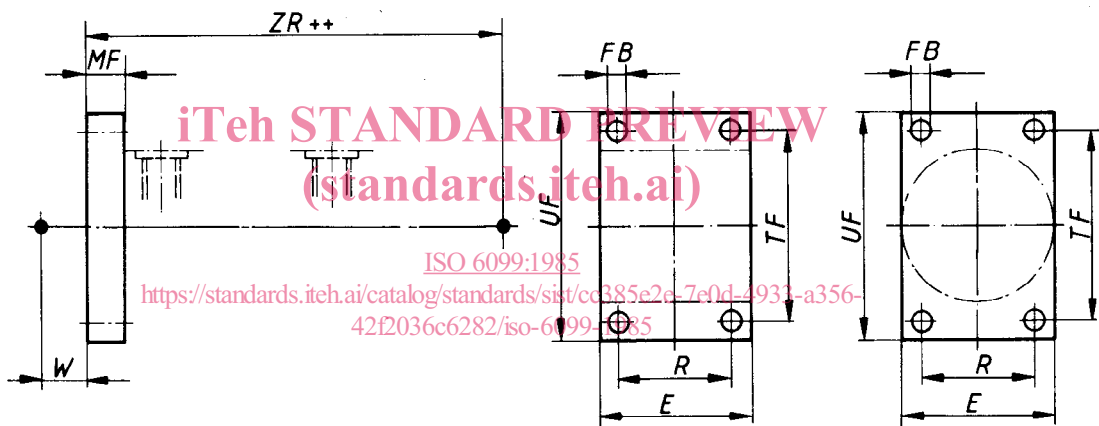

Figure 14 — (MDF 1) Bride avant rectangulaire — Vérin double tige

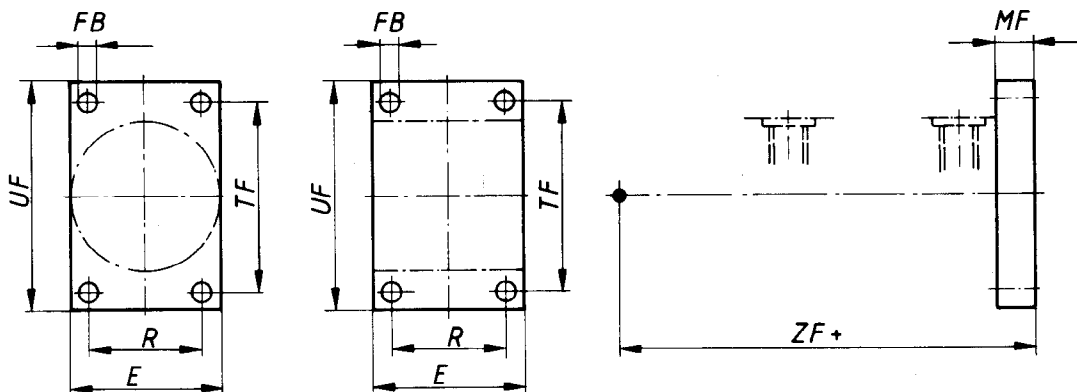

Figure 15 — (MF 2) Bride arrière rectangulaire

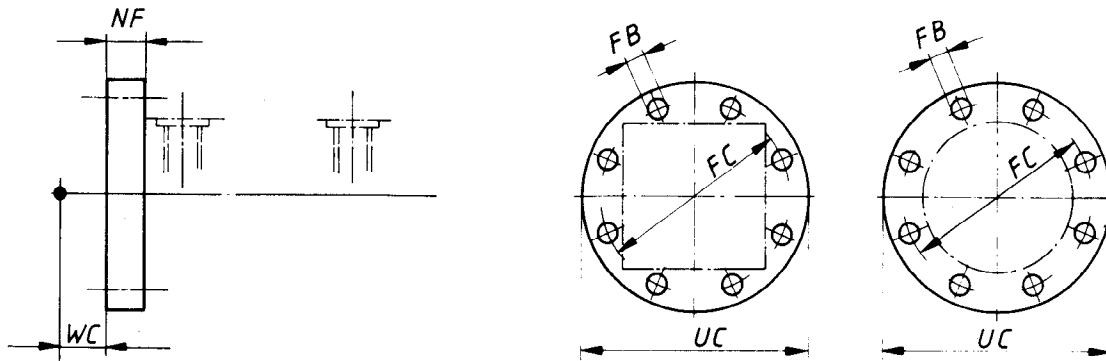

Figure 16 – (MF 3) Bride avant circulaire

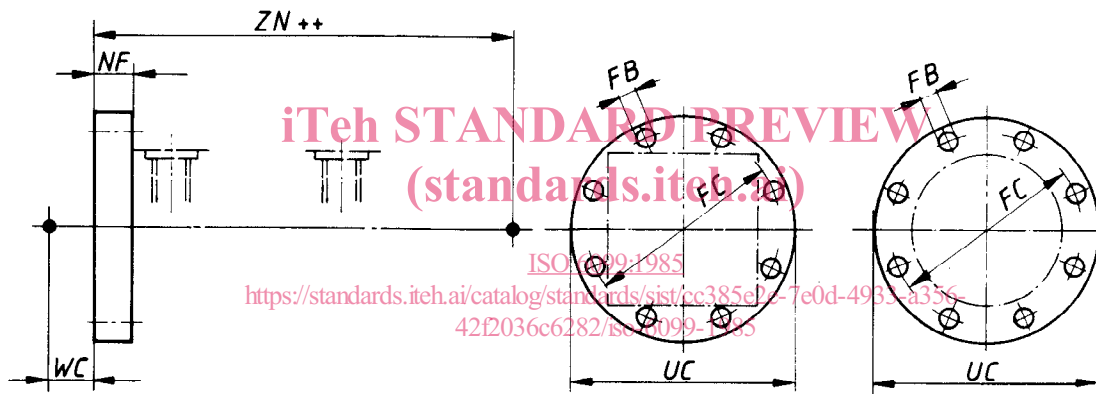

Figure 17 – (MDF 3) Bride avant circulaire – Vérin double tige

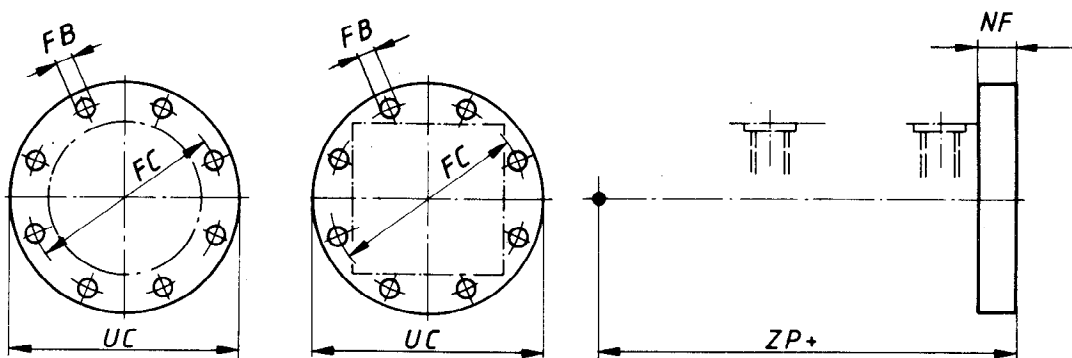

Figure 18 – (MF 4) Bride arrière circulaire

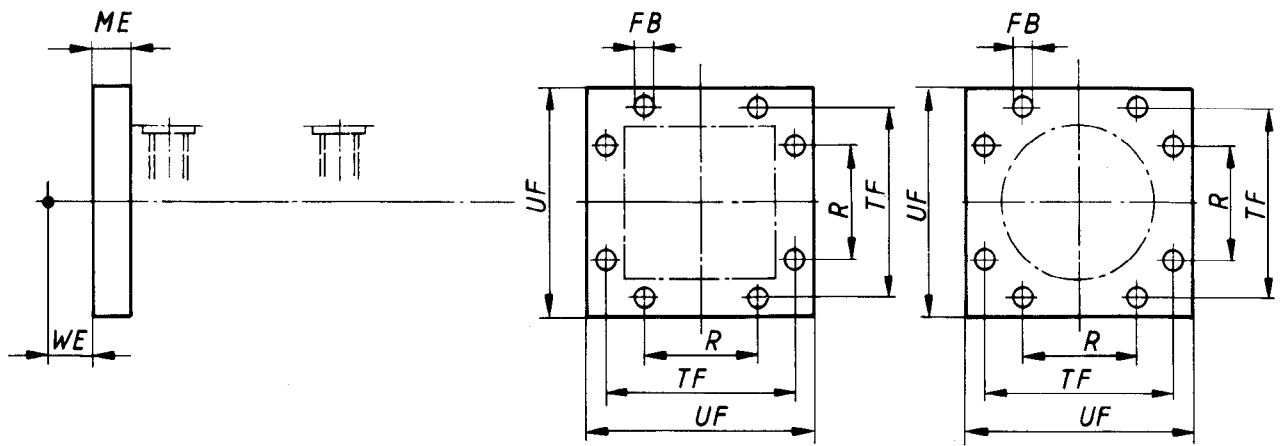

Figure 19 — (MF 5) Bride avant carrée

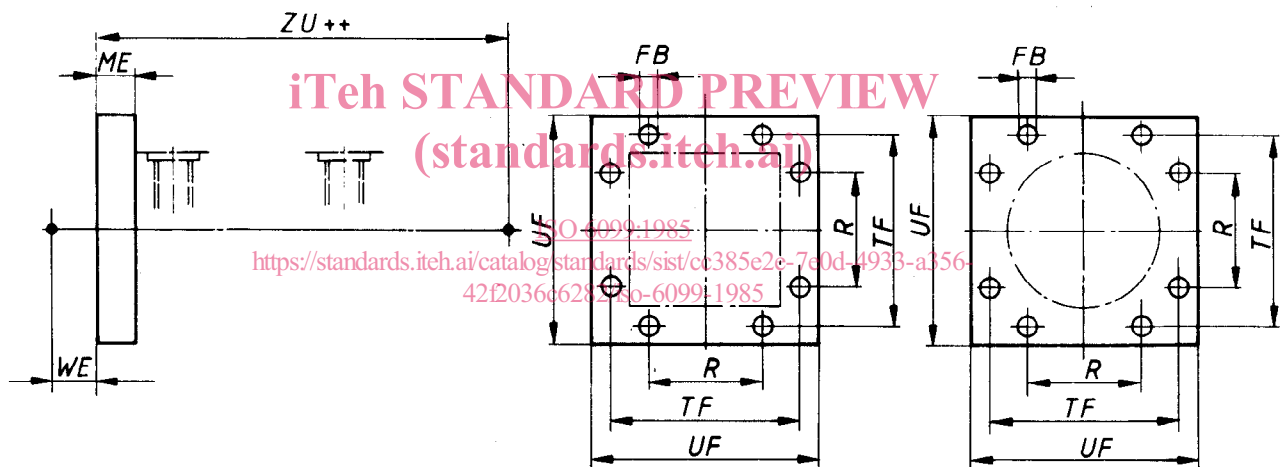

Figure 20 — (MDF 5) Bride avant carrée — Vérin double tige

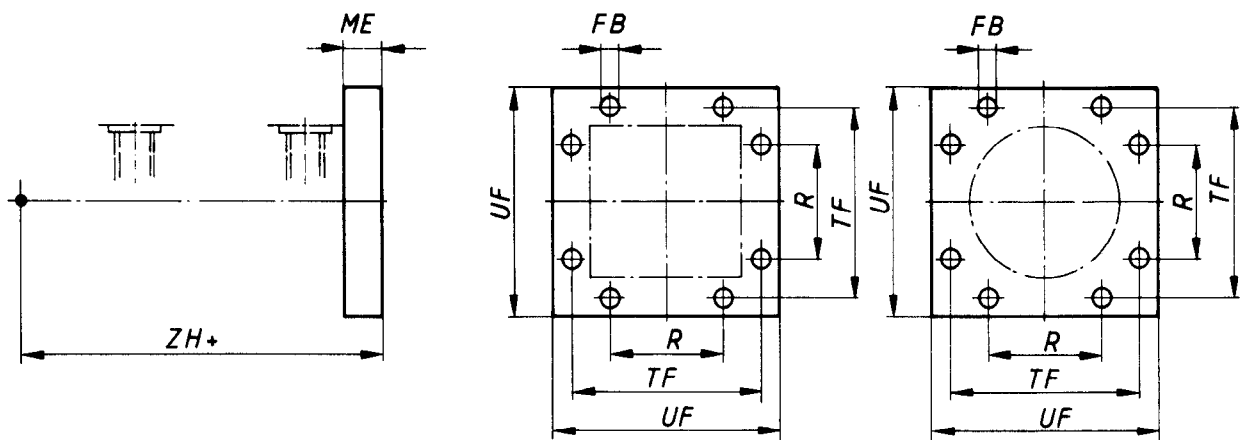

Figure 21 — (MF 6) Bride arrière carrée