

---

# Norme internationale



# 6218

---

INTERNATIONAL ORGANIZATION FOR STANDARDIZATION • МЕЖДУНАРОДНАЯ ОРГАНИЗАЦИЯ ПО СТАНДАРТИЗАЦИИ • ORGANISATION INTERNATIONALE DE NORMALISATION

---

## Construction navale — Navigation intérieure — Treuils d'accouplement pour les convois poussés — Dimensions principales

*Shipbuilding — Inland navigation — Coupling winches for push tows — Main dimensions*

Première édition — 1981-03-01

(standards.iteh.ai)

[ISO 6218:1981](https://standards.iteh.ai/catalog/standards/sist/4ef063d1-6710-483c-b7B-e948ce9c6434/iso-6218-1981)

<https://standards.iteh.ai/catalog/standards/sist/4ef063d1-6710-483c-b7B-e948ce9c6434/iso-6218-1981>

---

CDU 621.864 : 629.122

Réf. n° : ISO 6218-1981 (F)

**Descripteurs** : construction navale, navigation fluviale, accouplement, treuil, liaison mécanique, dimension, spécification, désignation, marquage.

## Avant-propos

L'ISO (Organisation internationale de normalisation) est une fédération mondiale d'organismes nationaux de normalisation (comités membres de l'ISO). L'élaboration des Normes internationales est confiée aux comités techniques de l'ISO. Chaque comité membre intéressé par une étude a le droit de faire partie du comité technique correspondant. Les organisations internationales, gouvernementales et non gouvernementales, en liaison avec l'ISO, participent également aux travaux.

Les projets de Normes internationales adoptés par les comités techniques sont soumis aux comités membres pour approbation, avant leur acceptation comme Normes internationales par le Conseil de l'ISO.

La Norme internationale ISO 6218 a été élaborée par le comité technique ISO/TC 8, *Construction navale*, et a été soumise aux comités membres en juin 1979.

**ITeH STANDARD PREVIEW**  
(standards.iteh.ai)

Les comités membres des pays suivants l'ont approuvée :

		<a href="https://standards.iteh.ai/catalog/standards/sist/4ef063d1-6710-483c-b7b3-e948ce987434/iso-6218-1981">ISO 6218:1981</a>
Allemagne, R.F.	Chine	<a href="https://standards.iteh.ai/catalog/standards/sist/4ef063d1-6710-483c-b7b3-e948ce987434/iso-6218-1981">https://standards.iteh.ai/catalog/standards/sist/4ef063d1-6710-483c-b7b3-e948ce987434/iso-6218-1981</a>
Autriche	Espagne	Pays-Bas
Belgique	France	Pologne
Bulgarie	Inde	Roumanie
Corée, Rép. dém. p. de	Italie	Royaume-Uni
Corée, Rép. de	Mexique	Tchécoslovaquie
		URSS

Aucun comité membre ne l'a désapprouvée.

# Construction navale — Navigation intérieure — Treuils d'accouplement pour les convois poussés — Dimensions principales

## 1 Objet et domaine d'application

La présente Norme internationale spécifie les dimensions et les exigences applicables aux treuils d'accouplement à main pour les convois poussés en vue de permettre leur interchangeabilité. La présente Norme internationale ne spécifie pas les types de bateaux sur lesquels les treuils d'accouplement peuvent être installés; cette question est de la compétence de l'armateur.

## 2 Référence

ISO 1035/3, *Barres en acier laminées à chaud — Partie 3 : Dimensions des barres plates.*<sup>1)</sup>

## 3 Exigences de sécurité

**3.1** L'engrenage du treuil d'accouplement doit être recouvert d'une tôle de protection.

**3.2** Le treuil doit pouvoir être commandé complètement d'un côté.

**3.3** Le treuil doit être muni d'un système convenable de freinage et de retenue.

**3.4** Le câble doit être fixé au tambour à l'aide d'un dispositif de fixation et avoir trois spires de sécurité.

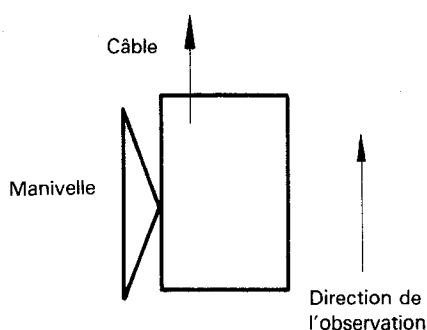

Figure 1 — Modèle à gauche (L)

## 4 Définitions

**4.1 modèle à gauche, L :** Treuil dont la manivelle et le tambour sont disposés du côté gauche de l'engrenage lorsqu'on regarde dans la direction dans laquelle le câble se déroule (voir figure 1).

**4.2 modèle à droite, R :** Treuil dont la manivelle et le tambour sont disposés du côté droit de l'engrenage lorsqu'on regarde dans la direction dans laquelle le câble se déroule (voir figure 2).

## 4.3 Treuil avec ou sans fondation

a) **type A :** Treuil avec plaques de base et boulons de fixation.

b) **type B :** Treuil sans plaques de base et boulon de fixation.

ISO 6218:1981  
<https://standards.iteh.ai/catalog/standards/sist/4c63d1-6710-483c-b7b-e948ce9c6434/iso-6218-1981>

## 5 Conception du tambour

### 5.1 Capacité du tambour

La capacité du tambour donnée dans le tableau 1, correspond à un diamètre maximal du câble métallique.

### 5.2 Diamètre du tambour

Le diamètre du tambour ne doit pas être inférieur à douze fois le diamètre maximal du câble métallique et doit assurer la capacité du câble d'après le tableau 1.

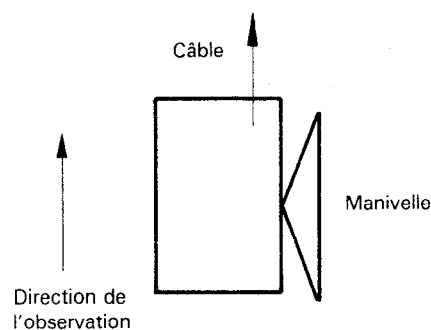

Figure 2 — Modèle à droite (R)

1) Actuellement au stade de projet. (Révision de l'ISO/R 1035/3-1969.)

6 Dimensions

6.1 Dimensions principales du treuil

$h$  : hauteur hors-tout

$b$  : largeur (distance entre le bord extérieur d'une plaque et le bord intérieur de l'autre)

$l_1$  : longueur hors-tout

$l_2$  : longueur de connexion

$t$  : distance maximale entre le câble et le pont

$d$  : diamètre de la manivelle

NOTE -- Les figures ne déterminent pas la construction; elles sont données uniquement pour illustrer les dimensions normalisées.

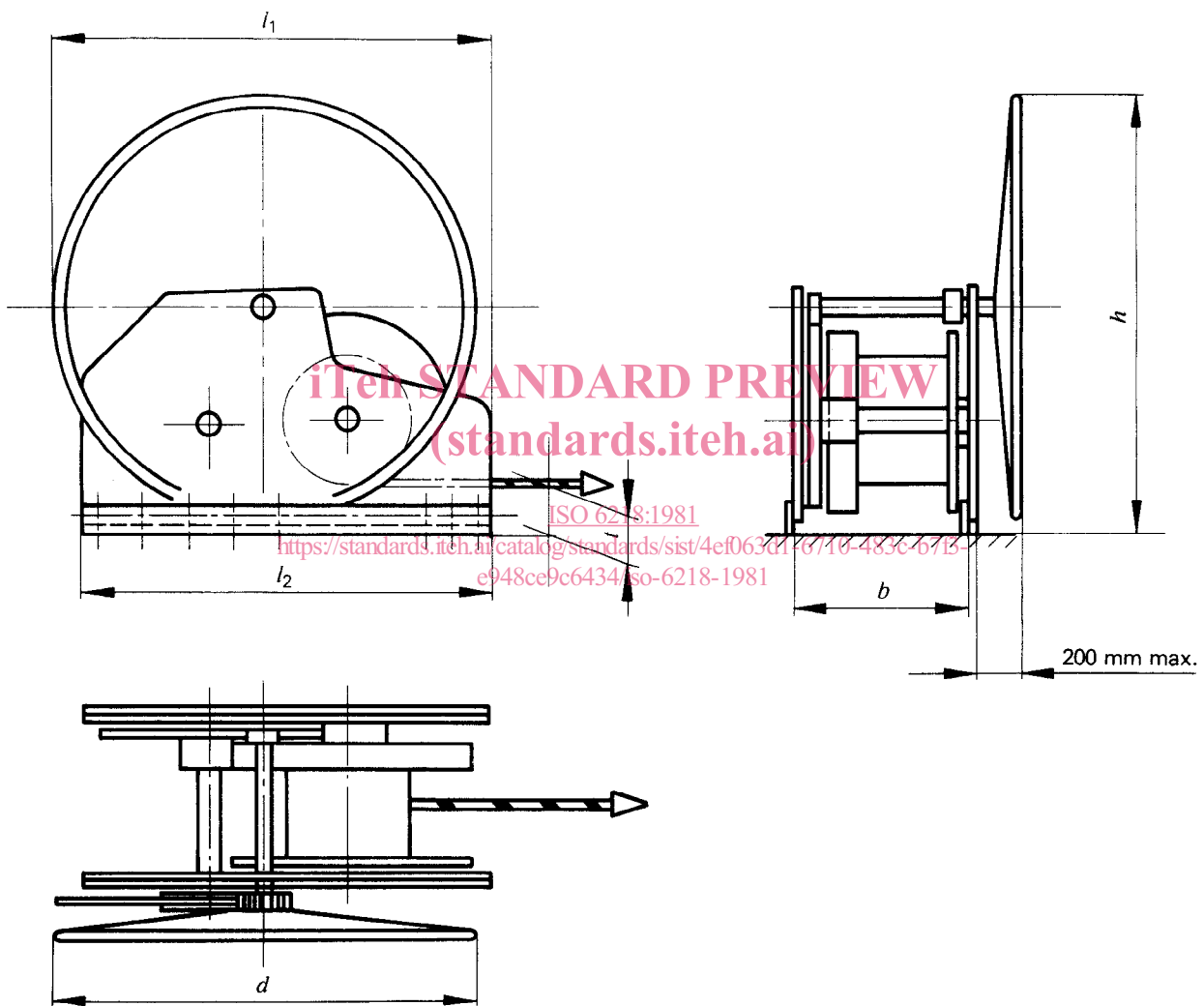

Figure 3 – Treuil d'accouplement (la figure représente le modèle à droite)

Tableau 1 – Caractéristiques et dimensions principales du treuil

Dimension nominale	Charge de retenue admissible kN max.	Charge de tension kN min.	Dimensions principales, mm						Diamètre courant du câble mm	Capacité minimale du tambour <sup>1)</sup> m
			$b$	$h$ max.	$l_1$ max.	$l_2$	$t$ max.	$d$ max.		
25	250	40	374	900	850	800	120	825	20	35
40	400	45	492	1 250	1 250	1 000	150	1 175	26	35
60	600	65	492	1 350	1 300	1 200	180	1 300	32	35

1) Sauf les trois spires de sécurité.

**6.2 Dimensions de la fondation**

$b$  : largeur (distance entre le côté intérieur d'une plaque et le côté extérieur de l'autre)

$l_2$  : longueur de la plaque

$p_1, p_2, p_3, p_4$  : distance entre les boulons

$a$  : largeur de la plaque

$s$  : épaisseur de la plaque

$e$  : hauteur de la ligne axiale des boulons

**6.3 Matériau de la fondation**

Pour les plaques de base, on doit utiliser un acier ayant une résistance à la rupture minimale de 360 N/mm<sup>2</sup>.

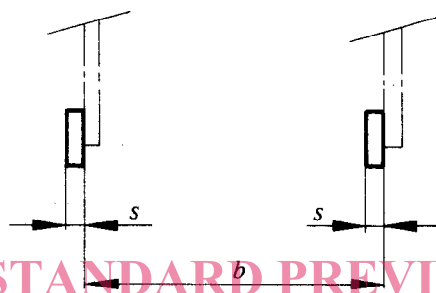

Figure 4 — Emplacement des plaques de base

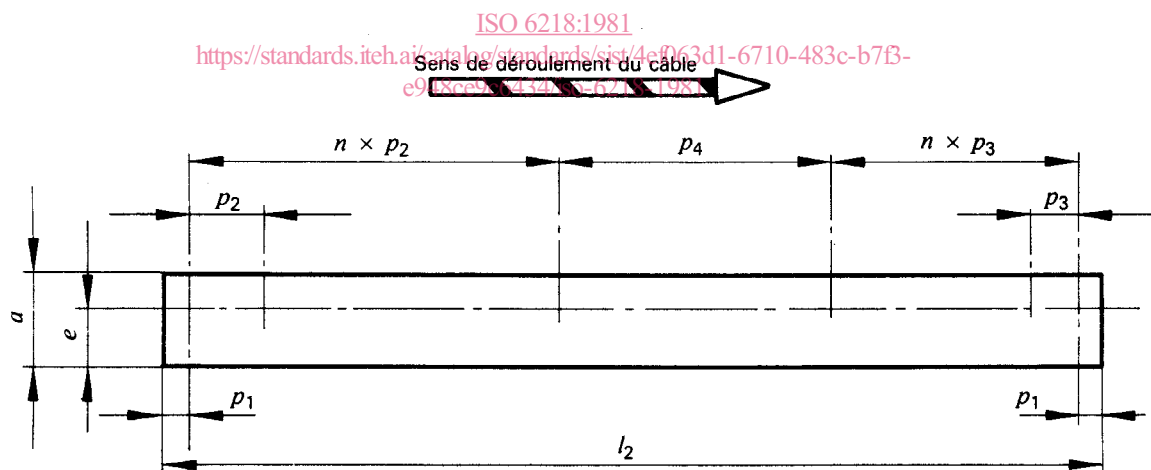

Figure 5 — Plaque de base

Tableau 2 — Dimensions de la fondation

Dimension nominale	$b$ mm	Plaque de base, mm							Boulons de fixation	
		Plaque $a \times s$	$l_2$	$e$	$p_1$	$n^1) \times p_2$	$n^1) \times p_3$	$p_4$	Nombre <sup>2)</sup>	Dimension
25	374	75 × 15	800	50	30	1 × 100	3 × 120	280	6	M 20
40	492	100 × 20	1 000	65	35	4 × 110	2 × 65	360	8	M 24
60	492	100 × 20	1 200	65	35	4 × 145	2 × 75	400	8	M 24

1)  $n$  = nombre de distances.

2) Ceci se réfère au nombre de boulons par plaque de base.

## 7 Essais

### 7.1 Essais de réception

Chaque treuil doit être essayé par la charge dynamique égale à une «charge de tension» donnée au tableau 1, de façon continue, durant 5 min, avec un maximum de trois spires du câble métallique sur le tambour. Après l'essai, le treuil doit être soumis à l'examen.

### 7.2 Essais de type

7.2.1 Un type de la série doit être essayé à au moins la «charge de retenue admissible maximale» donnée au tableau 1, de façon continue, durant 10 min.

7.2.2 Selon accord entre le fabricant et le client, cet essai d'après 7.2.1 peut être remplacé par un certificat d'un prototype essayé.

## 8 Désignation

Les treuils d'accouplement selon la présente Norme internationale doivent être désignés avec mention des indications suivantes :

- nom : treuil d'accouplement;
- numéro de la présente Norme internationale, ISO 6218, <sup>ISO 6218:1981</sup> numéro de série.

<https://standards.iteh.ai/catalog/standards/sist/4ef063d1-6710-483c-b7b-e948ce9c6434/iso-6218-1981>

- modèle à gauche ou à droite (L ou R), voir 4.1 et 4.2;
- avec ou sans plaques de base (A ou B), voir 4.3;
- dimension nominale, voir chapitre 6 et tableau 1.

*Exemple :*

#### Treuil d'accouplement ISO 6218 — LA60

Cette désignation signifie un treuil d'accouplement selon ISO 6218, modèle à gauche (L), avec plaques de base (A), dimension nominale 60.

## 9 Marquage

9.1 Chaque treuil doit être muni d'un tableau de marquage de 100 × 50 mm fixé au châssis.

9.2 Le tableau de marquage doit contenir :

- désignation du treuil, selon le chapitre 8;
- masse du treuil;
- nom du fabricant;
- date de construction;

Page blanche

**iTeh STANDARD PREVIEW**  
**(standards.iteh.ai)**

ISO 6218:1981

<https://standards.iteh.ai/catalog/standards/sist/4ef063d1-6710-483c-b7B-e948ce9c6434/iso-6218-1981>

Page blanche

**iTeh STANDARD PREVIEW**  
**(standards.iteh.ai)**

ISO 6218:1981

<https://standards.iteh.ai/catalog/standards/sist/4ef063d1-6710-483c-b7B-e948ce9c6434/iso-6218-1981>