

NORME INTERNATIONALE

ISO
6325

Deuxième édition
1987-07-15



INTERNATIONAL ORGANIZATION FOR STANDARDIZATION
ORGANISATION INTERNATIONALE DE NORMALISATION
МЕЖДУНАРОДНАЯ ОРГАНИЗАЦИЯ ПО СТАНДАРТИЗАЦИИ

Construction navale — Stoppeurs de chaîne

Shipbuilding — Cable stoppers

iTeh STANDARD PREVIEW
(standards.iteh.ai)

[ISO 6325:1987](https://standards.iteh.ai/catalog/standards/sist/e8a71854-203d-496e-b09e-e0025ff2594e/iso-6325-1987)

<https://standards.iteh.ai/catalog/standards/sist/e8a71854-203d-496e-b09e-e0025ff2594e/iso-6325-1987>

Numéro de référence
ISO 6325 : 1987 (F)

Avant-propos

L'ISO (Organisation internationale de normalisation) est une fédération mondiale d'organismes nationaux de normalisation (comités membres de l'ISO). L'élaboration des Normes internationales est normalement confiée aux comités techniques de l'ISO. Chaque comité membre intéressé par une étude a le droit de faire partie du comité technique créé à cet effet. Les organisations internationales, gouvernementales et non gouvernementales, en liaison avec l'ISO participent également aux travaux.

Les projets de Normes internationales adoptés par les comités techniques sont soumis aux comités membres pour approbation, avant leur acceptation comme Normes internationales par le Conseil de l'ISO. Les Normes internationales sont approuvées conformément aux procédures de l'ISO qui requièrent l'approbation de 75 % au moins des comités membres votants.

La Norme internationale ISO 6325 a été élaborée par le comité technique ISO/TC 8, *Construction navale et structures maritimes*.

[ISO 6325:1987](https://standards.iteh.ai/catalog/standards/sist/8a71854-203d-496e-b09e-e0025ff2594e/iso-6325-1987)

Cette deuxième édition annule et remplace la première édition (ISO 6325 : 1979), dont elle constitue une révision mineure.

L'attention des utilisateurs est attirée sur le fait que toutes les Normes internationales sont de temps en temps soumises à révision et que toute référence faite à une autre Norme internationale dans le présent document implique qu'il s'agit, sauf indication contraire, de la dernière édition.

Construction navale — Stoppeurs de chaîne

1 Objet et domaine d'application

La présente Norme internationale spécifie les caractéristiques de fonctionnement, de manœuvre, de conception, de sécurité et de résistance des stoppeurs de chaîne utilisés avec des guindeaux et des guindeaux-cabestans (tels que définis dans l'ISO 4568).

2 Références

ISO 1704, *Construction navale — Chaînes d'ancre.*

ISO 3828, *Construction navale et structures maritimes — Auxiliaires de pont — Vocabulaire.*

ISO 4568, *Construction navale — Navires de haute mer — Guindeaux et guindeaux-cabestans.*

ISO 7825, *Construction navale — Auxiliaires de pont — Prescriptions générales.*

3 Définitions

Dans le cadre de la présente Norme internationale, les définitions données dans l'ISO 3828 et les définitions suivantes sont applicables.

3.1 stoppeur de chaîne: Dispositif solidaire de la structure du navire et indépendant du barbotin, destiné au blocage d'une chaîne soumise à la tension de l'ancre.

Le stoppeur assure en outre le guidage de la chaîne pendant les manœuvres.

3.2 Classes

3.2.1 stoppeur de chaîne de classe A: Stoppeur de chaîne conçu et construit pour supporter, sans déformation permanente, 80 % de la charge de rupture de la chaîne, de diamètre maximal et de la plus haute qualité, pour laquelle il est prévu.

3.2.2 stoppeur de chaîne de classe B: Stoppeur de chaîne conçu et construit pour supporter, sans déformation permanente, 40 % de la charge de rupture de la chaîne, de diamètre maximal et de la plus haute qualité, pour laquelle il est prévu.

3.3 Orientation

3.3.1 stoppeur de chaîne à droite: Stoppeur de chaîne qui est manœuvré du côté droit lorsqu'on le regarde à partir du barbotin. (Voir figure 1).

3.3.2 stoppeur de chaîne à gauche: Stoppeur de chaîne qui est manœuvré du côté gauche lorsqu'on le regarde à partir du barbotin. (Voir figure 1.)

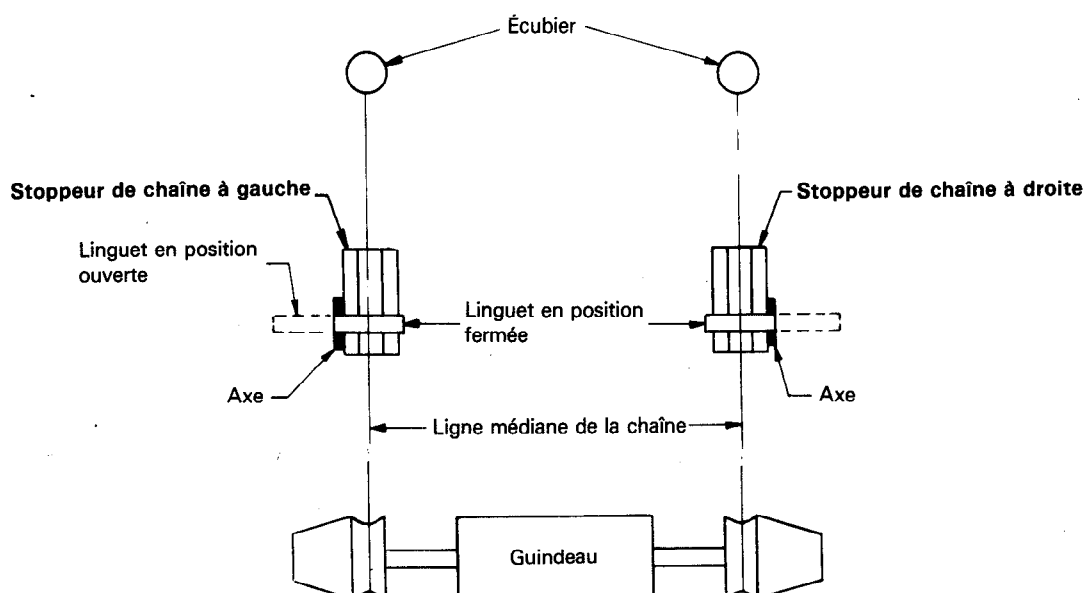

NOTE — La figure 1 est donnée uniquement à titre indicatif. Elle n'implique pas que le linget soit le seul moyen de blocage utilisable; d'autres moyens, tels que ceux des stoppeurs à vis par exemple, peuvent être utilisés.

Figure 1 — Orientation des stoppeurs de chaîne

3.4 Principaux types

3.4.1 stoppeur à glissière: Stoppeur de chaîne sur lequel la chaîne passe en glissant. La glissière sert à guider et à maintenir la chaîne en place. [Voir figure 2a).]

3.4.2 stoppeur à rouleau: Stoppeur de chaîne construit avec un rouleau sur lequel la chaîne passe. Le rouleau peut avoir une forme qui associe les fonctions de guide et de tenue. [Voir figure 2b).]

3.4.3 stoppeur à glissière et à rouleau: Stoppeur de chaîne qui possède l'ensemble des caractéristiques définies en 3.4.1 et 3.4.2. [Voir figure 2c).]

4 Conception, construction, résistance et sécurité

Les stoppeurs de chaîne doivent satisfaire aux prescriptions générales de l'ISO 7825 relatives aux auxiliaires de pont, ainsi qu'aux prescriptions particulières fixées en 4.1 à 4.5.

4.1 Les contraintes de calcul à la charge définie en 3.2 ne doivent pas dépasser la limite d'écoulement du matériau utilisé.

NOTE — L'Association internationale de sociétés de classification (AISC) recommande d'utiliser les stoppeurs de chaîne de classe A pour les ancrés de l'avant.

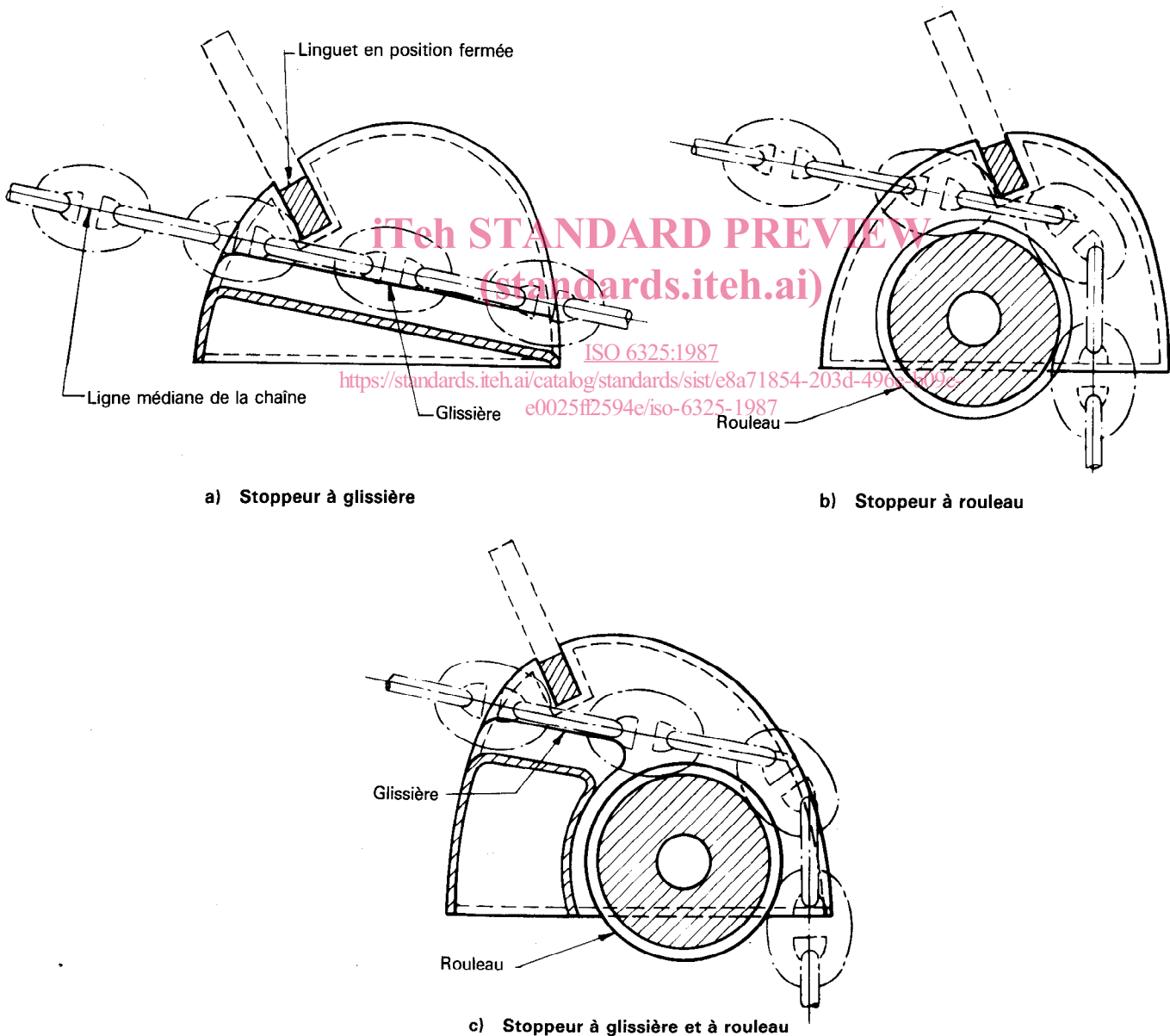

NOTE — La figure 2 est donnée uniquement à titre indicatif et ne doit pas être employée pour la conception du stoppeur; en outre, d'autres moyens de blocage que le linguet peuvent être utilisés.

Figure 2 — Principaux types de stoppeurs de chaîne

4.2 Les stoppeurs de chaîne de classe A doivent aussi être conçus et construits pour que les contraintes dans la chaîne, à la charge définie en 3.2.1, ne dépassent pas la limite d'écoulement du matériau de la chaîne.

Les stoppeurs de chaîne de classe B doivent aussi être conçus pour éviter des contraintes importantes dans la chaîne, à la charge définie en 3.2.2.

4.3 Les rouleaux des stoppeurs à rouleaux peuvent être cylindriques ou de toute autre forme adéquate.

Ces stoppeurs doivent être conçus pour éviter des moments fléchissants importants dans les mailles.

4.4 Le dispositif de blocage doit être conçu pour que, en position fermée, il ne puisse pas se soulever progressivement de la position de travail à la position ouverte, ce qui libérerait la chaîne et lui permettrait de filer.

Le dispositif de blocage doit être facile à manœuvrer et être convenablement immobilisé en position ouverte.

4.5 Le stoppeur de chaîne peut être construit avec un dispositif de saisissage pour maintenir l'ancre à poste. Ce dispositif doit tenir au moins une charge égale à deux fois le poids de l'ancre plus 10 m de chaîne.

Si le dispositif de saisissage est considéré comme partie intégrante du stoppeur de chaîne, la contrainte dans la saisine ne doit pas dépasser 0,4 fois la limite d'écoulement du matériau dans les conditions spécifiées en 4.1 à 4.4.

La contrainte dans la chaîne, lorsqu'elle est saisie, ne doit pas dépasser 0,2 fois la charge de rupture de la chaîne utilisée dans les conditions spécifiées en 4.1.

5 Caractéristiques de fonctionnement et de manœuvre

5.1 La fonction d'un stoppeur de chaîne est de bloquer la chaîne quand le navire est tenu par l'ancre. Le stoppeur doit ainsi supporter la charge, telle que définie en 3.2, de la chaîne.

Le stoppeur de chaîne est normalement fixé entre le barbotin et l'écubier ou le chaumard.

5.2 Le mode de manœuvre du stoppeur de chaîne doit être facile à comprendre. Cette manœuvre doit être facile à exécuter et sans danger pour l'opérateur. Les éléments qui pourraient être dangereux pour l'opérateur lors de mouvements intempestifs doivent être munis de dispositifs de verrouillage.

Les stoppeurs de chaîne commandés manuellement ne doivent pas exiger une force manuelle supérieure à 350 N * pour les chaînes d'un diamètre inférieur à 80 mm, ou à 500 N pour les chaînes d'un diamètre supérieur ou égal à 80 mm (voir ISO 1704), lorsque le stoppeur n'est pas soumis à la charge.

* 1 N \approx 0,1 kgf

6 Examen à la réception

Tous les stoppeurs de chaîne doivent subir un examen visuel sur les lieux de fabrication pour s'assurer

- a) de la commande correcte du dispositif de blocage;
- b) de la liberté de rotation du rouleau (s'il existe);
- c) de la qualité de fabrication.

L'examen en usine doit être effectué par le fabricant et, après accord entre l'acheteur et le fabricant, en présence du représentant de la société de classification.

NOTE — Cet accord devrait toujours être réalisé lorsque les règlements de la société de classification exigent l'examen visuel.

7 Désignation

Les stoppeurs de chaîne conformes à la présente Norme internationale doivent être désignés par les indications suivantes, dans l'ordre indiqué:

- a) dénomination: stoppeur de chaîne;
- b) référence de la présente Norme internationale: ISO 6325;
- c) classe (voir 3.2): A ou B;
- d) orientation (voir 3.3): R (à droite) ou L (à gauche);
- e) type (voir 3.4): T (à glissière), C (à glissière et à rouleau) ou R (à rouleau);
- f) diamètre de la chaîne pour laquelle le stoppeur est prévu;
- g) qualité de la chaîne selon l'AISC;
- h) angle d'enroulement de la chaîne sur le rouleau, selon le cas.

Exemples:

- a) Exemple de désignation d'un stoppeur de chaîne conforme à l'ISO 6325, de classe A, à gauche et à rouleau, prévu pour des chaînes de 100 mm et de qualité 3 AISC, avec un angle d'enroulement de 80°:

Stoppeur de chaîne ISO 6325 - A - L - R - 100 - 3 - 80°

- b) Exemple de désignation d'un stoppeur de chaîne conforme à l'ISO 6325, de classe B, à droite et à glissière, prévu pour des chaînes de 95 mm et de qualité 2 AISC:

Stoppeur de chaîne ISO 6325 - B - R - T - 95 - 2

NOTE — Un stoppeur désigné pour une chaîne de qualité 3 convient aussi pour des chaînes de qualité 2 et de qualité 1. Un stoppeur désigné pour des chaînes de qualité 2 convient aussi pour des chaînes de qualité 1.

8 Marquage

Le stoppeur de chaîne doit être marqué en conséquence, d'une manière permanente, de la référence de la présente Norme internationale, de la classe, du diamètre nominal et de la qualité de la chaîne.

NOTE — Marquage du (des) diamètre(s) de chaîne: les stoppeurs de chaîne peuvent être marqués de la gamme de diamètres de chaîne pour laquelle ils sont prévus par le fabricant, lors de la soumission, au lieu du seul diamètre de chaîne fourni par l'acheteur lors de l'appel d'offres.

Annexe A

Note aux fabricants

(Cette annexe fait partie intégrante de la norme.)

A.1 Certaines autorités nationales ou sociétés de classification peuvent exiger des stoppeurs de chaîne d'une résistance supérieure à celle des stoppeurs de chaîne de la classe A, et des exigences particulières devront être observées.

A.2 Après accord spécial entre le fabricant et l'acheteur, on peut procéder, afin de vérifier la conformité selon 4.2, à un essai au réel sur un modèle réduit. Le rapport de réduction acceptable doit être au minimum 1 : 10 de la charge de calcul.

<https://standards.iteh.ai/catalog/standards/sist/e8a71854-203d-496e-b09e-c0025ff2594e/iso-6325-1987>

Annexe B

Note aux chantiers

(Cette annexe fait partie intégrante de la norme.)

Il est recommandé de prévoir des possibilités de réglage du stoppeur de chaîne telles que sa fermeture puisse être assurée lorsque l'ancre est à poste et tenue par le dispositif de saisissage. Il y a lieu de noter que l'on pourra être amené à modifier la position du stoppeur initialement adoptée avec une chaîne neuve, lorsque cette chaîne aura ultérieurement subi une usure en service.

NOTE — Si le dispositif de saisissage servant à tenir l'ancre à poste est d'une résistance suffisante pour garder l'ancre bien à poste dans toutes les circonstances possibles (c'est-à-dire si sa résistance est nettement plus grande que celle spécifiée en 4.4), il n'est plus nécessaire de prévoir la fermeture du stoppeur de chaîne selon la présente annexe.

Page blanche

iTeh STANDARD PREVIEW
(standards.iteh.ai)

ISO 6325:1987

<https://standards.iteh.ai/catalog/standards/sist/e8a71854-203d-496e-b09e-e0025ff2594e/iso-6325-1987>

iTeh STANDARD PREVIEW
(standards.iteh.ai)

[ISO 6325:1987](https://standards.iteh.ai/catalog/standards/sist/e8a71854-203d-496e-b09e-e0025ff2594e/iso-6325-1987)

<https://standards.iteh.ai/catalog/standards/sist/e8a71854-203d-496e-b09e-e0025ff2594e/iso-6325-1987>

CDU 629.12.015.64 : 621.864.05

Descripteurs : construction navale, navire, ancrage de bateau, chaîne, guindeau, dispositif d'arrêt, spécification, désignation, marquage.

Prix basé sur 4 pages
