Norme internationale



6343

INTERNATIONAL ORGANIZATION FOR STANDARDIZATION • МЕЖДУНАРОДНАЯ ОРГАНИЗАЦИЯ ПО СТАНДАРТИЗАЦИИ • ORGANISATION INTERNATIONALE DE NORMALISATION

Micrographie — Cartes à fenêtre — Détermination de l'adhérence du papier de protection à l'adhésif de la fenêtre

Micrographics — Unitized microfilm carrier (aperture card) — Determination of adhesion of protection sheet to aperture adhesive

Première édition — 1981-10-15

iTeh STANDARD PREVIEW
(standards.iteh.ai)

[ISO 6343:1981](#)

<https://standards.iteh.ai/catalog/standards/sist/eee00083-f240-46e4-b87a-412689afe71d/iso-6343-1981>

CDU 778.14 : 002 : 620.16

Réf. n° : ISO 6343-1981 (F)

Descripteurs : reproduction documentaire, microscopie, carte à fenêtre, détermination, adhérence, dimension, essai d'adhérence.

Avant-propos

L'ISO (Organisation internationale de normalisation) est une fédération mondiale d'organismes nationaux de normalisation (comités membres de l'ISO). L'élaboration des Normes internationales est confiée aux comités techniques de l'ISO. Chaque comité membre intéressé par une étude a le droit de faire partie du comité technique correspondant. Les organisations internationales, gouvernementales et non gouvernementales, en liaison avec l'ISO, participent également aux travaux.

Les projets de Normes internationales adoptés par les comités techniques sont soumis aux comités membres pour approbation, avant leur acceptation comme Normes internationales par le Conseil de l'ISO.

La Norme internationale ISO 6343 a été élaborée par le comité technique ISO/TC 171, *Micrographie*, et a été soumise aux comités membres en juillet 1980.

Les comités membres des pays suivants l'ont approuvée :

Allemagne, R. F.	Égypte, Rép. arabe d'	Pays-Bas
Australie	Espagne	Roumanie
Belgique	France	Royaume-Uni
Brésil	Irlande	Tchécoslovaquie
Canada	Italie	URSS
Danemark	Japon	USA

Le comité membre du pays suivant l'a désapprouvée pour des raisons techniques :

Pologne

Micrographie — Cartes à fenêtre — Détermination de l'adhérence du papier de protection à l'adhésif de la fenêtre

0 Introduction

La fenêtre de certains types de cartes à fenêtre est protégée par une feuille de papier fixée par un adhésif sensible à la pression. Dans la mesure où la force de cet adhésif augmente avec la durée du contact, la facilité de décollement du papier de protection varie avec le temps.

La présente Norme internationale spécifie une méthode de détermination des caractéristiques d'adhérence maximale et minimale du papier de protection et de l'adhésif sensible à la pression, propres à faciliter le décollement du papier de protection par des moyens manuels ou automatiques.

1 Objet et domaine d'application

La présente Norme internationale spécifie une méthode de détermination des caractéristiques d'adhérence maximale et minimale des papiers de protection et des surfaces adhésives sensibles à la pression de certaines cartes à fenêtre.

2 Références

ISO 6196/1, *Micrographie — Vocabulaire — Chapitre 01 : Termes généraux.*

ISO 6196/2, *Micrographie — Vocabulaire — Chapitre 02 : Disposition des images et méthodes de prise de vue.*

ISO 6196/3, *Micrographie — Vocabulaire — Chapitre 03 : Traitement photographique.*¹⁾

3 Définitions

Pour la définition des termes techniques relatifs à la micrographie employés dans la présente Norme internationale, voir l'ISO 6196.

Dans le cadre de la présente Norme internationale, les définitions suivantes sont applicables.

3.1 adhésif de la fenêtre : Matière habituellement collante appliquée sur un support, destinée à maintenir le film dans une carte à fenêtre.

3.2 papier de protection : Feuille de papier destinée à protéger l'adhésif sensible à la pression sur les cartes à fenêtre, avant le montage du film.

4 Appareillage

Le matériel nécessaire à la réalisation des essais d'adhérence est le suivant :

4.1 Mandrin, en bois dur, en métal ou en plastique, ayant les dimensions indiquées sur la figure 1 et dans le tableau 1.

4.2 Bloc du mandrin, en bois dur, en métal ou en plastique, ayant les dimensions indiquées sur la figure 1 et dans le tableau 1.

4.3 Crémaillère de suspension de la carte : tableau muni d'une pince, dont on a découpé le centre pour permettre au poids de pendre sans entrave pendant l'essai (voir figure 2 et tableau 2 pour les dimensions).

4.4 Pince crocodile lestée, dont la masse totale doit être de $3 \pm 0,01$ g (voir figure 2).

4.5 Chronomètre.

4.6 Lame de rasoir ou instrument de coupe effilé équivalent.

5 Conditionnement et atmosphère d'essai

Toutes les cartes à fenêtre servant au contrôle des caractéristiques d'adhérence doivent être conditionnées de la façon suivante :

5.1 Âge de l'échantillon

Le conditionnement de l'échantillon de carte à fenêtre ne doit pas être entrepris avant que 48 h au moins ne se soient écoulées à l'issue de sa fabrication. Les essais doivent être réalisés par le fabricant dans les 15 jours qui suivent la fabrication des

1) Actuellement au stade de projet.

cartes parmi lesquelles l'échantillon a été choisi. Le client peut effectuer les mêmes essais à tout moment entre la date de réception des cartes et la date d'expiration de la garantie indiquée par le fabricant.

5.2 Température, humidité, durée

Les cartes-échantillons doivent être mises en piles non serrées pendant au moins 6 h avant l'essai. Les échantillons doivent être conditionnés et contrôlés à une température de 23 ± 2 °C, avec une humidité relative variant entre 48 et 52 %.

6 Méthodes d'essai

6.1 Essai d'adhérence minimale et spécifications

6.1.1 Échantillon

Prendre une carte à fenêtre (échantillon) conditionnée conformément à 5.1 et à 5.2.

6.1.2 Disposition

Placer la carte contre les butées du bloc du mandrin (4.2), de façon que le support de l'adhésif de la fenêtre soit en contact avec le mandrin (4.1) lorsqu'il est pressé sur la carte (la face du montage tournée vers le bas). Pousser le mandrin à l'intérieur de la rainure du bloc du mandrin, jusqu'à ce qu'il touche le fond. Les deux plus grands côtés de la carte doivent rester parallèles (voir figure 1).

6.1.3 Observation

Observer le papier de protection par l'ouverture du bloc du mandrin.

6.1.4 Spécifications

La carte est acceptable si le papier de protection adhère totalement à l'adhésif de la fenêtre immédiatement après l'essai. Si le papier de protection n'adhère pas totalement à l'adhésif de la fenêtre, la carte n'est pas acceptable.

6.2 Essai d'adhérence maximale et spécifications

6.2.1 Échantillon

Prendre une carte à fenêtre (échantillon) conditionnée conformément à 5.1 et à 5.2.

6.2.2 Déchirement de l'adhésif

À l'aide de la lame de rasoir (4.6), fendre l'adhésif de la fenêtre parallèlement au plus grand côté de la fenêtre, entre la carte et le papier de protection de la colonne 54 à la colonne 75. Puis fendre l'adhésif de la fenêtre le long du plus petit côté, de façon à pouvoir décoller une patte du papier de protection (voir figure 2).

6.2.3 Mise en place sur le tableau à pince

Décoller la patte d'adhésif de la fenêtre sur environ 6,3 à 9,5 mm, en partant du coin du papier de protection de la fenêtre à hauteur de la colonne 54. Suspendre l'échantillon ainsi préparé à la crémaillère (4.3), la fenêtre étant placée dans la zone découpée du tableau à pince.

6.2.4 Fixation de la pince crocodile

Le tableau à pince étant en position verticale et la patte décollée étant tout en haut, attacher la pince crocodile lestée (4.4) à la patte de l'adhésif de la carte à fenêtre. Ne pas desserrer la pince avant d'avoir noté jusqu'où est allé le décollement (employer une échelle de référence comme indiqué à la figure 2).

6.2.5 Relâchement du poids

Relâcher le poids avec précaution (pour empêcher toute action de pendule). Simultanément, noter la position de la trotteuse du chronomètre (4.5).

6.2.6 Spécifications

Les caractéristiques d'adhérence des échantillons sont acceptables si le décollement minimal est de six colonnes (13,3 mm) par minute.

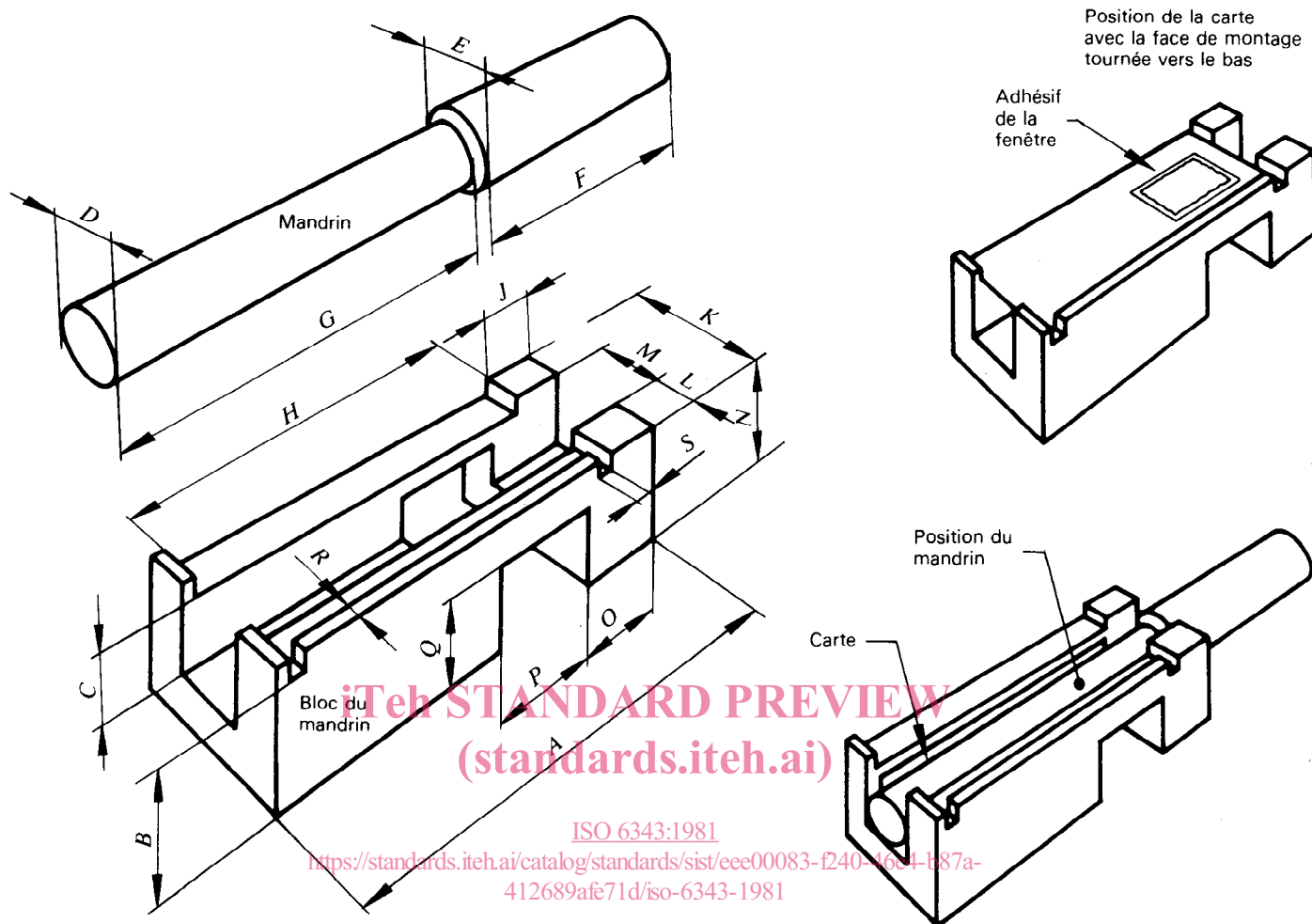

Figure 1 — Appareil de contrôle de l'adhérence minimale

Tableau 1 — Dimensions pour l'appareil de contrôle de l'adhérence minimale

Dimensions en millimètres

Dimension	Minimum	Maximum
A	227,8	229,4
B	59,7	61,2
C	43,7	45,2
D	34,67	35,18
E	47,0	48,5
F	100,8	102,4
G	227,8	229,4
H	187,7	189,2
J	24,6	26,2
K	91,2	92,7
L	31,8	33,3
M	36,27	36,78
N	72,4	73,9
O	37,3	38,9
P	54,1	55,6
Q	47,0	48,5
R	8,9	10,4
S	11,9	13,5

Tableau 2 – Dimensions pour l'appareil de contrôle de l'adhérence maximale

Dimensions en millimètres

Dimension	Minimum	Maximum
A	133,4	134,9
B	63,5	65,0
C	152,4	153,9

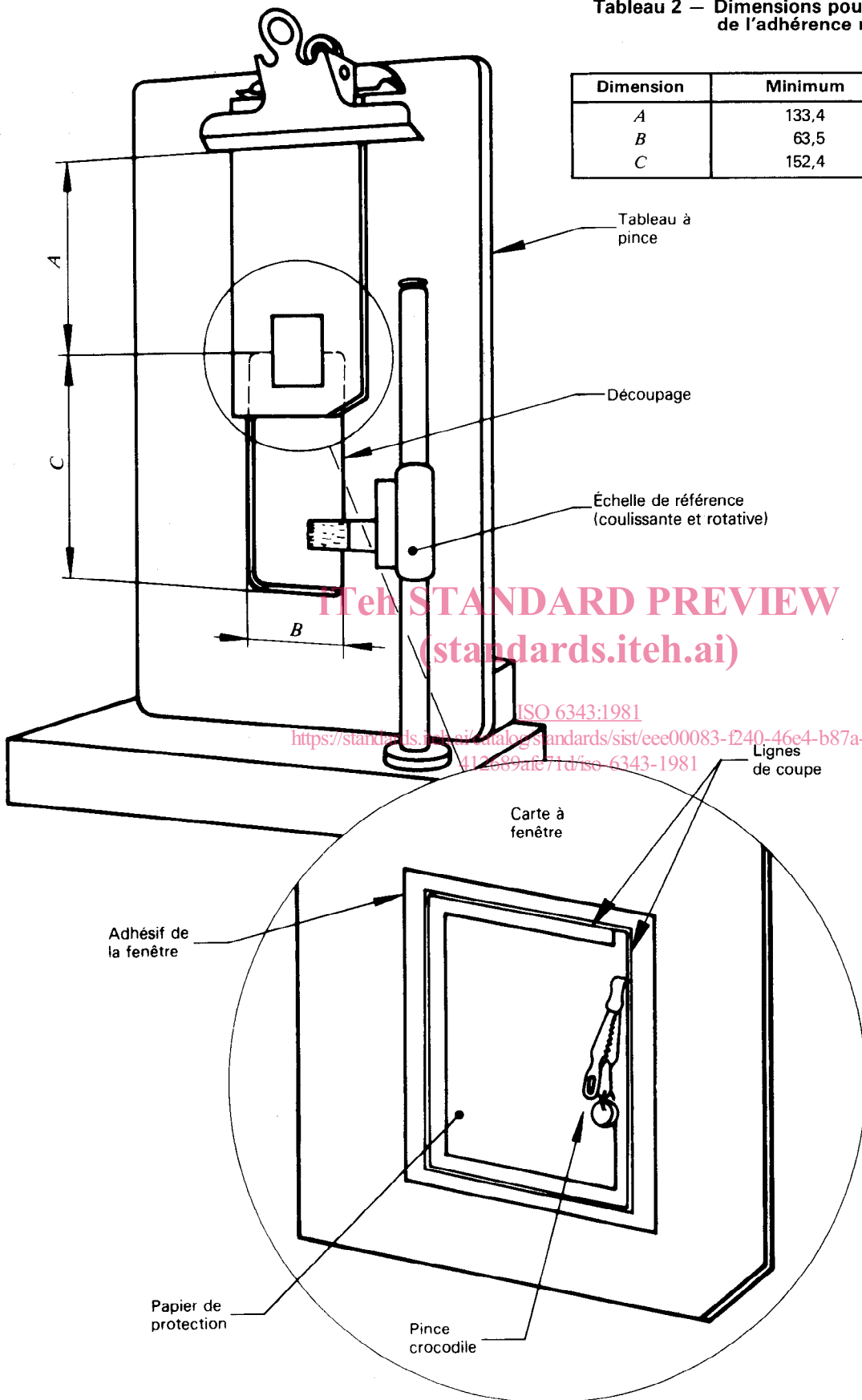

Figure 2 – Appareil de contrôle de l'adhérence maximale

Page blanche

iTeh STANDARD PREVIEW
(standards.iteh.ai)

ISO 6343:1981

<https://standards.iteh.ai/catalog/standards/sist/eee00083-f240-46e4-b87a-412689afe71d/iso-6343-1981>

Page blanche

iTeh STANDARD PREVIEW
(standards.iteh.ai)

ISO 6343:1981

<https://standards.iteh.ai/catalog/standards/sist/eee00083-f240-46e4-b87a-412689afe71d/iso-6343-1981>