

NORME
INTERNATIONALE

ISO
6489-1

Deuxième édition
1991-09-15

**Véhicules agricoles — Liaisons mécaniques sur
véhicules remorquants —**

Partie 1:

Type crochet

iTeh STANDARD PREVIEW
(standards.iteh.ai)

Agricultural vehicles — Mechanical connections on towing vehicles —

Part 1: Hook type

<https://standards.iteh.ai/catalog/standards/sist/d7b3501c-18c5-4e89-9169-ecfd0d4e4cc4/iso-6489-1-1991>



Numéro de référence
ISO 6489-1:1991(F)

Avant-propos

L'ISO (Organisation internationale de normalisation) est une fédération mondiale d'organismes nationaux de normalisation (comités membres de l'ISO). L'élaboration des Normes internationales est en général confiée aux comités techniques de l'ISO. Chaque comité membre intéressé par une étude a le droit de faire partie du comité technique créé à cet effet. Les organisations internationales, gouvernementales et non gouvernementales, en liaison avec l'ISO participent également aux travaux. L'ISO collabore étroitement avec la Commission électrotechnique internationale (CEI) en ce qui concerne la normalisation électrotechnique.

Les projets de Normes internationales adoptés par les comités techniques sont soumis aux comités membres pour vote. Leur publication comme Normes internationales requiert l'approbation de 75 % au moins des comités membres votants.

La Norme internationale ISO 6489-1 a été élaborée par le comité technique ISO/TC 23, *Tracteurs et matériels agricoles et forestiers*, sous-comité SC 4, *Tracteurs*.

Cette deuxième édition annule et remplace la première édition (ISO 6489-1:1980), dont elle constitue une révision technique. L'emplacement du crochet a été prescrit.

L'ISO 6489 comprend les parties suivantes, présentées sous le titre général *Véhicules agricoles — Liaisons mécaniques sur véhicules remorquants*:

- *Partie 1: Type crochet*
- *Partie 2: Type chape — Dimensions*
- *Partie 3: Barres d'attelage des tracteurs*

© ISO 1991

Droits de reproduction réservés. Aucune partie de cette publication ne peut être reproduite ni utilisée sous quelque forme que ce soit et par aucun procédé, électronique ou mécanique, y compris la photocopie et les microfilms, sans l'accord écrit de l'éditeur.

Organisation Internationale de normalisation
Case Postale 56 • CH-1211 Genève 20 • Suisse

Imprimé en Suisse

Véhicules agricoles — Liaisons mécaniques sur véhicules remorquants —

Partie 1: Type crochet

1 Domaine d'application

La présente partie de l'ISO 6489 prescrit les caractéristiques dimensionnelles et l'emplacement de l'accouplement type crochet sur les véhicules remorquants agricoles, afin de réaliser la liaison mécanique avec les véhicules remorqués équipés d'un accouplement par anneau d'attelage conforme à l'ISO 5692.

Elle est applicable aux crochets dont la charge statique verticale n'excède pas 30 kN.

2 Références normatives

Les normes suivantes contiennent des dispositions qui, par suite de la référence qui en est faite, constituent des dispositions valables pour la présente partie de l'ISO 6489. Au moment de la publication, les éditions indiquées étaient en vigueur. Toute norme est sujette à révision et les parties prenantes des accords fondés sur la présente partie de l'ISO 6489 sont invitées à rechercher la possibilité d'appliquer les éditions les plus récentes des normes indiquées ci-après. Les membres de la CEI et de l'ISO possèdent le registre des Normes internationales en vigueur à un moment donné.

ISO 500:1991, *Tracteurs agricoles — Prises de force montées à l'arrière — Types 1, 2 et 3.*

ISO 5692:1979, *Véhicules agricoles — Liaisons mécaniques entre véhicules — Anneaux d'attelage — Spécifications.*

3 Dimensions

Le crochet doit être conforme aux dimensions indiquées à la figure 1.

3.1 Aucune partie du crochet ne doit se trouver en dehors du rayon r , et ceci entre les points X et Y (état au maximum de matière illustré).

3.2 L'ouverture, a , entre le crochet et le système de fermeture doit être de 10 mm lorsque le crochet est soumis à la charge maximale calculée.

4 Emplacement

L'emplacement du crochet doit être conforme aux dimensions indiquées à la figure 2.

4.1 Le crochet doit être monté dans le plan de l'axe longitudinal du tracteur.

4.2 Le centre de la sphère du crochet doit être situé à la distance représentée à l'arrière de l'extrémité de la p.d.f et aussi haut que possible, sans qu'aucune partie du crochet ou de ses éléments de construction, plaque de fermeture, etc., entre dans la zone de dégagement prescrite pour la p.d.f. dans l'ISO 500.

4.3 Dans sa position la plus basse, l'extrémité en pointe du crochet ne doit pas être à plus de 150 mm au-dessus du niveau du sol.

Dimensions en millimètres

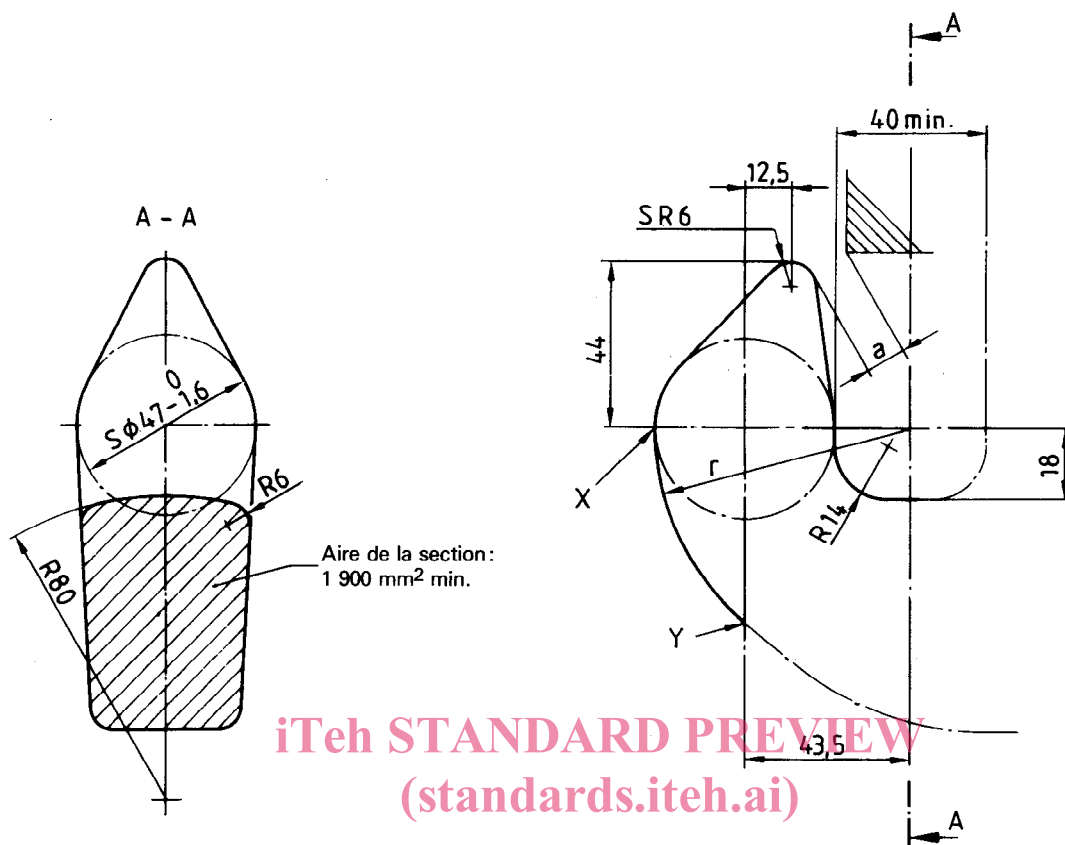

Aire de la section:
1 900 mm² min.

iTeh STANDARD PREVIEW
(standards.iteh.ai)

ISO 6489-1:1991
Figure 1 — Dimensions du crochet
<https://standards.iteh.ai/catalog/standards/sis/6765501c-18c5-4e89-9169-ecfd0d4e4cc4/iso-6489-1-1991>

Dimensions en millimètres

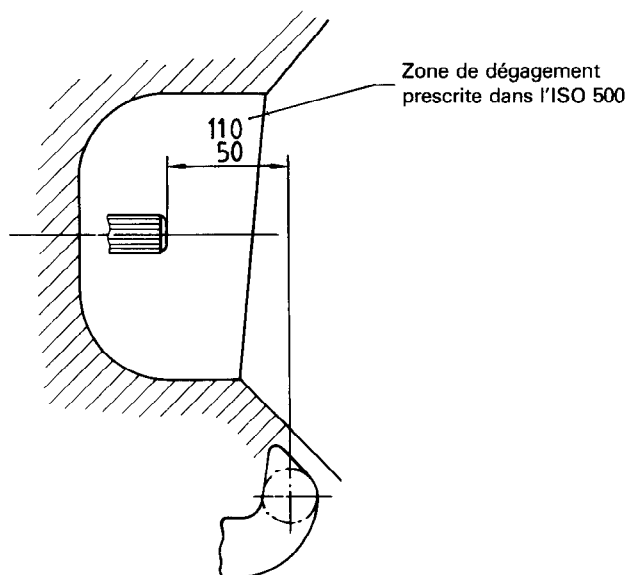

Figure 2 — Emplacement du crochet

Page blanche

iTeh STANDARD PREVIEW
(standards.iteh.ai)

ISO 6489-1:1991

<https://standards.iteh.ai/catalog/standards/sist/d7b3501c-18c5-4e89-9169-ecfd0d4e4cc4/iso-6489-1-1991>

Page blanche

iTeh STANDARD PREVIEW
(standards.iteh.ai)

ISO 6489-1:1991

<https://standards.iteh.ai/catalog/standards/sist/d7b3501c-18c5-4e89-9169-ecfd0d4e4cc4/iso-6489-1-1991>

Page blanche

iTeh STANDARD PREVIEW
(standards.iteh.ai)

ISO 6489-1:1991

<https://standards.iteh.ai/catalog/standards/sist/d7b3501c-18c5-4e89-9169-ecfd0d4e4cc4/iso-6489-1-1991>

iTeh STANDARD PREVIEW
(standards.iteh.ai)

ISO 6489-1:1991

<https://standards.iteh.ai/catalog/standards/sist/d7b3501c-18c5-4e89-9169-ecfd0d4e4cc4/iso-6489-1-1991>

CDU 631.3.072

Descripteurs: machine agricole, dispositif de remorquage, crochet de traction, dimension, position.

Prix basé sur 2 pages
