

NORME
INTERNATIONALE

ISO
6519

Deuxième édition
1993-06-01

**Moteurs diesels — Pompes d'injection de
combustible — Cônes pour bouts d'arbre
et moyeux**

iTeh STANDARD PREVIEW

(standards.iteh.ai)
Diesel engines — Fuel injection pumps — Tapers for shaft ends and hubs

ISO 6519:1993

<https://standards.iteh.ai/catalog/standards/sist/c1040d6f-bc34-4230-95d0-f18fc05d1dd9/iso-6519-1993>



Numéro de référence
ISO 6519:1993(F)

Avant-propos

L'ISO (Organisation internationale de normalisation) est une fédération mondiale d'organismes nationaux de normalisation (comités membres de l'ISO). L'élaboration des Normes internationales est en général confiée aux comités techniques de l'ISO. Chaque comité membre intéressé par une étude a le droit de faire partie du comité technique créé à cet effet. Les organisations internationales, gouvernementales et non gouvernementales, en liaison avec l'ISO participent également aux travaux. L'ISO collabore étroitement avec la Commission électrotechnique internationale (CEI) en ce qui concerne la normalisation électrotechnique.

Les projets de Normes internationales adoptés par les comités techniques sont soumis aux comités membres pour vote. Leur publication comme Normes internationales requiert l'approbation de 75 % au moins des comités membres votants.

La Norme internationale ISO 6519 a été élaborée par le comité technique ISO/TC 22, *Véhicules routiers*, sous-comité SC 7, *Équipements d'injection et filtres pour application aux véhicules routiers*. [ISO 6519:1993](https://standards.iteh.ai/catalog/standards/sist/c1040d6f-bc34-4230-95d0-18c051dd5916/iso-6519-1993)

Cette deuxième édition annule et remplace la première édition (ISO 6519:1980), à laquelle le diamètre nominal 23 a été ajouté (voir tableaux 1 et 2).

© ISO 1993

Droits de reproduction réservés. Aucune partie de cette publication ne peut être reproduite ni utilisée sous quelque forme que ce soit et par aucun procédé, électronique ou mécanique, y compris la photocopie et les microfilms, sans l'accord écrit de l'éditeur.

Organisation internationale de normalisation
Case Postale 56 • CH-1211 Genève 20 • Suisse

Imprimé en Suisse

Moteurs diesels — Pompes d'injection de combustible — Cônes pour bouts d'arbre et moyeux

iTeh STANDARD PREVIEW
(standards.iteh.ai)

1 Domaine d'application

ISO 6519:1993

<https://standards.iteh.ai/catalog/standards/sist/c1040d6f-bc34-4230-95d0-018f05d1d40/iso-6519-1993>

La présente Norme internationale prescrit les dimensions nécessaires à l'interchangeabilité des bouts d'arbre et moyeux coniques des pompes d'injection de combustible des moteurs diesels (à allumage par compression).

NOTE 1 Ces bouts d'arbre et moyeux coniques peuvent être utilisés pour d'autres applications sans clavette disque s'il n'existe pas de norme particulière.

2 Dimensions et tolérances

Pour assurer une fonction satisfaisante de l'entraînement conique, il est nécessaire que les fabricants prévoient des tolérances sur l'angle du cône telles que le contact entre le cône femelle et le cône mâle commence au plus grand diamètre.

2.1 Bouts d'arbre conique

Les bouts d'arbre doivent être conformes aux indications de la figure 1 et du tableau 1. Ils peuvent être exécutés selon le type 1 ou le type 2; toutefois, le calibre ENTRE du filetage doit pouvoir se visser au moins jusqu'à la ligne indiquée XX.

2.2 Rainure du moyeu conique

Les moyeux doivent être conformes aux indications de la figure 2 et du tableau 2. La longueur du cône du moyeu doit être telle qu'après assemblage, la face du moyeu côté petit diamètre se trouve suffisamment en retrait de la ligne XX indiquée à la figure 1 pour que l'écrou de fixation puisse être correctement serré.

Dimensions en millimètres

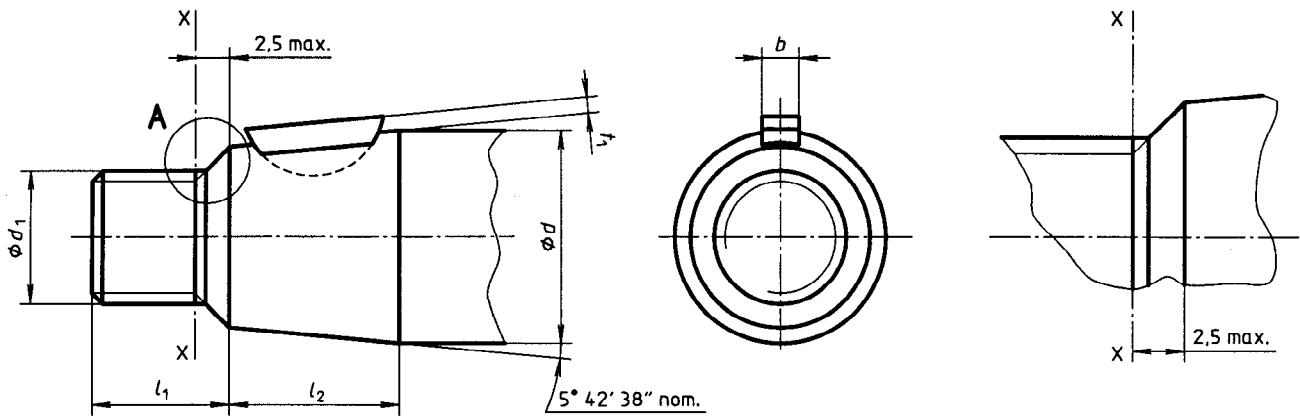

a) Type 1

iTeh STANDARD PREVIEW
(standards.iteh.ai)

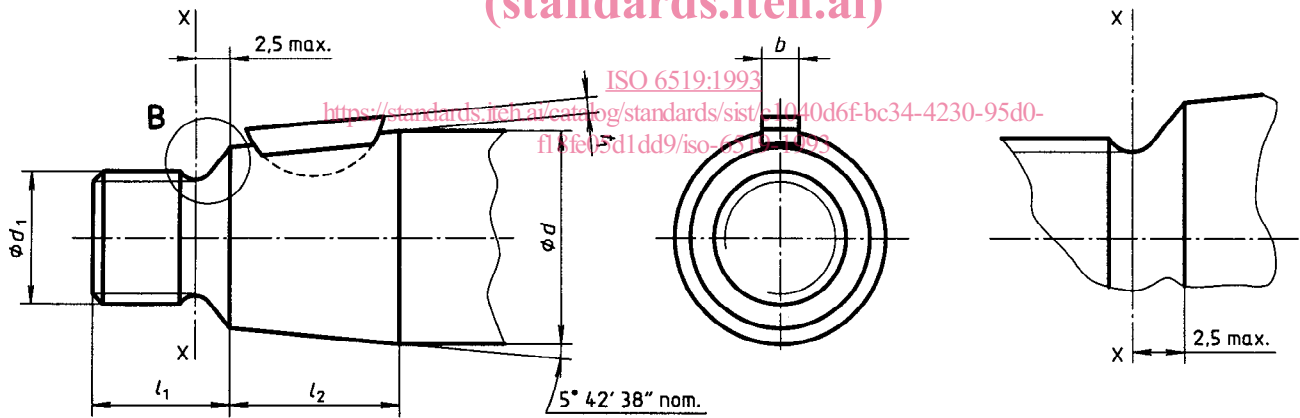

b) Type 2

Figure 1 — Bouts d'arbre

Tableau 1 — Bouts d'arbre

Dimensions en millimètres

$d^{1)}$ nom.	d_1	l_1 max.	l_2 $\begin{matrix} 0 \\ -1 \end{matrix}$	t_1 max.	b (h9)
17	M12	14,5	18	1,6	$3 \begin{matrix} 0 \\ -0,025 \end{matrix}$
20	M14 × 1,5	16,5	20	2	$4 \begin{matrix} 0 \\ -0,03 \end{matrix}$
22	M14 × 1,5	16,5	20	2	$4 \begin{matrix} 0 \\ -0,03 \end{matrix}$
	M16 × 1,5 ²⁾	18			
23	M16 × 1,5	18	23	2	$4 \begin{matrix} 0 \\ -0,03 \end{matrix}$
25	M18 × 1,5	20	25	2,6	$5 \begin{matrix} 0 \\ -0,03 \end{matrix}$
30	M20 × 1,5	23	30	2,6	$5 \begin{matrix} 0 \\ -0,03 \end{matrix}$
35	M24 × 1,5	27	35	2,6	$5 \begin{matrix} 0 \\ -0,03 \end{matrix}$
<p>1) La tolérance sur la dimension d dépend du type de palier de l'arbre.</p> <p>2) Le filetage M16 × 1,5 est le filetage préférentiel pour les bouts d'arbre de diamètre 22 mm.</p>					

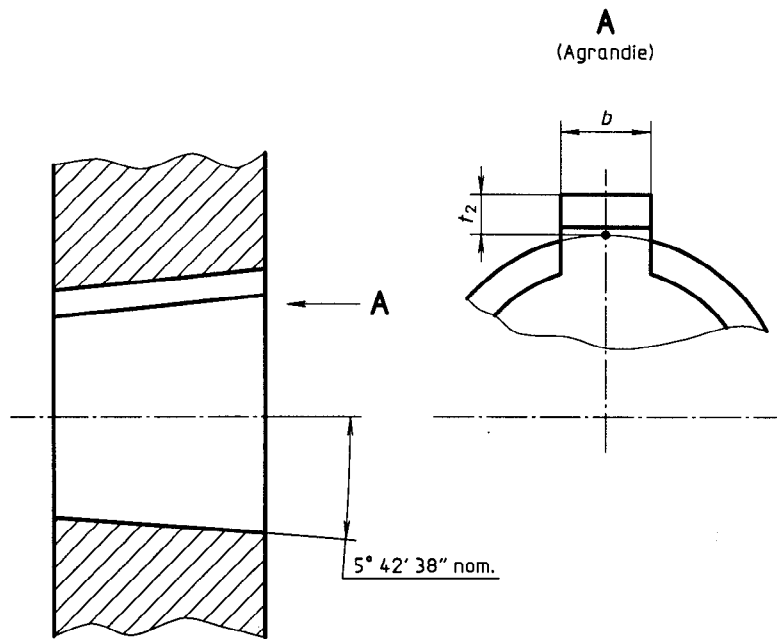

Figure 2 — Moyeu

iTeh STANDARD PREVIEW
(standards.iteh.ai)

Tableau 2 — Moyeu

Dimensions en millimètres

d 1) nom.	t_2 min.	b (D10)
17	1,8	3 $\begin{smallmatrix} +0,06 \\ +0,02 \end{smallmatrix}$
20	2,2	4 $\begin{smallmatrix} +0,078 \\ +0,030 \end{smallmatrix}$
22	2,2	4 $\begin{smallmatrix} +0,078 \\ +0,030 \end{smallmatrix}$
23	2,2	4 $\begin{smallmatrix} +0,078 \\ +0,030 \end{smallmatrix}$
25	2,8	5 $\begin{smallmatrix} +0,078 \\ +0,030 \end{smallmatrix}$
30	2,8	5 $\begin{smallmatrix} +0,078 \\ +0,030 \end{smallmatrix}$
35	2,8	5 $\begin{smallmatrix} +0,078 \\ +0,030 \end{smallmatrix}$

1) d est le diamètre nominal de l'arbre.

Page blanche

iTeh STANDARD PREVIEW
(standards.iteh.ai)

ISO 6519:1993

<https://standards.iteh.ai/catalog/standards/sist/c1040d6f-bc34-4230-95d0-f18fe05d1dd9/iso-6519-1993>

iTeh STANDARD PREVIEW
(standards.iteh.ai)

[ISO 6519:1993](#)

<https://standards.iteh.ai/catalog/standards/sist/c1040d6f-bc34-4230-95d0-f18fe05d1dd9/iso-6519-1993>

CDU 621.824.4:621.43.038.5

Descripteurs: moteur diesel, pompe à carburant, pompe-injecteur, bout d'arbre, moyeu, conicité, dimension, tolérance de dimension, tolérance angulaire, interchangeabilité.

Prix basé sur 4 pages
