Norme internationale



6621/1

INTERNATIONAL ORGANIZATION FOR STANDARDIZATION • МЕЖДУНАРОДНАЯ ОРГАНИЗАЦИЯ ПО СТАНДАРТИЗАЦИИ • ORGANISATION INTERNATIONALE DE NORMALISATION

Moteurs à combustion interne — Segments de piston — Partie 1: Vocabulaire

Internal combustion engines — Piston rings — Part 1: Vocabulary

Première édition — 1986-12-15

ITeH STANDARD PREVIEW
(standards.iteh.ai)

ISO 6621-1:1986

<https://standards.iteh.ai/catalog/standards/sist/f038ca59-01c2-4230-951a-1e38c9681b84/iso-6621-1-1986>

Avant-propos

L'ISO (Organisation internationale de normalisation) est une fédération mondiale d'organismes nationaux de normalisation (comités membres de l'ISO). L'élaboration des Normes internationales est normalement confiée aux comités techniques de l'ISO. Chaque comité membre intéressé par une étude a le droit de faire partie du comité technique créé à cet effet. Les organisations internationales, gouvernementales et non gouvernementales, en liaison avec l'ISO participent également aux travaux.

Les projets de Normes internationales adoptés par les comités techniques sont soumis aux comités membres pour approbation, avant leur acceptation comme Normes internationales par le Conseil de l'ISO. Les Normes internationales sont approuvées conformément aux procédures de l'ISO qui requièrent l'approbation de 75 % au moins des comités membres votants.

La Norme internationale ISO 6621/1 a été élaborée par le comité technique ISO/TC 22, *Véhicules routiers*.

L'attention des utilisateurs est attirée sur le fait que toutes les Normes internationales sont de temps en temps soumises à révision et que toute référence faite à une autre Norme internationale dans le présent document implique qu'il s'agit, sauf indication contraire, de la dernière édition.

Sommaire

	Page
0 Introduction	1
1 Objet	1
2 Domaine d'application	1
3 Référence	1
4 Classification des segments de piston	2
5 Types de segments de piston	3
6 Nomenclature du segment de piston	6
7 Termes et définitions	10
Annexe : Liste des termes équivalents en français, anglais, russe, allemand, espagnol, portugais et italien	13

<https://standards.iteh.ai/catalog/standards/sist/59-01c2-4230-951a-1e38c9681b84/iso-6621-1-1986>

Page blanche

iTeh STANDARD PREVIEW
(standards.iteh.ai)

ISO 6621-1:1986

<https://standards.iteh.ai/catalog/standards/sist/f038ca59-01c2-4230-951a-1e38c9681b84/iso-6621-1-1986>

Moteurs à combustion interne — Segments de piston — Partie 1 : Vocabulaire

0 Introduction

L'ISO 6621 fait partie d'une série de Normes internationales en cours d'élaboration concernant les segments de piston pour les moteurs alternatifs à combustion interne :

ISO 6621, *Moteurs à combustion interne — Segments de piston* —

Partie 1: Vocabulaire.

Partie 2: Principes de mesure pour inspection.

Partie 3: Spécifications des matériaux.

Partie 4: Spécifications générales.¹⁾

Partie 5: Exigences de qualité.¹⁾

ISO 6622, *Moteurs à combustion interne — Segments de piston* —

Partie 1: Segments rectangulaires.

Partie 2: Segments rectangulaires de hauteur réduite.²⁾

ISO 6623, *Moteurs à combustion interne — Segments de piston — Segments racleurs mixtes.*

ISO 6624, *Moteurs à combustion interne — Segments de piston* —

Partie 1: Segments trapézoïdaux.

Partie 2: Segments demi-trapézoïdaux.³⁾

ISO 6625, *Moteurs à combustion interne — Segments de piston — Segments racleurs régulateurs d'huile.*

ISO 6626, *Moteurs à combustion interne — Segments de piston — Segments racleurs régulateurs d'huile mis en charge par ressort hélicoïdal.¹⁾*

1 Objet

La présente partie de l'ISO 6621 définit les termes les plus couramment utilisés dans le domaine des segments de piston. Ces termes désignent soit les types, soit certaines caractéristiques et certains comportements des segments de piston.

NOTES

1 D'autres termes et définitions relatifs aux principes de mesure sont donnés dans l'ISO 6621/2.

2 En supplément aux termes donnés dans les trois langues officielles de l'ISO (anglais, français et russe), la présente partie de l'ISO 6621 donne les termes équivalents en allemand, espagnol, portugais et italien; ces termes ont été inclus à la demande du comité technique ISO/TC 22 et sont publiés sous la responsabilité des comités membres de l'Allemagne, R.F. (DIN), de l'Espagne (IRANOR), du Portugal (DGQ) et de l'Italie (UNI). Toutefois, seuls les termes donnés dans les langues officielles peuvent être considérés comme termes ISO.

2 Domaine d'application

Les termes et définitions de la présente partie de l'ISO 6621 s'appliquent aux segments de piston pour moteurs alternatifs à combustion interne.

Les termes et définitions de la présente partie de l'ISO 6621 peuvent être utilisés pour les segments de piston de compresseurs travaillant dans des conditions analogues.

3 Référence

ISO 286, *Système ISO de tolérances et d'ajustements.*⁴⁾

1) Actuellement au stade de projet.

2) Actuellement au stade de projet (sera publiée en tant que rapport technique).

3) En préparation (sera publiée en tant que rapport technique).





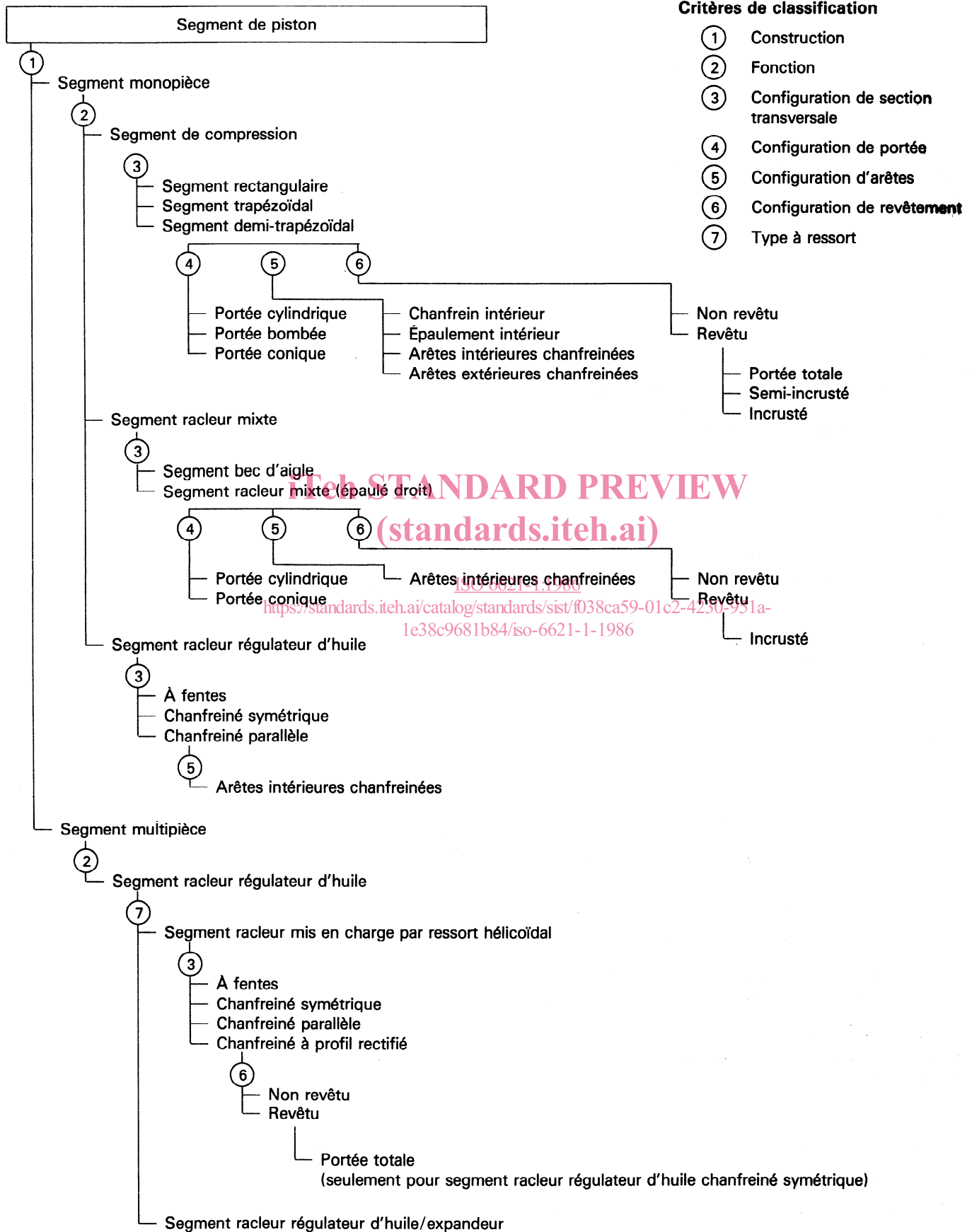

4) Actuellement au stade de projet. (Révision de l'ISO/R 286-1962.)



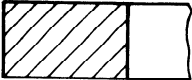

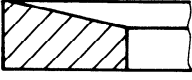
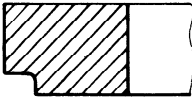
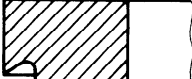
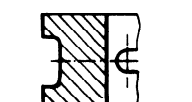
4 Classification des segments de piston

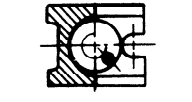
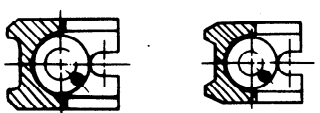

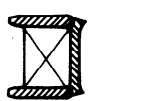
5 Types de segments de piston

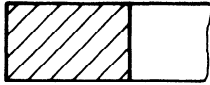
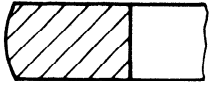
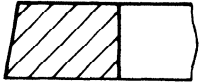
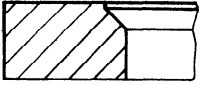
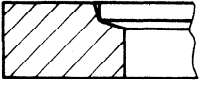
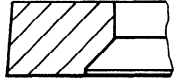
NOTE — Les combinaisons courantes des configurations indiquées en 5.2, 5.3, 5.4 et 5.5 avec des segments selon 5.1 sont présentées comme « caractéristiques communes » dans les normes de dimensions ISO 6622, ISO 6623, ISO 6624, ISO 6625 et ISO 6626.

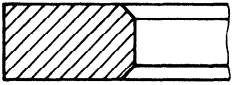
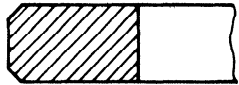

5.1 Configuration de section transversale	
Segment rectangulaire	
Segment trapézoïdal	
Segment demi-trapézoïdal	
Segment racleur mixte	
Segment bec d'aigle	
Segment racleur régulateur d'huile à fentes	
Segment racleur régulateur d'huile chanfreiné symétrique	
Segment racleur régulateur d'huile chanfreiné parallèle	
Segment racleur mis en charge par ressort hélicoïdal à fentes	
Segment racleur mis en charge par ressort hélicoïdal chanfreiné symétrique	
Segment racleur mis en charge par ressort hélicoïdal chanfreiné parallèle	
Segment racleur régulateur d'huile/expandeur	

5.2 Configuration de portée	
Portée cylindrique	
Portée bombée	
Portée conique	
5.3 Configuration d'arêtes	
Chanfrein intérieur de torsion haut (type à torsion positive)	
Épaulement intérieur haut (type à torsion positive)	
Chanfrein intérieur de torsion bas (type à torsion négative)	
Épaulement intérieur bas (type à torsion négative)	
Arêtes intérieures chanfreinées	
Arêtes extérieures chanfreinées	
Arêtes intérieures et extérieures chanfreinées	

iTeh STANDARD PREVIEW
(standards.iteh.ai)

ISO 6621-1:1986

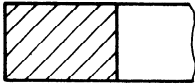
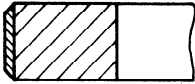
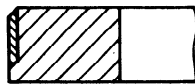
<https://standards.iteh.ai/catalog/standards/sist/f038ca59-01c2-4230-951a-1e38c9681b84/iso-6621-1-1986>

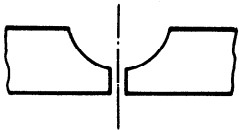
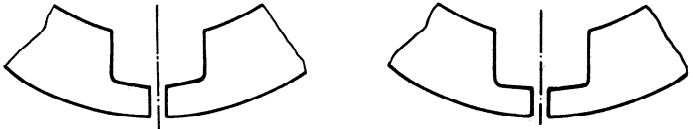
5.4 Configuration de revêtement	
Non revêtu	
Revêtu	
— Portée totale	
— Semi-incrusté	
— Incrusté	
<p style="text-align: center;">iTeh STANDARD PREVIEW (standards.iteh.ai) ISO 6621-1:1986 https://standards.iteh.ai/catalog/standards/sist/038ca59-01c2-4230-951a-1e38c9681b84/iso-6621-1-1986</p>	
5.5 Configuration à la coupe	
Coupe avec encoche frontale	
Coupe avec encoche intérieure	

6 Nomenclature du segment de piston

6.1 Segment libre (ouvert)

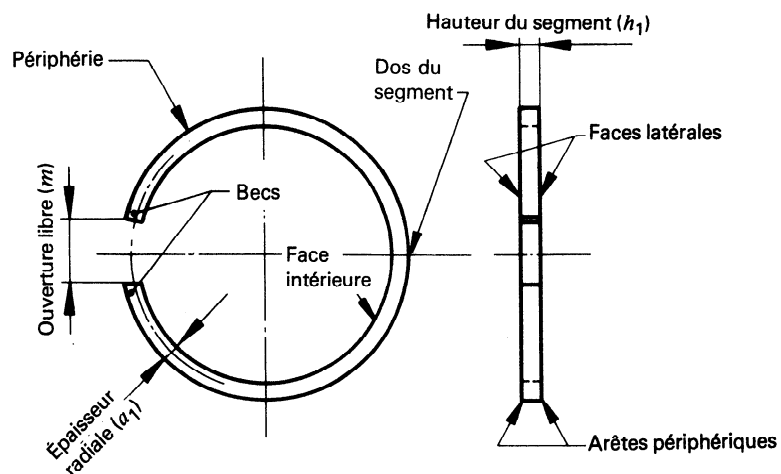

iTeh STANDARD PREVIEW
(standards.iteh.ai)

ISO 6621-1:1986

<https://standards.iteh.ai/catalog/standards/sist/f038ca59-01c2-4230-951a-1e38c9681b84/iso-6621-1-1986>

6.2 Segment fermé

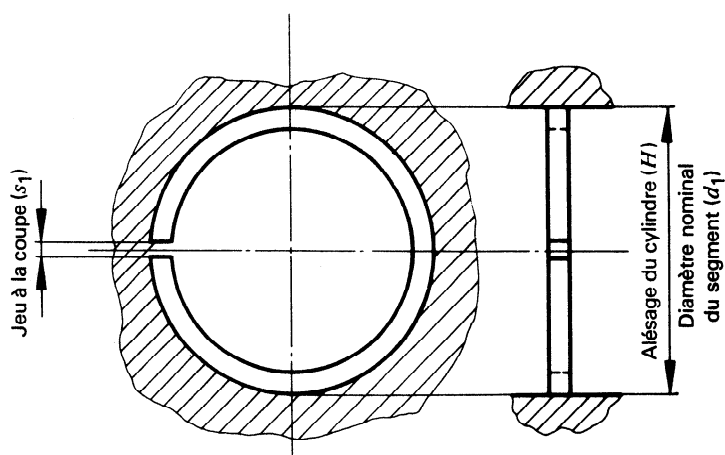

6.3 Jeux du segment

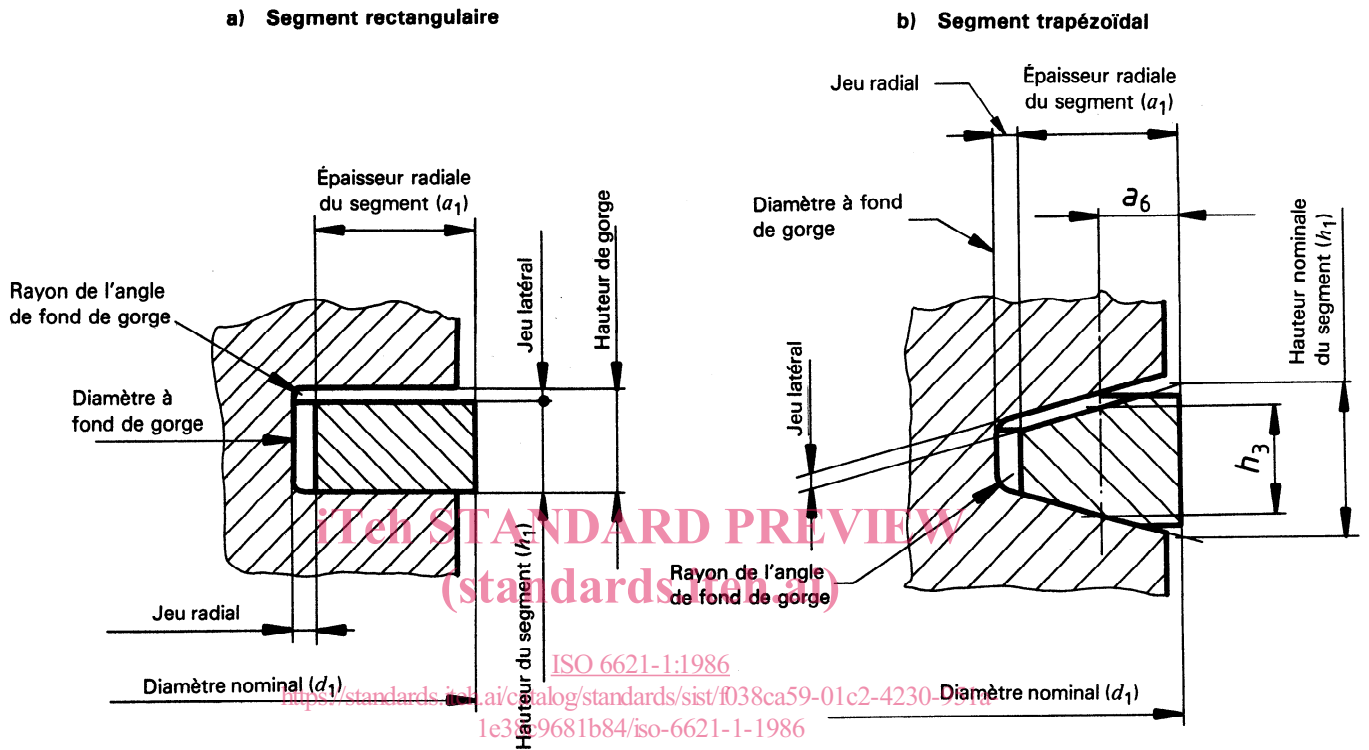

Méthode A : a_6 réf., h_3 mesuré
 Méthode B : h_3 réf., a_6 mesuré