

---

# Norme internationale



# 6786

---

INTERNATIONAL ORGANIZATION FOR STANDARDIZATION • МЕЖДУНАРОДНАЯ ОРГАНИЗАЦИЯ ПО СТАНДАРТИЗАЦИИ • ORGANISATION INTERNATIONALE DE NORMALISATION

---

## Véhicules routiers — Dispositifs de freinage à air comprimé — Repérage des orifices sur les appareils

*Road vehicles — Air braking systems — Identification of connections on units*

Première édition — 1980-06-15

iteh STANDARD PREVIEW  
(standards.iteh.ai)

[ISO 6786:1980](https://standards.iteh.ai/catalog/standards/sist/70088c50-d116-4abe-9ba5-a2e4ee5f787e/iso-6786-1980)

<https://standards.iteh.ai/catalog/standards/sist/70088c50-d116-4abe-9ba5-a2e4ee5f787e/iso-6786-1980>

---

CDU 629.11-592.5

Réf. n° : ISO 6786-1980 (F)

**Descripteurs** : véhicule routier, véhicule à moteur, circuit de freinage, frein à air comprimé, orifice, repérage alphanumérique.

## Avant-propos

L'ISO (Organisation internationale de normalisation) est une fédération mondiale d'organismes nationaux de normalisation (comités membres de l'ISO). L'élaboration des Normes internationales est confiée aux comités techniques de l'ISO. Chaque comité membre intéressé par une étude a le droit de faire partie du comité technique correspondant. Les organisations internationales, gouvernementales et non gouvernementales, en liaison avec l'ISO, participent également aux travaux.

Les projets de Normes internationales adoptés par les comités techniques sont soumis aux comités membres pour approbation, avant leur acceptation comme Normes internationales par le Conseil de l'ISO.

La Norme internationale ISO 6786 a été élaborée par le comité technique ISO/TC 22, *Véhicules routiers*, et a été soumise aux comités membres en juillet 1979.

Les comités membres des pays suivants l'ont approuvée :

Afrique du Sud, Rép. d'	Corée, Rép. de	Roumanie
Allemagne, R. F.	Espagne	Royaume-Uni
Australie	France	Suède
Autriche	Italie	Suisse
Belgique	Japon	Tchécoslovaquie
Chili	Nouvelle-Zélande	URSS
Chine	Pays-Bas	USA
Corée, Rép. dém. p. de	Pologne	

[ISO 6786:1980](#)

<https://standards.iteh.ai/catalog/standards/sist/70088c50-d116-4abe-9ba5-a2c4ec57877a/iso-6786-1980>

Aucun comité membre ne l'a désapprouvée.

# Véhicules routiers — Dispositifs de freinage à air comprimé — Repérage des orifices sur les appareils

## 1 Objet

La présente Norme internationale spécifie un système d'identification des orifices des dispositifs de freinage à air comprimé. Ce repérage devra être placé près des orifices sur les appareils.

## 2 Domaine d'application

La présente Norme internationale est applicable aux dispositifs de freinage à air comprimé des véhicules à moteur et de leurs remorques, et peut aussi être utilisée sur les schémas des systèmes de freinage.

## 3 Identification

3.1 Le repérage est formé d'un nombre de deux chiffres au plus.

3.1.1 Premier chiffre :

- 0 Orifice d'aspiration
- 1 Alimentation en énergie
- 2 Sortie d'énergie (pas pour l'atmosphère, voir chiffre 3)
- 3 Échappement
- 4 Orifice de pilotage (entrée dans l'appareil)
- 5 Libre
- 6 Libre
- 7 Orifice pour liquide anti-gel
- 8 Orifice pour huile de lubrification (pour compresseurs)
- 9 Orifice pour liquide de refroidissement (pour compresseurs)

3.1.2 Deuxième chiffre :

Un deuxième chiffre doit être ajouté, quand plusieurs orifices similaires sont possibles ou existent, par exemple pour les systèmes à plusieurs circuits. La fonction représentée par ce deuxième chiffre est laissée au choix du constructeur, mais devrait commencer à 1 et continuer de manière continue, par exemple 21, 22, 23 etc. Des exceptions sont admises pour les systèmes modulaires.

3.2 Les nombres suivants ne sont pas laissés au libre choix :

- 71 Entrée de liquide anti-gel
- 72 Sortie de liquide anti-gel

- 81 Entrée d'huile de lubrification
- 82 Sortie d'huile de lubrification
- 91 Entrée de liquide de refroidissement
- 92 Sortie de liquide de refroidissement

Plusieurs orifices similaires d'une seule chambre ne seront pas distingués. Ils devront avoir le même repérage.

Un orifice qui peut remplir, pour un même cas d'utilisation, plus d'une fonction, doit être repéré par deux (premiers) chiffres. Ils doivent être séparés par un tiret; voir l'exemple, chapitre 4.

Un orifice qui peut remplir plus d'une fonction, pour différents cas d'utilisation, devrait être repéré conformément à l'accord entre le constructeur et l'utilisateur (par exemple pour les distributeurs).

iTeh STANDARD PREVIEW  
(standards.itteh.ai)

ISO 6786:1980

<https://standards.itteh.ai/catalog/standards/sist/a2e4ee5f787e/iso-6786-1980>

## 4 Exemple d'application

Appareil avec orifices de remplissage et de pilotage

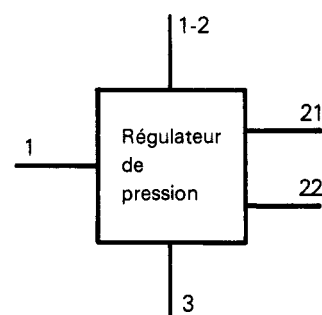

Dans cet exemple, les repères signifient :

- 1 Alimentation en énergie venant du compresseur
- 1-2 Alimentation en énergie en utilisant une valve pour remplir l'équipement de freinage à air comprimé et sortie d'énergie en utilisant la même valve pour gonfler les pneumatiques.
- 3 Orifice de mise à l'atmosphère (échappement)
- 21 Sortie d'énergie vers l'accumulateur d'énergie (réservoir d'air comprimé)
- 22 Sortie d'énergie (orifice de pilotage).

**iTeh STANDARD PREVIEW**  
**(standards.iteh.ai)**

ISO 6786:1980

<https://standards.iteh.ai/catalog/standards/sist/70088c50-d116-4abe-9ba5-a2e4ee5f787e/iso-6786-1980>