Norme internationale



6815

INTERNATIONAL ORGANIZATION FOR STANDARDIZATION • МЕЖДУНАРОДНАЯ ОРГАНИЗАЦИЯ ПО СТАНДАРТИЗАЦИИ • ORGANISATION INTERNATIONALE DE NORMALISATION

Matériel forestier — Attelages — Dimensions

Machinery for forestry — Hitches — Dimensions

Première édition — 1983-12-15

iTeh STANDARD PREVIEW
(standards.iteh.ai)

[ISO 6815:1983](https://standards.iteh.ai/catalog/standards/sist/5c7af3db-3185-4647-8200-321f330d0c43/iso-6815-1983)

<https://standards.iteh.ai/catalog/standards/sist/5c7af3db-3185-4647-8200-321f330d0c43/iso-6815-1983>

CDU 634.0.36 : 629.1.013

Réf. n° : ISO 6815-1983 (F)

Descripteurs : matériel forestier, élément de machine, dispositif de remorquage, barre d'attelage, dimension.

Avant-propos

L'ISO (Organisation internationale de normalisation) est une fédération mondiale d'organismes nationaux de normalisation (comités membres de l'ISO). L'élaboration des Normes internationales est confiée aux comités techniques de l'ISO. Chaque comité membre intéressé par une étude a le droit de faire partie du comité technique correspondant. Les organisations internationales, gouvernementales et non gouvernementales, en liaison avec l'ISO, participent également aux travaux.

Les projets de Normes internationales adoptés par les comités techniques sont soumis aux comités membres pour approbation, avant leur acceptation comme Normes internationales par le Conseil de l'ISO.

La Norme internationale ISO 6815 a été élaborée par le comité technique ISO/TC 23, *Tracteurs et matériels agricoles et forestiers*, et a été soumise aux comités membres en juillet 1982.

Les comités membres des pays suivants l'ont approuvée :

Afrique du Sud, Rép. d'	Égypte, Rép. arabe d'	Pakistan
Allemagne, R.F.	Finlande	Pologne
Australie	France	Portugal
Autriche	Inde	Roumanie
Belgique	Iran	Royaume-Uni
Brésil	Italie	Suisse
Corée, Rép. dém. p. de	Mexique	Tchécoslovaquie
Danemark	Nouvelle-Zélande	Turquie

Les comités membres des pays suivants l'ont désapprouvée pour des raisons techniques :

Espagne
Suède
URSS
USA

Matériel forestier — Attelages — Dimensions

iTeh STANDARD PREVIEW
(standards.iteh.ai)

1 Objet et domaine d'application

ISO 6815:1983

La présente Norme internationale fixe les dimensions essentielles de deux types d'attelages sur les matériels forestiers automoteurs, pour l'attelage des instruments traînés équipés d'attelage de type anneau. Elle spécifie les exigences de configuration nécessaires pour assurer la compatibilité de ces barres d'attelage.

2 Définitions

2.1 attelage fixe: Attelage utilisé de façon temporaire pour un travail non continu, par exemple une remorque de service temporaire.

2.2 attelage rotatif: Attelage utilisé continuellement en charge, par exemple pour un travail de sol forestier, un fossoyage, etc.

3 Dimensions

NOTE — Les tracés dans les figures sont seulement schématiques et n'ont pas pour but d'indiquer quelques conceptions particulières.
Les attelages doivent être assurés contre un désaccouplement inopiné de l'anneau d'attelage de l'instrument remorqué.

3.1 Attelage fixe

3.1.1 Les dimensions essentielles de l'attelage fixe, qui peut être de type chape ou de type crochet, doivent être telles que représentées à la figure 1 et données dans le tableau 1.

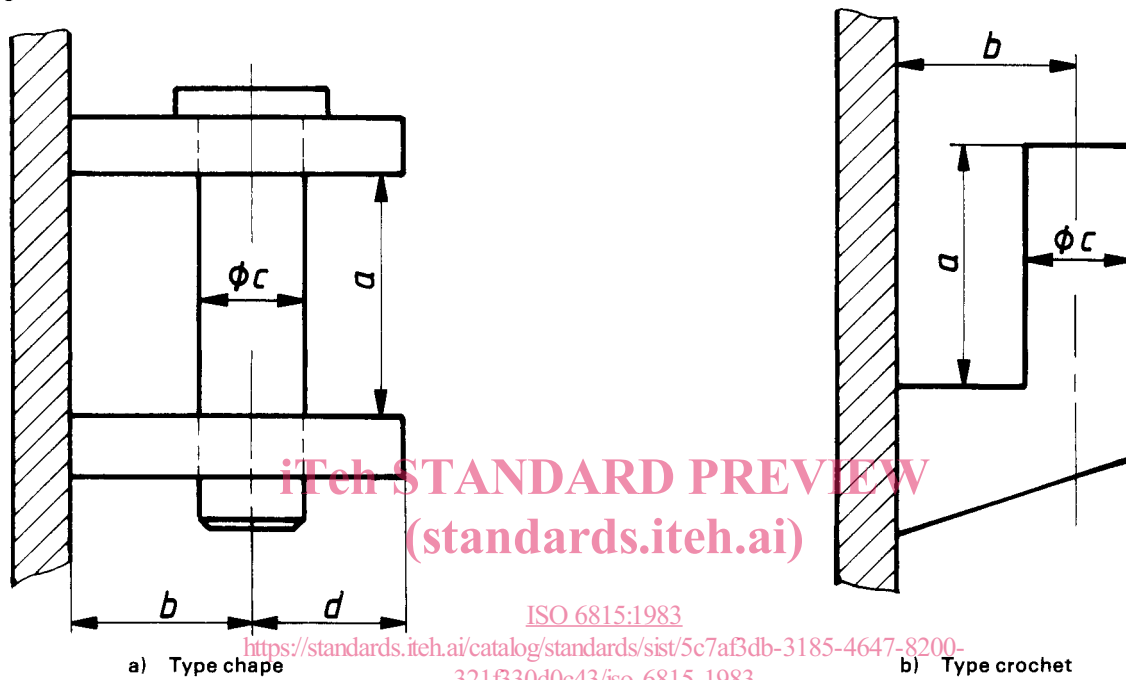

Figure 1 — Dimensions des attelages fixes

Tableau 1 — Dimensions des attelages fixes

Désignation	Symbole	Dimensions mm	
		Catégorie 1	Catégorie 2
Ouverture de l'attelage	a	80 min.	100 min.
Distance de la cheville	b	60 min.	100 min.
Diamètre de la cheville	c	35 ± 1	55 ± 1
Rayon de dégagement	$d = 1,5 c$	52,5 max.	82,5 max.

3.1.2 La conception de l'anneau de la barre d'attelage de l'instrument doit permettre les angles minimaux d'articulation tels que représentés à la figure 2.

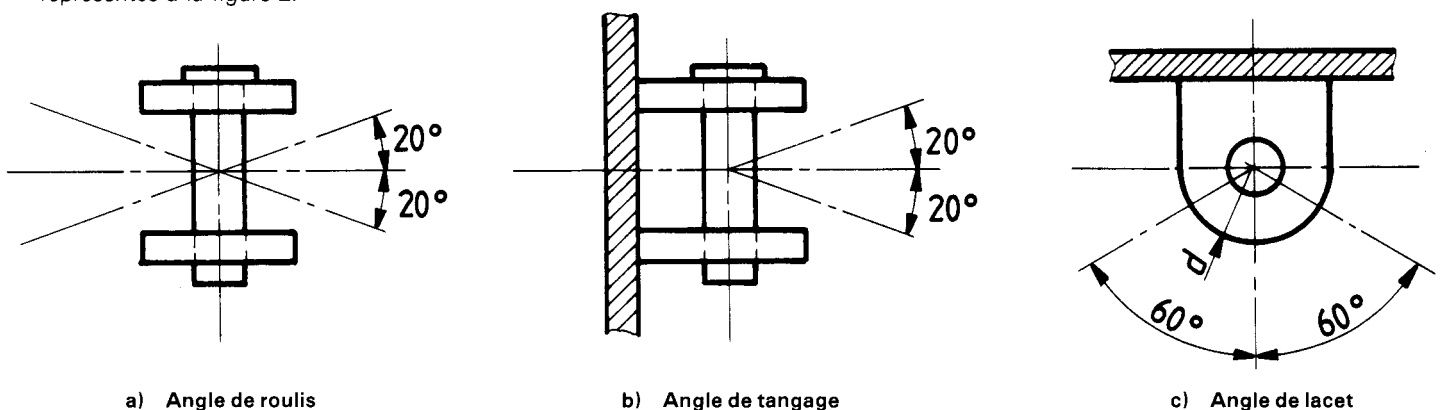

Figure 2 — Angles minimaux d'articulation avec les attelages fixes

3.2 Attelage rotatif

3.2.1 Les dimensions essentielles de l'attelage rotatif doivent être telles que représentées à la figure 3 et données dans le tableau 2.

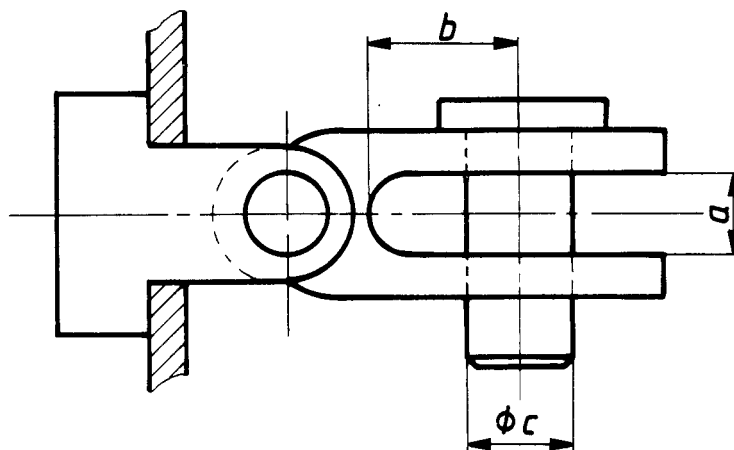

Figure 3 – Dimensions de l'attelage rotatif

Tableau 2 – Dimensions de l'attelage rotatif

Désignation	Symbole	Dimension mm
Ouverture de l'attelage	a	55 ± 1
Distance minimale de la cheville	b	100 ± 1
Diamètre de la cheville	c	70 ± 1

3.2.2 L'assemblage de l'attelage doit être construit avec deux joints qui permettent les angles suivants d'articulation de la chape (voir figure 4):

- Angle de rotation autour de l'axe horizontal longitudinal (roulis): 360°
- Angle de tangage: $\pm 45^\circ$

3.2.3 La conception de l'anneau de la barre d'attelage de l'instrument doit permettre un angle minimal de lacet de $\pm 90^\circ$ (voir figure 4).

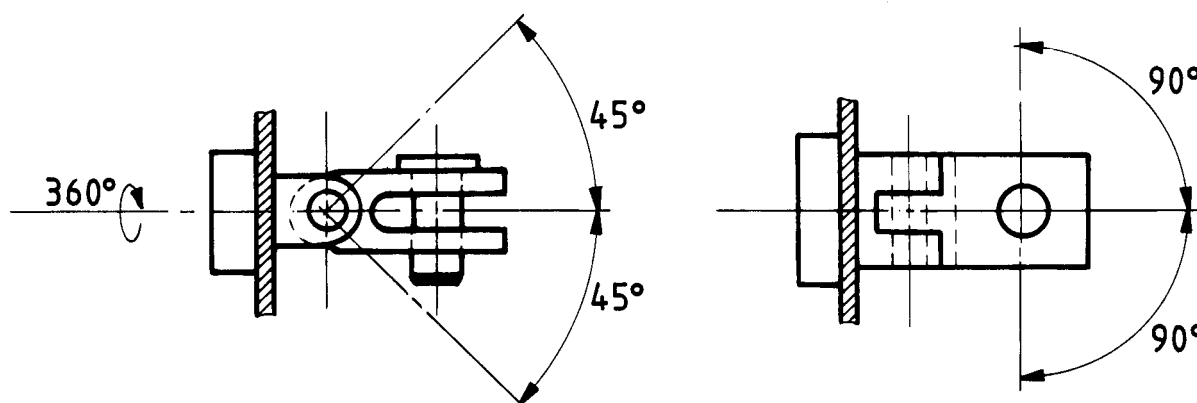

Figure 4 – Angles minimaux d'articulation avec l'attelage rotatif

iTeh STANDARD PREVIEW
(standards.iteh.ai)

ISO 6815:1983

<https://standards.iteh.ai/catalog/standards/sist/5c7af3db-3185-4647-8200-321f330d0c43/iso-6815-1983>

iTeh STANDARD PREVIEW
(standards.iteh.ai)

ISO 6815:1983

<https://standards.iteh.ai/catalog/standards/sist/5c7af3db-3185-4647-8200-321f330d0c43/iso-6815-1983>

iTeh STANDARD PREVIEW
(standards.iteh.ai)

ISO 6815:1983

<https://standards.iteh.ai/catalog/standards/sist/5c7af3db-3185-4647-8200-321f330d0c43/iso-6815-1983>