Norme internationale



6816

INTERNATIONAL ORGANIZATION FOR STANDARDIZATION • МЕЖДУНАРОДНАЯ ОРГАНИЗАЦИЯ ПО СТАНДАРТИЗАЦИИ • ORGANISATION INTERNATIONALE DE NORMALISATION

Matériel forestier — Treuils — Classification et nomenclature

Machinery for forestry — Winches — Classification and nomenclature

Première édition — 1984-10-01

ITeH STANDARD PREVIEW
(standards.iteh.ai)

[ISO 6816:1984](#)

<https://standards.iteh.ai/catalog/standards/sist/0bc493fd-72b2-4a64-91d4-4381524498ff/iso-6816-1984>

CDU 634.0.36 : 621.864

Réf. n° : ISO 6816-1984 (F)

Descripteurs : machine agricole, matériel forestier, treuil, classification, nomenclature.

Avant-propos

L'ISO (Organisation internationale de normalisation) est une fédération mondiale d'organismes nationaux de normalisation (comités membres de l'ISO). L'élaboration des Normes internationales est confiée aux comités techniques de l'ISO. Chaque comité membre intéressé par une étude a le droit de faire partie du comité technique créé à cet effet. Les organisations internationales, gouvernementales et non gouvernementales, en liaison avec l'ISO, participent également aux travaux.

Les projets de Normes internationales adoptés par les comités techniques sont soumis aux comités membres pour approbation, avant leur acceptation comme Normes internationales par le Conseil de l'ISO. Les Normes internationales sont approuvées conformément aux procédures de l'ISO qui requièrent l'approbation de 75 % au moins des comités membres votants.

La Norme internationale ISO 6816 a été élaborée par le comité technique ISO/TC 23, *Tracteurs et matériels agricoles et forestiers*.

[ISO 6816:1984](#)

<https://standards.iteh.ai/catalog/standards/sist/0bc493fd-72b2-4a64-91d4-4381524498ff/iso-6816-1984>

Matériel forestier — Treuils — Classification et nomenclature

1 Objet

La présente Norme internationale établit la classification des principaux types de treuils et d'ancrages de câble ainsi que la nomenclature des principaux composants et pièces particuliers à ces machines.

Les exemples utilisés n'ont pas pour but d'inclure toutes les machines commerciales existantes ni de décrire n'importe quelle machine particulière.

2 Domaine d'application

La présente Norme internationale s'applique aux treuils fixés aux machines utilisées en forêt, par exemple sur débusqueurs.

Sont spécifiquement exclus les treuils pour les opérations de levage sur grues, pour les draglines et pour le débardage par câble aérien.

3 Référence

ISO 6814, *Matériel forestier — Machines mobiles et automotrices — Vocabulaire pour l'identification.*

4 Classification des treuils

Les treuils peuvent être classés suivant leur construction ou suivant leur fonction.

4.1 Classification suivant le nombre de tambours

4.1.1 Treuils à un tambour.

4.1.2 Treuils multitambours.

4.2 Classification suivant le mode de fonctionnement

4.2.1 Puissance intérieure/puissance extérieure, tambour libre facultatif.

4.2.2 Puissance intérieure/tambour libre extérieur.

5 Classification des ancrages de câble

La classification des ancrages de câble est basée sur la méthode d'attache du câble sur le tambour.

5.1 Ancrage fixe

L'ancrage est maintenu lorsque le dernier enroulement quitte le tambour.

5.2 Ancrage détachable

L'ancrage se détache et se déclenche lorsque le dernier enroulement quitte le tambour.

6 Nomenclature des composants

La nomenclature des principaux composants et pièces de treuils est celle présentée dans les figures données en annexe.

6.1 Transmission de la puissance entre la source de puissance et le treuil :

— mécanique;

— hydraulique.

6.2 Transmission de la puissance à l'intérieur du treuil :

- arbres (direct, de renvoi, à tambour);
- engrenages;
- chaînes.

6.3 Carter.

6.4 Embrayage (direct, d'avancement, réversible) :

- embrayage à friction (cônes, disques, multidisques, ruban);
- embrayage à pignon coulissant;
- embrayage à coussinet;
- embrayage à segments.

6.5 Frein :

- frein à tambour;
- frein à disque;
- frein à ruban.

6.6 Blocage du tambour :

- blocage à cliquet;
- blocage à virole;
- blocage à crabot.

6.7 Tambour de câble :

- flasques du tambour de câble;
- fût du tambour de câble.

6.8 Câble :

- câble antitorsion.

6.9 Ancrage du câble :

- virole/poche;
- clavette/poche;
- collier/poche.

6.10 Guide-câble :

- fil conducteur;
- poulie libre;
- poulie à gorge;
- rouleau libre.

iTeh STANDARD PREVIEW
(standards.iteh.ai)

ISO 6816:1984

<https://standards.iteh.ai/catalog/standards/sist/06c4751d-7202-4a04-91d4-4381524498ff/iso-6816-1984>

6.11 Équipement de sécurité

La sécurité des treuils fera l'objet d'une future Norme internationale.

Annexe

Exemples de nomenclature des composants et pièces de treuils

NOTE — Les figures ont seulement pour objet de donner une illustration et non de donner n'importe quelle classification particulière de treuil.

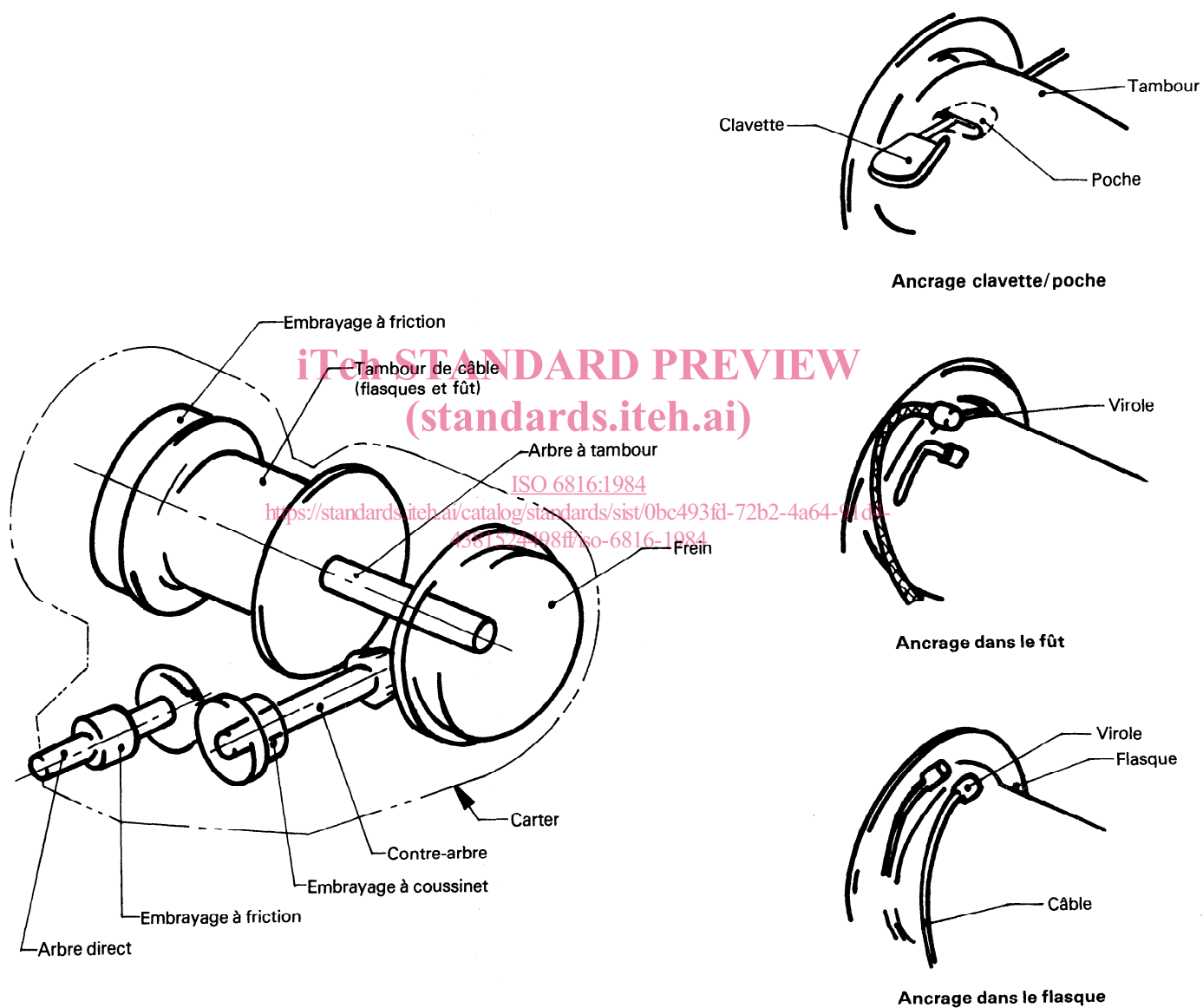
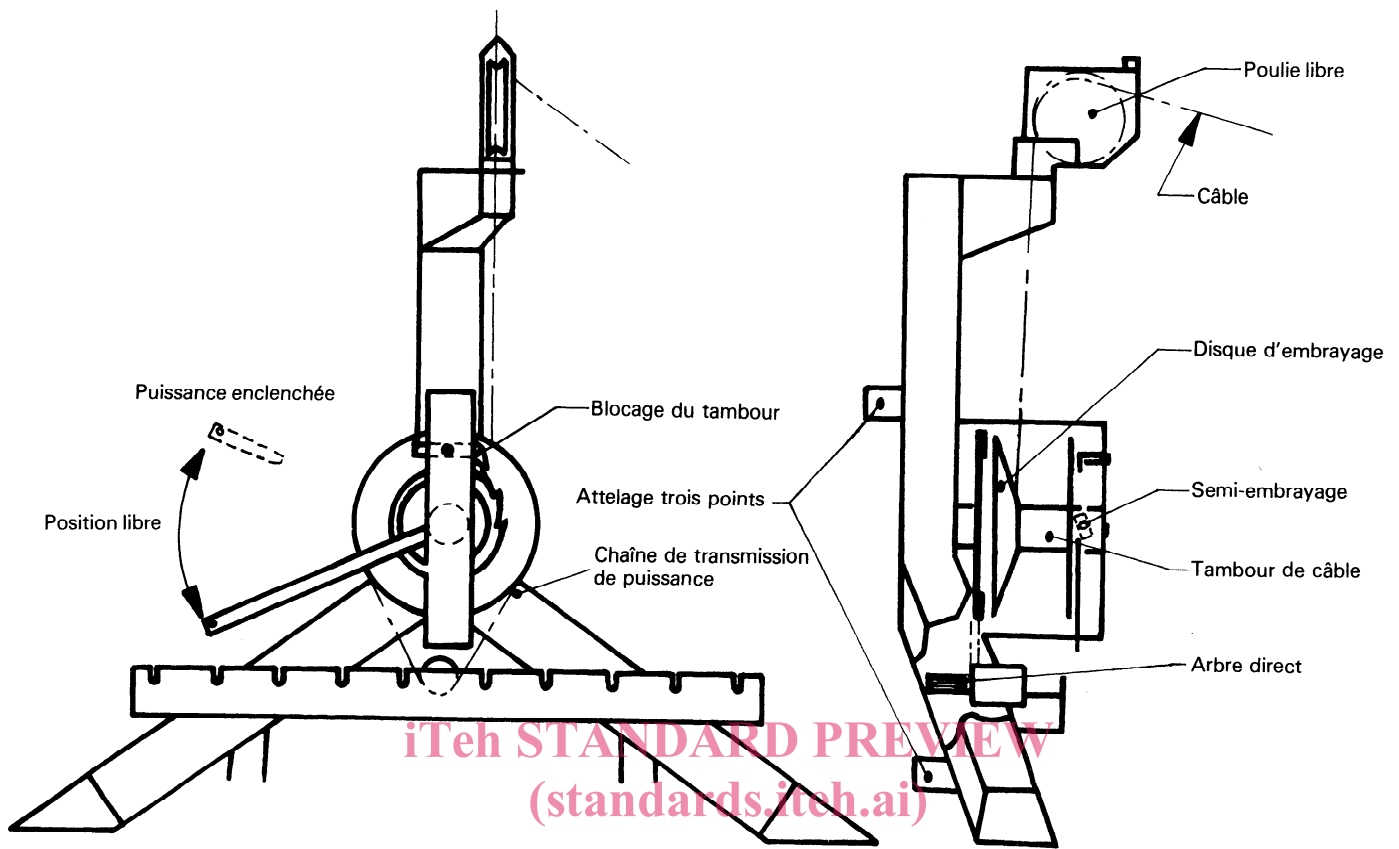

Figure 1 — Composants d'un treuil

Figure 2 — Ancrage du câble



ISO 6816:1984
<https://standards.iteh.ai/standards/iso-6816-1984/iso-6816-1984-43815244988f/iso-6816-1984>
Figure 3 — Treuil sur attelage trois points

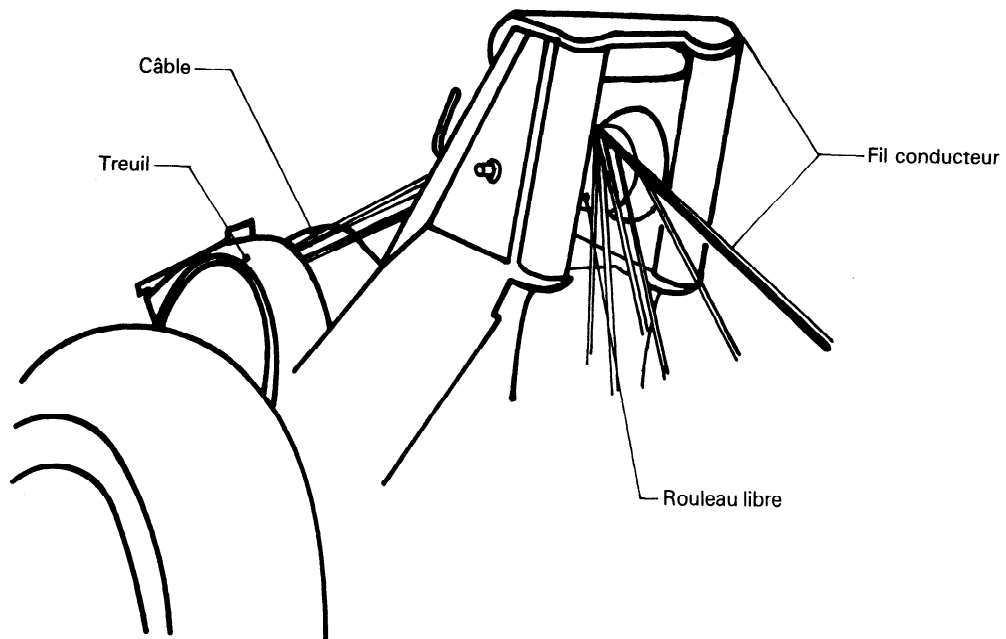

Figure 4 — Treuil fixe

Page blanche

iTeh STANDARD PREVIEW
(standards.iteh.ai)

ISO 6816:1984

<https://standards.iteh.ai/catalog/standards/sist/0bc493fd-72b2-4a64-91d4-4381524498ff/iso-6816-1984>

Page blanche

iTeh STANDARD PREVIEW
(standards.iteh.ai)

ISO 6816:1984

<https://standards.iteh.ai/catalog/standards/sist/0bc493fd-72b2-4a64-91d4-4381524498ff/iso-6816-1984>