Norme internationale



6959

INTERNATIONAL ORGANIZATION FOR STANDARDIZATION • МЕЖДУНАРОДНАЯ ОРГАНИЗАЦИЯ ПО СТАНДАРТИЗАЦИИ • ORGANISATION INTERNATIONALE DE NORMALISATION

Chaussures de ski de fond avec trois trous d'arrêt — Dimensions, zone de jonction et conception

Cross-country ski boots with three pin holes — Dimensions, interface and design

Première édition — 1983-08-15

ITeH STANDARD PREVIEW
(standards.iteh.ai)

[ISO 6959:1983](https://standards.iteh.ai/catalog/standards/sist/1ad442a0-d938-4519-831e-c6327331c014/iso-6959-1983)

<https://standards.iteh.ai/catalog/standards/sist/1ad442a0-d938-4519-831e-c6327331c014/iso-6959-1983>

CDU 685.316.92

Réf. n° : ISO 6959-1983 (F)

Descripteurs : matériel de sport, ski, ski de fond, montage, dispositif de fixation, dimension, marquage, conception.

Avant-propos

L'ISO (Organisation internationale de normalisation) est une fédération mondiale d'organismes nationaux de normalisation (comités membres de l'ISO). L'élaboration des Normes internationales est confiée aux comités techniques de l'ISO. Chaque comité membre intéressé par une étude a le droit de faire partie du comité technique correspondant. Les organisations internationales, gouvernementales et non gouvernementales, en liaison avec l'ISO, participent également aux travaux.

Les projets de Normes internationales adoptés par les comités techniques sont soumis aux comités membres pour approbation, avant leur acceptation comme Normes internationales par le Conseil de l'ISO.

La Norme internationale ISO 6959 a été élaborée par le comité technique ISO/TC 83, *Matériel de sport et d'activités de plein air*, et a été soumise aux comités membres en février 1982.

Les comités membres des pays suivants l'ont approuvée: [ISO 6959:1983](#)

<https://standards.iteh.ai/catalog/standards/sist/1ad442a0-d938-4519-831e-c632733e-0114/iso-6959-1983>

Allemagne, R.F.	France	Pologne
Autriche	Inde	Suède
Égypte, Rép. arabe d'	Italie	URSS
Finlande	Nouvelle-Zélande	USA

Aucun comité membre ne l'a désapprouvée.

Chaussures de ski de fond avec trois trous d'arrêt — Dimensions, zone de jonction et conception

iTeh STANDARD PREVIEW
(standards.iteh.ai)

0 Introduction

La présente Norme internationale est fondée sur des publications connues comme «Nordic Norm, Racing Norm et Touring Norm», qui sont employées par les producteurs et qui sont bien connues par les skieurs. Pour cette raison les termes «Nordique», «Racing» et «Touring» sont employés dans la présente Norme internationale pour la classification et comme faisant partie du marquage.

1 Objet et domaine d'application

La présente Norme internationale spécifie les dimensions des zones de jonction entre les chaussures de ski et les fixations de

ski pour le ski de fond, ainsi que quelques exigences concernant la conception.

Elle est applicable aux chaussures pour les fixations de ski de fond à trois trous d'arrêt, ayant les formes suivantes :

- a) «Nordique» : convenant au ski de fond en tant qu'activité de plein air;
- b) «Racing» : convenant au ski de fond de compétition;
- c) «Touring» : une combinaison de «Nordique» et «Racing», convenant au ski de fond sportif.

2 Dimensions

Les dimensions spécifiées sur les figures et dans le tableau doivent être respectées. D'autres dimensions de la chaussure peuvent ne pas correspondre aux figures.

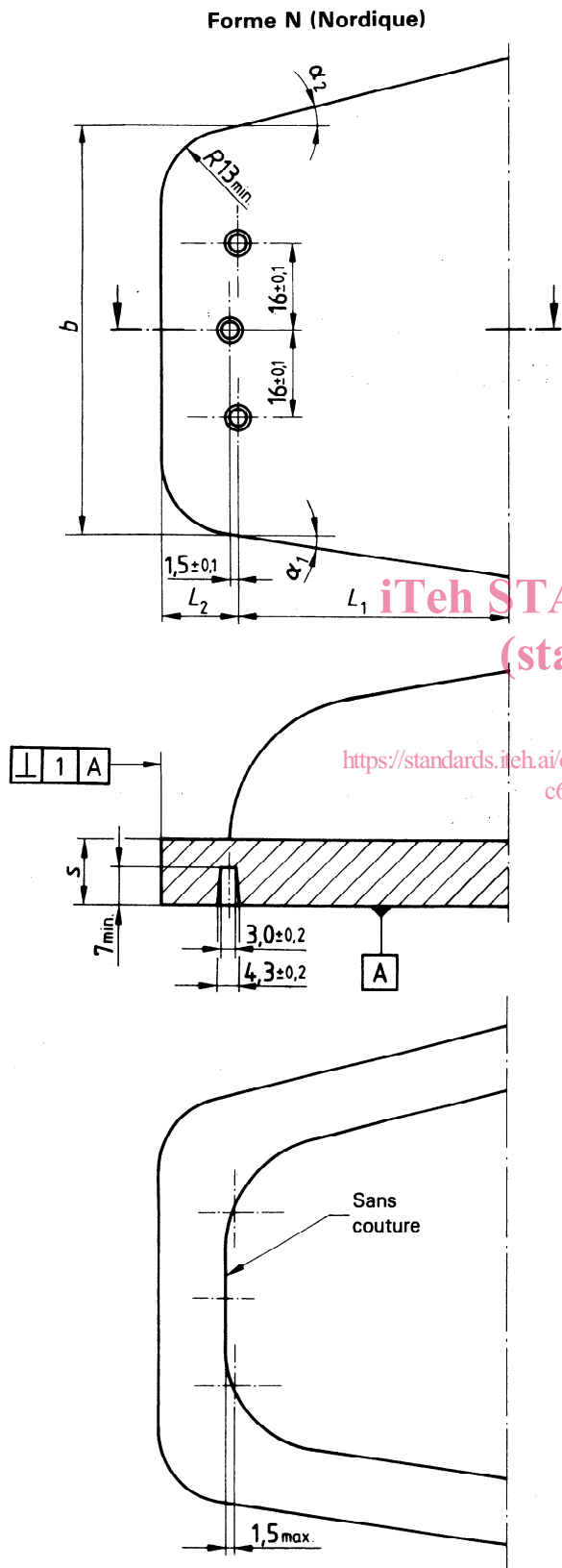

Figure 1 — Partie avant de la chaussure de forme N (Nordique)

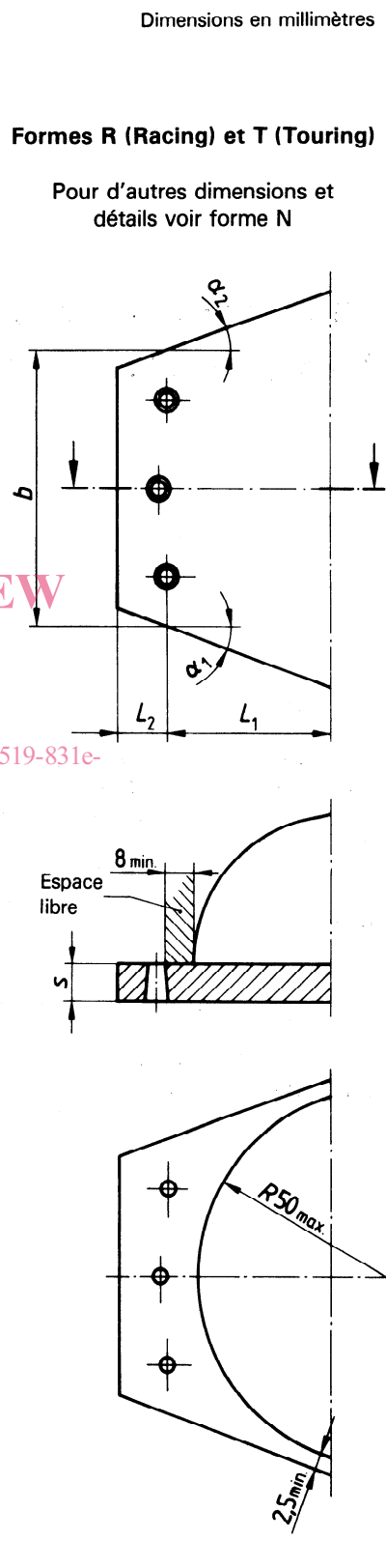

Figure 2 — Partie avant de la chaussure de formes R (Racing) et T (Touring)

Tableau
Dimensions en millimètres

Dimension	Nordique	Forme Racing	Touring
b	71 ⁰ _{-0,5} 75 ⁰ _{-0,5} 79 ⁰ _{-0,5}	50 ⁰ _{-0,2}	50 ⁰ _{-0,2}
L_1	50 min. pour $b = 71$ et 75 60 min. pour $b = 79$	30 min.	45 min.
L_2	12 à 16	$9 \pm 0,2$	$9 \pm 0,2$
α_1	8,5° ⁰ _{-0,3°}	20° ⁰ _{-0,3°}	20° ⁰ _{-0,3°}
α_2	14° ⁰ _{-0,3°}	20° ⁰ _{-0,3°}	20° ⁰ _{-0,3°}
s	$12 \pm 0,3$	$7 \pm 0,3$	$12 \pm 0,3$

3 Construction

3.1 Dans la zone L_1 les flancs latéraux doivent être rectilignes et perpendiculaires au plan d'appui. Dans cette zone aucun matériau ne doit se projeter au-delà des flancs latéraux.

3.2 Le centre du talon doit être situé sur l'axe longitudinal de la semelle avec un écart admissible de $\pm 1,5$ mm.

3.3 Si une plaque de renforcement est utilisée, elle doit être placée à une distance de la surface de base de la semelle au maximum égale à 2,5 mm.

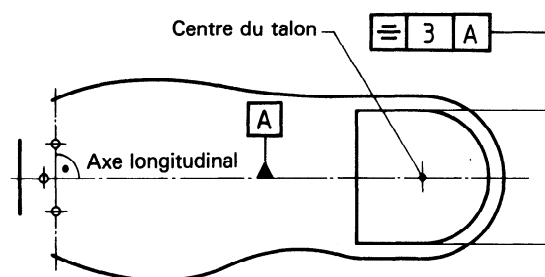

Figure 3 — Position du centre du talon

4 Marquage

Les chaussures pour le ski de fond, qui sont conformes à la présente Norme internationale, doivent être marquées. Ce marquage doit comprendre les éléments suivants :

a) le numéro de référence de la présente Norme internationale, c'est-à-dire, ISO 6959

b) Nordique 71, 75 ou 79

Touring 50

Racing 50

L'élément b) doit être placé près des trous d'arrêt.

Page blanche

iTeh STANDARD PREVIEW
(standards.iteh.ai)

ISO 6959:1983

<https://standards.iteh.ai/catalog/standards/sist/1ad442a0-d938-4519-831e-c6327331c014/iso-6959-1983>

Page blanche

iTeh STANDARD PREVIEW
(standards.iteh.ai)

ISO 6959:1983

<https://standards.iteh.ai/catalog/standards/sist/1ad442a0-d938-4519-831e-c6327331c014/iso-6959-1983>

Page blanche

iTeh STANDARD PREVIEW
(standards.iteh.ai)

ISO 6959:1983

<https://standards.iteh.ai/catalog/standards/sist/1ad442a0-d938-4519-831e-c6327331c014/iso-6959-1983>