

---

# Norme internationale



# 6986

---

INTERNATIONAL ORGANIZATION FOR STANDARDIZATION • МЕЖДУНАРОДНАЯ ОРГАНИЗАЦИЯ ПО СТАНДАРТИЗАЦИИ • ORGANISATION INTERNATIONALE DE NORMALISATION

---

## Fraises trois tailles à plaquettes amovibles — Dimensions

*Side and face milling (slotting) cutters with indexable inserts — Dimensions*

Première édition — 1983-12-01

**iTeh STANDARD PREVIEW**  
**(standards.iteh.ai)**

[ISO 6986:1983](https://standards.iteh.ai/catalog/standards/sist/552aac62-a5d5-42aa-9635-deb06e3ae24c/iso-6986-1983)

<https://standards.iteh.ai/catalog/standards/sist/552aac62-a5d5-42aa-9635-deb06e3ae24c/iso-6986-1983>

---

CDU 621.914.2 : 621.9.025.7

Réf. n° : ISO 6986-1983 (F)

Descripteurs : outil, fraise mécanique, plaquette, dimension.

## Avant-propos

L'ISO (Organisation internationale de normalisation) est une fédération mondiale d'organismes nationaux de normalisation (comités membres de l'ISO). L'élaboration des Normes internationales est confiée aux comités techniques de l'ISO. Chaque comité membre intéressé par une étude a le droit de faire partie du comité technique correspondant. Les organisations internationales, gouvernementales et non gouvernementales, en liaison avec l'ISO, participent également aux travaux.

Les projets de Normes internationales adoptés par les comités techniques sont soumis aux comités membres pour approbation, avant leur acceptation comme Normes internationales par le Conseil de l'ISO.

La Norme internationale ISO 6986 a été élaborée par le comité technique ISO/TC 29, *Petit outillage*, et a été soumise aux comités membres en août 1982.

**ITeH STANDARD PREVIEW**  
(standards.iteh.ai)

Les comités membres des pays suivants l'ont approuvée :

Afrique du Sud, Rép. d'	Egypte, Rép. arabe d'	Pays-Bas
Allemagne, R.F.	Espagne	Pologne
Australie	France	Roumanie
Autriche	Hongrie	Royaume-Uni
Belgique	Inde	Suède
Brésil	Israël	Suisse
Chine	Italie	Tchécoslovaquie
Corée, Rép. dém. p. de	Japon	URSS

[ISO 6986:1983](https://standards.iteh.ai/catalog/standards/sist/552aac62-a5d5-42aa-9635-deb06e7a246/iso-6986-1983)

<https://standards.iteh.ai/catalog/standards/sist/552aac62-a5d5-42aa-9635-deb06e7a246/iso-6986-1983>

Le comité membre du pays suivant l'a désapprouvée pour des raisons techniques :

Bulgarie

# Fraises trois tailles à plaquettes amovibles – Dimensions

## 1 Objet et domaine d'application

La présente Norme internationale fixe les dimensions des fraises trois tailles à plaquettes amovibles.

La forme et les dimensions des plaquettes sont laissées à l'initiative du fabricant.

La gamme des diamètres extérieurs est extraite de l'ISO 523.

## 2 Références

ISO 240, *Fraises à métaux – Dimension d'interchangeabilité avec les arbres porte-fraises ou les mandrins porte-fraise – Série métrique et série en inches.*

ISO 523, *Fraises à métaux – Gamme recommandée des diamètres extérieurs.*

ISO 883, *Plaquettes amovibles en métaux-durs (carbures métalliques) avec arrondi de pointe, sans trou de fixation – Dimensions.*<sup>1)</sup>

ISO 3364, *Plaquettes amovibles en métaux-durs (carbures métalliques) avec arrondi de pointe et trou de fixation cylindrique – Dimensions.*<sup>2)</sup>

ISO 3365, *Plaquettes amovibles en métaux-durs (carbures métalliques) avec arête de planage, sans trou de fixation – Dimensions.*<sup>3)</sup>

ISO 6987/1, *Plaquettes amovibles en métaux-durs (carbures métalliques) avec arrondi de pointe et trou de fixation partiellement cylindrique – Partie 1: Dimensions des plaquettes à dépouille normale 7°.*<sup>4)</sup>

iteh STANDARD PREVIEW  
(standards.iteh.ai)

## 3 Dimensions

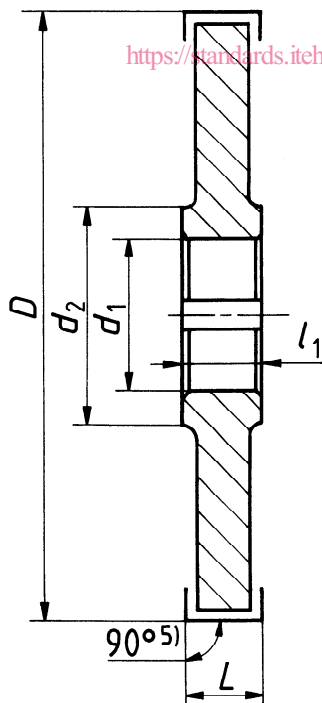

ISO 6986:1983

<https://standards.iteh.ai/catalog/standards/sist/552aac62-a5d5-42aa-9635-deb06e3ae24c/iso-6986-1983>

Dimensions en millimètres

$D$ $j_s 16$	$d_1^{6)}$ H7	$d_2$ min.	$L$	$l_1$ $+2$ $0$
80	27	41	10	10
100	32	47	10	10
			12	12
125	40	55	12	12
			16	16
160	40	55	16	16
			20	20
200	50	69	20	20
			25	25

1) Actuellement au stade de projet. (Révision de l'ISO 883-1976.)  
 2) Actuellement au stade de projet. (Révision de l'ISO 3364-1977.)  
 3) Actuellement au stade de projet. (Révision de l'ISO 3365/1-1977 et de l'ISO 3365/2-1980.)  
 4) Actuellement au stade de projet.  
 5) La valeur de 90° représente la valeur nominale de l'angle de direction d'arête de la plaquette.  
 6) Les dimensions de l'alésage et du logement de clavette doivent être conformes à l'ISO 240.

Page blanche

**iTeh STANDARD PREVIEW**  
**(standards.iteh.ai)**

ISO 6986:1983

<https://standards.iteh.ai/catalog/standards/sist/552aac62-a5d5-42aa-9635-deb06e3ae24c/iso-6986-1983>