Norme internationale



7193

INTERNATIONAL ORGANIZATION FOR STANDARDIZATION • МЕЖДУНАРОДНАЯ ОРГАНИЗАЦИЯ ПО СТАНДАРТИЗАЦИИ • ORGANISATION INTERNATIONALE DE NORMALISATION

Fauteuils roulants — Dimensions maximales hors tout

Wheelchairs — Maximum overall dimensions

Première édition — 1985-12-01

iTeh STANDARD PREVIEW
(standards.iteh.ai)

[ISO 7193:1985](https://standards.iteh.ai/catalog/standards/sist/4b694ca7-cf26-46f4-b646-169a5ee5ebd3/iso-7193-1985)

<https://standards.iteh.ai/catalog/standards/sist/4b694ca7-cf26-46f4-b646-169a5ee5ebd3/iso-7193-1985>

CDU 615.478.32 : 629.012

Réf. n° : ISO 7193-1985 (F)

Descripteurs : fauteuil roulant, dimension.

Avant-propos

L'ISO (Organisation internationale de normalisation) est une fédération mondiale d'organismes nationaux de normalisation (comités membres de l'ISO). L'élaboration des Normes internationales est confiée aux comités techniques de l'ISO. Chaque comité membre intéressé par une étude a le droit de faire partie du comité technique créé à cet effet. Les organisations internationales, gouvernementales et non gouvernementales, en liaison avec l'ISO participent également aux travaux.

Les projets de Normes internationales adoptés par les comités techniques sont soumis aux comités membres pour approbation, avant leur acceptation comme Normes internationales par le Conseil de l'ISO. Les Normes internationales sont approuvées conformément aux procédures de l'ISO qui requièrent l'approbation de 75 % au moins des comités membres votants.

La Norme internationale ISO 7193 a été élaborée par le comité technique ISO/TC 173, *Assistances et aides techniques pour les invalides ou handicapés*.

L'attention des utilisateurs est attirée sur le fait que toutes les Normes internationales sont de temps en temps soumises à révision et que toute référence faite à une autre Norme internationale dans le présent document implique qu'il s'agit, sauf indication contraire, de la dernière édition.

ITeH STANDARD PREVIEW
(standards.iteh.ai)

<https://standards.iteh.ai/catalog/standards/sist/4b604ca7-c26-46f4-b646-166457e5b3a2/iso-7193-1985>

Fauteuils roulants — Dimensions maximales hors tout

0 Introduction

La présente Norme internationale a pour objet de donner les dimensions maximales hors tout des fauteuils roulants manuels et électriques, que les architectes, ingénieurs, constructeurs et organismes divers devront prendre en compte pour ce qui est de l'accessibilité, par exemple des véhicules à moteur, autobus, navires, avions, ascenseurs, équipements de cuisine, et pour ce qui est des possibilités générales de manœuvre. En outre, les limites spécifiées des dimensions hors tout peuvent constituer un guide des directives aux constructeurs de fauteuils roulants, pour permettre de nouveaux développements.

Les dimensions spécifiées se fondent sur un fauteuil roulant non occupé (voir également les notes 3 et 4 en 4.2).

On trouvera des directives sur les besoins fonctionnels des handicapés dans les bâtiments dans *Besoins des handicapés dans les bâtiments — Conseils de conception*, Genève, ISO, mars 1982.

1 Objet et domaine d'application

La présente Norme internationale fixe les limites maximales des dimensions hors tout des fauteuils roulants destinés essentiellement à une utilisation à l'intérieur. Elle est applicable aux fauteuils roulants manuels et électriques dans leurs conditions d'utilisation, et elle couvre les fauteuils roulants pouvant être utilisés par 85 % des invalides.

2 Références

ISO 6440, *Fauteuils roulants — Nomenclature, termes et définitions*.

ISO 7176/5, *Fauteuils roulants — Partie 5 : Détermination des dimensions hors tout, de la masse et de l'espace de giration*.

3 Définitions

Dans le cadre de la présente Norme internationale, les définitions données dans l'ISO 6440 et les définitions suivantes sont applicables.

3.1 longueur hors tout, l : Distance horizontale entre le point le plus à l'avant et le point le plus à l'arrière du fauteuil roulant.

3.2 largeur hors tout, b : Distance horizontale entre les points latéraux extrêmes du fauteuil roulant quand il est en extension complète, le siège étant entièrement étiré.

3.3 hauteur hors tout, h : Distance verticale entre le sol et le point le plus haut du fauteuil roulant.

4 Dimensions hors tout

4.1 Les dimensions hors tout spécifiées se fondent sur les conditions de mesurage données dans l'ISO 7176/5.

4.2 Le fauteuil roulant sera réputé conforme à la présente Norme internationale si les dimensions ne dépassent pas les valeurs maximales suivantes (voir la figure) :

- longueur hors tout, l : 1 200 mm
- largeur hors tout, b : 700 mm
- hauteur hors tout, h : 1 090 mm

NOTES

1 La longueur des fauteuils roulants est généralement comprise entre 1 100 et 1 200 mm.

2 La largeur des fauteuils roulants est généralement comprise entre 600 et 700 mm.

3 Les pieds de l'utilisateur ajoutent environ 50 mm à la longueur hors tout.

4 Pour propulser manuellement un fauteuil roulant, par manœuvre des mains courantes des roues principales, il faut prévoir un espace libre au moins égal à 50 mm et de préférence à 100 mm des deux côtés.

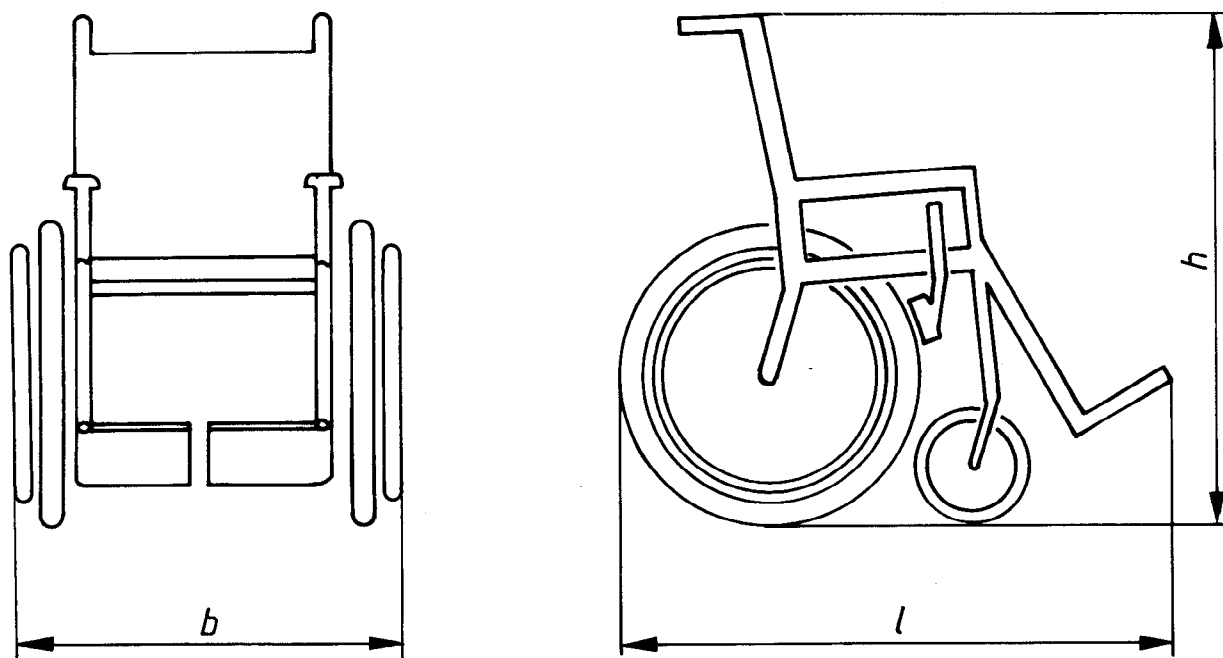

Figure
iTeh STANDARD PREVIEW
(standards.iteh.ai)

ISO 7193:1985

<https://standards.iteh.ai/catalog/standards/sist/4b694ca7-cf26-46f4-b646-169a5ee5ebd3/iso-7193-1985>