Norme internationale



7222

INTERNATIONAL ORGANIZATION FOR STANDARDIZATION • МЕЖДУНАРОДНАЯ ОРГАНИЗАЦИЯ ПО СТАНДАРТИЗАЦИИ • ORGANISATION INTERNATIONALE DE NORMALISATION

Construction navale — Barges de la série 2 embarcables à bord des navires — Dimensions principales

Shipbuilding — Shipborne barges, series 2 — Main dimensions

Première édition — 1985-03-15

ITh STANDARD PREVIEW
(standards.iteh.ai)

[ISO 7222:1985](https://standards.iteh.ai/catalog/standards/sist/403b2434-8df6-40f1-8e05-0339f71ac181/iso-7222-1985)

<https://standards.iteh.ai/catalog/standards/sist/403b2434-8df6-40f1-8e05-0339f71ac181/iso-7222-1985>



CDU 629.122.3 : 629.123.5

Réf. n° : ISO 7222-1985 (F)

Descripteurs : construction navale, navire, péniche, dimension.

Avant-propos

L'ISO (Organisation internationale de normalisation) est une fédération mondiale d'organismes nationaux de normalisation (comités membres de l'ISO). L'élaboration des Normes internationales est confiée aux comités techniques de l'ISO. Chaque comité membre intéressé par une étude a le droit de faire partie du comité technique créé à cet effet. Les organisations internationales, gouvernementales et non gouvernementales, en liaison avec l'ISO, participent également aux travaux.

Les projets de Normes internationales adoptés par les comités techniques sont soumis aux comités membres pour approbation, avant leur acceptation comme Normes internationales par le Conseil de l'ISO. Les Normes internationales sont approuvées conformément aux procédures de l'ISO qui requièrent l'approbation de 75 % au moins des comités membres votants.

La Norme internationale ISO 7222 a été élaborée par le comité technique ISO/TC 8, *Construction navale et structures maritimes*.

[ISO 7222:1985](https://standards.iteh.ai/catalog/standards/sist/403b2434-8df6-40f1-8e05-0339f71ac181/iso-7222-1985)

<https://standards.iteh.ai/catalog/standards/sist/403b2434-8df6-40f1-8e05-0339f71ac181/iso-7222-1985>

Construction navale — Barges de la série 2 embarcables à bord des navires — Dimensions principales

iTeh STANDARD PREVIEW
(standards.iteh.ai)

1 Objet et domaine d'application

La présente Norme internationale fixe les dimensions principales et les dimensions des éléments principaux de construction des barges de la série 2 embarcables à bord des navires.

ISO 7222:1985

assurer l'interchangeabilité lors de l'embarquement des barges à bord du navire porte-barges au moyen d'un élévateur ou par un système basé sur le principe du dock flottant. L'équipement stationnaire installé sur le pont ne doit pas ressortir au-delà de la hauteur d'encombrement.

2 Définition

barge embarcable de la série 2: Barge qui est embarquée à bord d'un navire porte-barges au moyen d'un élévateur ou par un système basé sur le principe du dock flottant.

Les dispositifs de blocage, tels que représentés à la figure 2, doivent être construits de la même façon que les dispositifs sur les barges existantes de la série 2.

Les barges de la série 2 doivent avoir des dispositifs de raccordement pour les tuyaux destinés à la lutte contre l'incendie et au transfert du dioxyde de carbone, installés et situés de manière analogue aux dispositifs sur les barges existantes de la série 2.

3 Dimensions des principaux éléments de construction

Les dimensions des principaux éléments de construction doivent être conformes aux spécifications du tableau 1 de façon à

Lorsque cela est nécessaire, des adaptateurs doivent être fournis qui soient conformes aux dispositifs de blocage des barges existantes de la série 2.

Tableau 1 — Dimensions des principaux éléments de construction

Dimensions principales				Distance entre le bord extérieur de la cornière de positionnement et le plan diamétral	Longueur des cornières de positionnement et des doublantes	Tirant d'eau maximal en eau douce	Déplacement maximal
Longueur (hors tout)	Largeur (hors tout)	Hauteur au niveau de l'axe (sans compter la hauteur des cornières de positionnement)					
		Creux	Hauteur d'encombrement	<i>N</i>	<i>l</i>	<i>T</i>	<i>D</i>
<i>L</i>	<i>B</i>	<i>H</i>	<i>H₁</i>				
mm	mm	mm	mm	mm	mm	mm	t
29 718	10 706	3 810	5 165	3 397	27 380	3 336	1 024

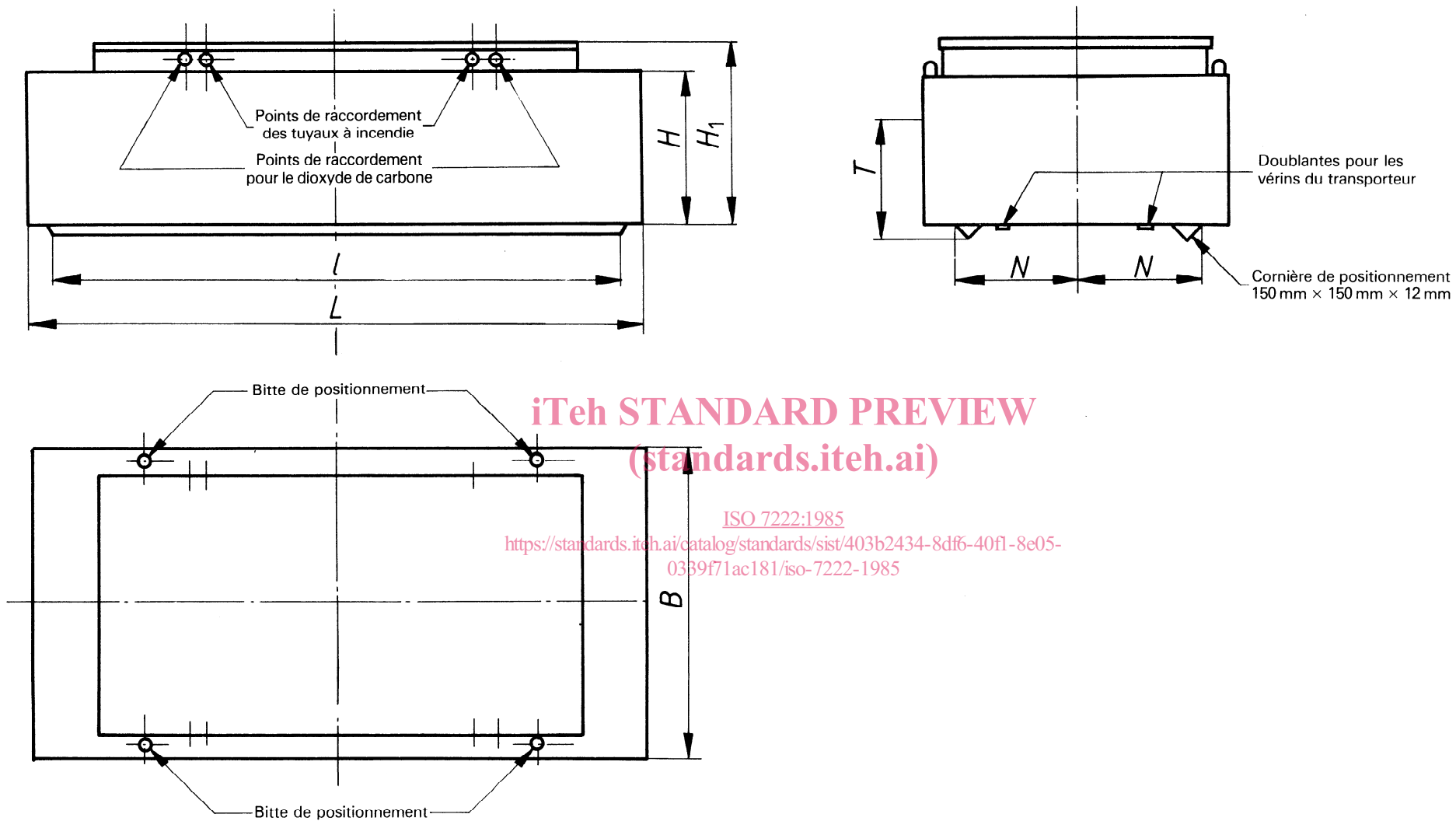

Figure 1 — Dimensions principales d'une barge de la série 2 embarcable à bord d'un navire

4 Disposition des points de fixation

Pour assurer la fixation des barges dans la cale et sur le pont du navire porte-barges, les barges doivent être équipées de dispositifs convenables (dispositifs de blocage, bittes de positionnement, doublantes, etc.) dont la disposition doit être conforme à la figure 2.

Les dispositifs de blocage, doublantes et points d'appui des vérins d'arrimage doivent résister aux charges indiquées à la figure 2.

5 Tolérances

Le tableau 2 donne les tolérances pour les dimensions qui assurent l'interchangeabilité des barges lors de leur embarquement au moyen d'un élévateur ou d'un transporteur et lors de leur arrimage à bord du navire porte-barges.

NOTE — Les dimensions données sans tolérances dans la présente Norme internationale peuvent être utilisées avec des tolérances conformes aux normes de la construction navale nationale.

Tableau 2 — Tolérances

Valeurs en millimètres

<i>L</i>	<i>B</i>	<i>H</i> ₁	<i>H</i>	<i>N</i>
+ 25	+ 6	+ 6	+ 6	+ 6
- 25	- 25	- 25	- 12	- 6

iTech STANDARD PREVIEW
(standards.iteh.ai)

[ISO 7222:1985](https://standards.iteh.ai/catalog/standards/sist/403b2434-8df6-40f1-8e05-0339f71ac181/iso-7222-1985)

<https://standards.iteh.ai/catalog/standards/sist/403b2434-8df6-40f1-8e05-0339f71ac181/iso-7222-1985>

Dimensions en millimètres

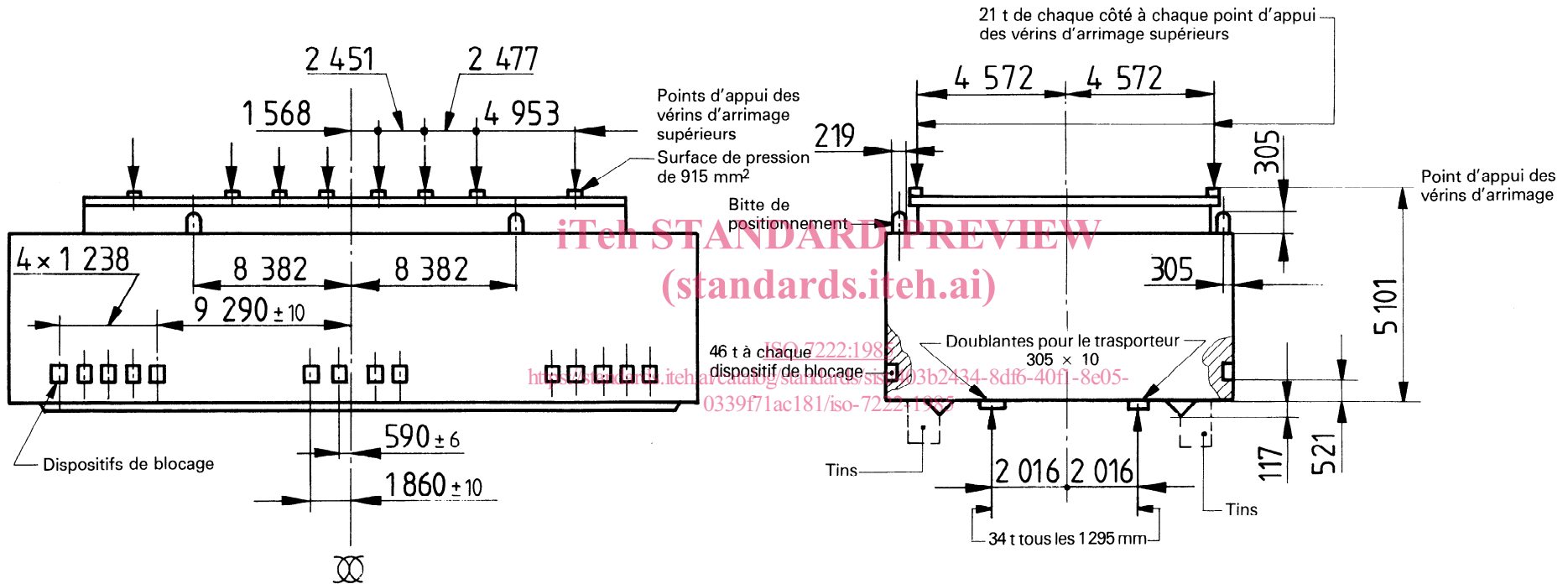

Figure 2 — Disposition des points de fixation d'une barge de la série 2 à bord d'un navire porte-barges

Page blanche

iTeh STANDARD PREVIEW
(standards.iteh.ai)

ISO 7222:1985

<https://standards.iteh.ai/catalog/standards/sist/403b2434-8df6-40f1-8e05-0339f71ac181/iso-7222-1985>

Page blanche

iTeh STANDARD PREVIEW
(standards.iteh.ai)

ISO 7222:1985

<https://standards.iteh.ai/catalog/standards/sist/403b2434-8df6-40f1-8e05-0339f71ac181/iso-7222-1985>