

# NORME INTERNATIONALE

ISO  
7315

Deuxième édition  
1988-02-01



---

INTERNATIONAL ORGANIZATION FOR STANDARDIZATION  
ORGANISATION INTERNATIONALE DE NORMALISATION  
МЕЖДУНАРОДНАЯ ОРГАНИЗАЦИЯ ПО СТАНДАРТИЗАЦИИ

---

## **Aéronautique et espace — Colliers en P pour systèmes de fluides — Dimensions d'encombrement**

*Aerospace — "P" clamps (loop clamps) for fluid systems — Envelope dimensions*

**(standards.iteh.ai)**

ISO 7315:1988

<https://standards.iteh.ai/catalog/standards/sist/2a9a0b47-379d-452b-b591-6826d685bbc9/iso-7315-1988>

Numéro de référence  
ISO 7315: 1988 (F)

## Avant-propos

L'ISO (Organisation internationale de normalisation) est une fédération mondiale d'organismes nationaux de normalisation (comités membres de l'ISO). L'élaboration des Normes internationales est normalement confiée aux comités techniques de l'ISO. Chaque comité membre intéressé par une étude a le droit de faire partie du comité technique créé à cet effet. Les organisations internationales, gouvernementales et non gouvernementales, en liaison avec l'ISO participent également aux travaux.

Les projets de Normes internationales adoptés par les comités techniques sont soumis aux comités membres pour approbation, avant leur acceptation comme Normes internationales par le Conseil de l'ISO. Les Normes internationales sont approuvées conformément aux procédures de l'ISO qui requièrent l'approbation de 75 % au moins des comités membres votants.

La Norme internationale ISO 7315 a été élaborée par le comité technique ISO/TC 20, *Aéronautique et espace*.

Cette deuxième édition annule et remplace la première édition (ISO 7315 : 1985), dont le tableau 2 a fait l'objet d'une révision technique (introduction du DN 36 et des DN 45 à DN 100).

L'attention des utilisateurs est attirée sur le fait que toutes les Normes internationales sont de temps en temps soumises à révision et que toute référence faite à une autre Norme internationale dans le présent document implique qu'il s'agit, sauf indication contraire, de la dernière édition.

# Aéronautique et espace — Colliers en P pour systèmes de fluides — Dimensions d'encombrement

iTeh STANDARD PREVIEW  
(standards.iteh.ai)

## 1 Objet

La présente Norme internationale fixe les cotes maximales et minimales des colliers en P fixés à l'aide d'une vis de diamètre nominal 5 mm.

Les dimensions fixées définissent une enveloppe dimensionnelle. La présente Norme internationale ne doit pas être considérée comme une norme d'interchangeabilité. Les tolérances pour chaque type de collier sont à définir dans les dessins de pièces standard.

## 2 Domaine d'application

Ces colliers sont destinés à fixer, supporter ou guider des tuyauteries souples ou rigides montées sur matériels aérospatiaux.

NOTE — Les colliers en P peuvent également être utilisés pour d'autres équipements, par exemple câbles ou faisceaux électriques.

## 3 Référence

ISO 6771, *Aéronautique et espace — Systèmes de fluides et éléments constitutifs — Classification des températures et pressions.*

## 4 Classification

Les colliers en P sont classés en six types, en fonction de la gamme des températures d'utilisation (voir tableau 1).

Tableau 1

Températures en degrés Celsius

Type du collier	Gamme de températures <sup>1)</sup>	
	min.	max.
1	– 55	+ 70
2	– 55	+ 135
3	– 55	+ 200
4	– 55	+ 320
5	– 55	+ 400
6	– 55	+ 650

1) Voir ISO 6771.

## 5 Description

Les colliers en P peuvent être du type « monop pièce » ou du type « multi pièce ». Les colliers du type « multi pièce » sont constitués d'un support métallique et d'une garniture ou d'un gainage en élastomère ou en plastomère.

## 6 Dimensions

Les colliers en P doivent être conformes à la figure et au tableau 2.

La figure ne préjuge pas de la forme d'exécution des colliers. Dans le tableau 2, seules sont imposées les dimensions maximales d'encombrement et la position de la tuyauterie par rapport au plan de pose et au point de fixation.

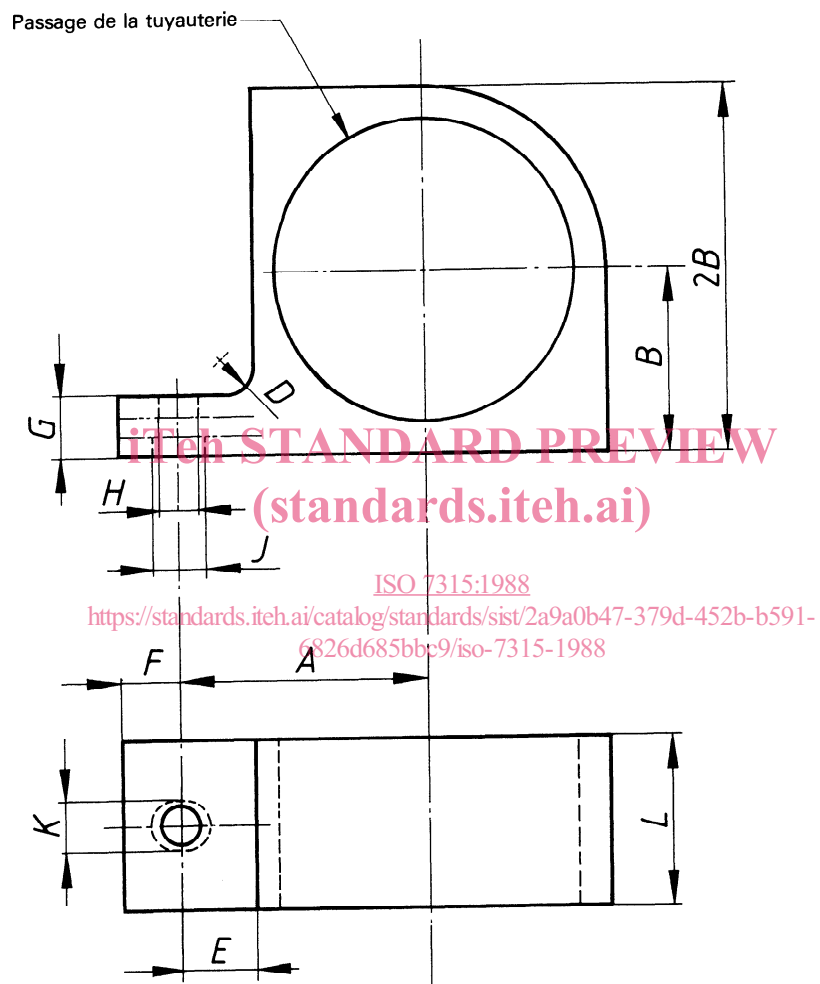

Figure — Dimensions maximales d'encombrement des colliers en P

Tableau 2 <sup>1)</sup>

Dimensions en millimètres

Diamètre nominal de la tuyauterie DN <sup>2)</sup>	A		B <sup>3)</sup>		D	E	F	G	H		J	K	L <sup>3)</sup>
	min.	max.	min.	max.	max.	min.	max.	max.	min.	max.	max.	+0,3 0	max.
04	11	12,7	2,8	6,0	2,5	8,1	5,5	8	5,2	5,5	6,5	5,2	19
05	11,5	13,2	3,2	6,5	2,5	8,1	5,5	8	5,2	5,5	6,5	5,2	19
06	12	13,7	3,8	7,0	2,5	8,1	5,5	8	5,2	5,5	6,5	5,2	19
08	13	14,7	4,8	8,0	2,5	8,1	5,5	8	5,2	5,5	6,5	5,2	19
10	14	15,7	5,8	9,0	2,5	8,1	5,5	8	5,2	5,5	6,5	5,2	19
12	15	16,7	6,8	10	2,5	8,1	5,5	8	5,2	5,5	6,5	5,2	19
14	17,5	19,1	7,8	11,2	3,3	8,8	5,5	8	5,2	5,5	6,5	5,2	19
16	18,5	20,1	8,8	12,3	3,3	8,8	5,5	8	5,2	5,5	6,5	5,2	19
18	19,5	21,1	9,8	13,3	3,3	8,8	5,5	8	5,2	5,5	6,5	5,2	19
20	20,5	22,1	10,8	14,3	3,3	8,8	5,5	8	5,2	5,5	6,5	5,2	19
22	21,5	23,1	11,8	15,3	3,3	8,8	5,5	8	5,2	5,5	6,5	5,2	19
25	23	24,6	13,3	16,8	3,3	8,8	5,5	8	5,2	5,5	6,5	5,2	19
28	24,5	26,8	14,8	19,4	4	9,1	5,5	8	5,2	5,5	6,5	5,2	19
32	26,5	28,8	16,8	20,7	4	9,1	5,5	8	5,2	5,5	6,5	5,2	19
36	28,5	30,8	18,8	21,7	4	9,1	5,5	8	5,2	5,5	6,5	5,2	19
40	30,5	32,8	20,8	24,7	4	9,1	5,5	8	5,2	5,5	6,5	5,2	19
45	33	35,5	23	27,3	4	9,1	5,5	8	5,2	5,5	6,5	5,2	19
50	35,5	38	25,5	29,8	4	9,1	5,5	8	5,2	5,5	6,5	5,2	19
56	38,5	41	28,5	32,8	4	9,1	5,5	8	5,2	5,5	6,5	5,2	19
63	42	44,5	32	36,3	4	9,1	5,5	8	5,2	5,5	6,5	5,2	19
70	45,5	48	35,5	39,8	4	9,1	5,5	8	5,2	5,5	6,5	5,2	19
80	50,5	53	40,5	44,8	4	9,1	5,5	8	5,2	5,5	6,5	5,2	19
90	55,5	58	45,5	49,8	4	9,1	5,5	8	5,2	5,5	6,5	5,2	19
100	60,5	63	50,5	54,8	4	9,1	5,5	8	5,2	5,5	6,5	5,2	19

1) Toutes les dimensions indiquées dans ce tableau s'entendent avec la tuyauterie montée et le collier serré.

2) Les DN 14, 18, 22, 28, 36, 45, 56, 70 et 90 ne sont pas normalement utilisés pour les tuyauteries rigides pour systèmes de fluides.

3) Cette cote est une dimension hors tout qui comprend le support métallique et la garniture ou le gainage.

Page blanche

**iTeh STANDARD PREVIEW**  
**(standards.iteh.ai)**

ISO 7315:1988

<https://standards.iteh.ai/catalog/standards/sist/2a9a0b47-379d-452b-b591-6826d685bbc9/iso-7315-1988>

Page blanche

**iTeh STANDARD PREVIEW**  
**(standards.iteh.ai)**

ISO 7315:1988

<https://standards.iteh.ai/catalog/standards/sist/2a9a0b47-379d-452b-b591-6826d685bbc9/iso-7315-1988>

**iTeh STANDARD PREVIEW**  
**(standards.iteh.ai)**

[ISO 7315:1988](https://standards.iteh.ai/catalog/standards/sist/2a9a0b47-379d-452b-b591-6826d685bbc9/iso-7315-1988)

<https://standards.iteh.ai/catalog/standards/sist/2a9a0b47-379d-452b-b591-6826d685bbc9/iso-7315-1988>

---

**CDU 621.643.45 : 629.7**

**Descripteurs** : aéronef, matériel d'aéronef, circuit de fluide, canalisation de fluide, support de tuyauterie, collier, dimension.

Prix basé sur 3 pages

---