

NORME  
INTERNATIONALE

**ISO**  
**7368**

Première édition  
1989-08-01

---

---

**Transmissions hydrauliques — Distributeurs à  
cartouche, à bride, à deux orifices — Logements**

*Hydraulic fluid power — Two-port slip-in cartridge valves — Cavities*  
**iTeh STANDARD PREVIEW**  
**(standards.iteh.ai)**

ISO 7368:1989

<https://standards.iteh.ai/catalog/standards/sist/bab32b4f-a723-4d0d-8ec7-097d27067b6d/iso-7368-1989>



Numéro de référence  
ISO 7368 : 1989 (F)

## Avant-propos

L'ISO (Organisation internationale de normalisation) est une fédération mondiale d'organismes nationaux de normalisation (comités membres de l'ISO). L'élaboration des Normes internationales est en général confiée aux comités techniques de l'ISO. Chaque comité membre intéressé par une étude a le droit de faire partie du comité technique créé à cet effet. Les organisations internationales, gouvernementales et non gouvernementales, en liaison avec l'ISO participent également aux travaux. L'ISO collabore étroitement avec la Commission électrotechnique internationale (CEI) en ce qui concerne la normalisation électrotechnique.

Les projets de Normes internationales adoptés par les comités techniques sont soumis aux comités membres pour approbation, avant leur acceptation comme Normes internationales par le Conseil de l'ISO. Les Normes internationales sont approuvées conformément aux procédures de l'ISO qui requièrent l'approbation de 75 % au moins des comités membres votants.

La Norme internationale ISO 7368 a été élaborée par le comité technique ISO/TC 131, *Transmissions hydrauliques et pneumatiques*.

L'annexe A de la présente Norme internationale est donnée uniquement à titre d'information.

© ISO 1989

Droits de reproduction réservés. Aucune partie de cette publication ne peut être reproduite ni utilisée sous quelque forme que ce soit et par aucun procédé, électronique ou mécanique, y compris la photocopie et les microfilms, sans l'accord écrit de l'éditeur.

Organisation internationale de normalisation  
Case postale 56 • CH-1211 Genève 20 • Suisse

Imprimé en Suisse

## Introduction

Dans les systèmes de transmissions hydrauliques, l'énergie est transmise et commandée par l'intermédiaire d'un liquide sous pression circulant en circuit fermé. Les organes les plus courants dans ce genre de système sont les distributeurs hydrauliques. Ils règlent le sens de l'écoulement, la pression ou le débit des liquides dans le circuit fermé.

## iTeh STANDARD PREVIEW (standards.iteh.ai)

[ISO 7368:1989](https://standards.iteh.ai/catalog/standards/sist/bab32b4f-a723-4d0d-8ec7-097d27067b6d/iso-7368-1989)

<https://standards.iteh.ai/catalog/standards/sist/bab32b4f-a723-4d0d-8ec7-097d27067b6d/iso-7368-1989>

Page blanche

**iTeh STANDARD PREVIEW**  
**(standards.iteh.ai)**

ISO 7368:1989

<https://standards.iteh.ai/catalog/standards/sist/bab32b4f-a723-4d0d-8ec7-097d27067b6d/iso-7368-1989>

# Transmissions hydrauliques — Distributeurs à cartouche, à bride, à deux orifices — Logements

## 1 Domaine d'application

La présente Norme internationale prescrit, à des fins d'interchangeabilité, les dimensions et autres caractéristiques des logements dans lesquels sont montés les distributeurs à cartouche, à bride, à deux orifices.

Elle est applicable aux logements pour distributeurs à cartouche, à bride, généralement utilisés dans les équipements industriels.

## 2 Références normatives

Les normes suivantes contiennent des dispositions qui, par suite de la référence qui en est faite, constituent des dispositions valables pour la présente Norme internationale. Au moment de la publication, les éditions indiquées étaient en vigueur. Toute norme est sujette à révision et les parties prenantes des accords fondés sur cette Norme internationale sont invitées à rechercher la possibilité d'appliquer les éditions les plus récentes des normes indiquées ci-après. Les membres de la CEI et de l'ISO possèdent le registre des Normes internationales en vigueur à un moment donné.

ISO 468 : 1982, *Rugosité de surface — Paramètres, leurs valeurs et les règles générales de la détermination des spécifications.*

ISO 1101 : 1983, *Dessins techniques — Tolérancement géométrique — Tolérancement de forme, orientation, position et battement — Généralités, définitions, symboles, indications sur les dessins.*

ISO 1302 : 1978, *Dessins techniques — Indication des états de surface sur les dessins.*

ISO 5598 : 1985, *Transmissions hydrauliques et pneumatiques — Vocabulaire.*

ISO 5783 : 1981, *Transmissions hydrauliques — Code pour l'identification des plans de pose.*

## 3 Définitions

Pour les besoins de la présente Norme internationale, les définitions données dans l'ISO 5598 s'appliquent.

## 4 Symboles

4.1 La nomenclature utilisée dans la présente Norme internationale se base sur les lettres suivantes :

- a) A, B, X, Y, Z<sub>1</sub> et Z<sub>2</sub> pour le repérage des orifices dont l'utilisation opérationnelle peut être, dans certains cas, différente de celle donnée dans l'exemple suivant :

*Exemple d'utilisation :*

A : alimentation, service, retour en fonction de l'emplacement dans le circuit hydraulique

B : alimentation, service, retour en fonction de l'emplacement dans le circuit hydraulique

X : pilotage, alimentation

Y : pilotage, retour

Z<sub>1</sub> : pilotage supplémentaire, alimentation

Z<sub>2</sub> : pilotage supplémentaire, retour;

- b) F<sub>1</sub>, F<sub>2</sub>, F<sub>3</sub>, F<sub>4</sub>, F<sub>5</sub>, F<sub>6</sub>, F<sub>7</sub>, F<sub>8</sub> pour le repérage des trous taraudés devant recevoir les boulons de montage;

- c) G pour le repérage des trous de détrompeur;

- d) D pour le diamètre des vis de fixation;

- e)  $r_{\max}$  pour le rayon de raccordement des bords du plan de pose.

NOTE — Les symboles à utiliser sur les logements et les appareils feront l'objet d'un additif ultérieur.

4.2 La codification utilisée dans la présente Norme internationale est définie dans l'ISO 5783.

## 5 Tolérances

5.1 Les valeurs suivantes doivent s'appliquer à la partie des logements appartenant au plan de pose, c'est-à-dire à la surface délimitée par des traits mixtes forts.

— Rugosité de surface,  $R_a$  : telle qu'indiquée aux figures (voir ISO 468 et ISO 1302)

— Planéité de surface : 0,01 mm sur une distance de 100 mm (voir ISO 1101)

— Trou de détrompeur : tolérance sur le diamètre : H13

**5.2** Par rapport au point origine, suivant les axes  $x$ ,  $y$  et  $z$ , les tolérances suivantes doivent être respectées :

- Trous de détrompeur :  $\pm 0,2$  mm
- Trous de fixation :  $\pm 0,2$  mm
- Orifices principaux :  $\pm 0,2$  mm

En ce qui concerne les autres dimensions, se rapporter aux figures.

## 6 Dimensions

**6.1** Les dimensions des logements pour distributeurs à cartouche, à bride, à deux orifices principaux doivent être choisies parmi les figures et tableaux spécifiés de 6.2 à 6.15.

**6.2** Les dimensions du logement pour distributeurs de tous types, à l'exclusion des limiteurs de pression, à orifices principaux de diamètre nominal 16 mm (taille 06) (codification ISO 7368 — BA-06-2-A) sont données à la figure 1.

**6.3** Les dimensions du logement pour limiteurs de pression à orifices principaux de diamètre nominal 16 mm (taille 06) (codification ISO 7368 — BA-06-2-B) sont données à la figure 2.

**6.4** Les dimensions du logement pour distributeurs de tous types, à l'exclusion des limiteurs de pression, à orifices principaux de diamètre nominal 25 mm (taille 08) (codification ISO 7368 — BB-08-2-A) sont données à la figure 3.

**6.5** Les dimensions du logement pour limiteurs de pression à orifices principaux de diamètre nominal 25 mm (taille 08) (codification ISO 7368 — BB-08-2-B) sont données à la figure 4.

**6.6** Les dimensions du logement pour distributeurs de tous types, à l'exclusion des limiteurs de pression, à orifices principaux de diamètre nominal 31,5 mm (taille 09) (codification ISO 7368 — BC-09-2-A) sont données à la figure 5.

**6.7** Les dimensions du logement pour limiteurs de pression à orifices principaux de diamètre nominal 31,5 mm (taille 09) (codification ISO 7368 — BC-09-2-B) sont données à la figure 6.

**6.8** Les dimensions du logement pour distributeurs de tous types, à l'exclusion des limiteurs de pression, à orifices principaux de diamètre nominal 40 mm (taille 10) (codification ISO 7368 — BD-10-2-A) sont données à la figure 7.

**6.9** Les dimensions du logement pour limiteurs de pression à orifices principaux de diamètre nominal 40 mm (taille 10) (codification ISO 7368 — BD-10-2-B) sont données à la figure 8.

**6.10** Les dimensions du logement pour distributeurs de tous types, à l'exclusion des limiteurs de pression, à orifices principaux de diamètre nominal 50 mm (taille 11) (codification ISO 7368 — BE-11-2-A) sont données à la figure 9.

**6.11** Les dimensions du logement pour limiteurs de pression à orifices principaux de diamètre nominal 59 mm (taille 11) (codification ISO 7368 — BE-11-2-B) sont données à la figure 10.

**6.12** Les dimensions du logement pour distributeurs de tous types, à l'exclusion des limiteurs de pression, à orifices principaux de diamètre nominal 63 mm (taille 12) (codification ISO 7368 — BF-12-2-A) sont données à la figure 11.

**6.13** Les dimensions du logement pour limiteurs de pression à orifices principaux de diamètre nominal 63 mm (taille 12) (codification ISO 7368 — BF-12-2-B) sont données à la figure 12.

**6.14** Les dimensions du logement pour distributeurs à cartouche à orifices principaux de diamètre nominal 80 mm (taille 13) (codification ISO 7368 — BG-13-2-A) sont données à la figure 13.

**6.15** Les dimensions du logement pour distributeurs à cartouche à orifices principaux de diamètre nominal 100 mm (taille 14) (codification ISO 7368 — BH-14-2-A) sont données à la figure 14.

## 7 Pression de travail

Pour l'indication de la limite maximale de la pression de travail, voir la note 8 des figures.

## 8 Phrase d'identification (Référence à la présente Norme internationale)

Il est vivement recommandé aux fabricants qui ont choisi de se conformer à la présente Norme internationale, d'utiliser dans leurs rapports d'essai, catalogues et documentation commerciale la phrase d'identification suivante :

« Les dimensions des logements sont conformes à l'ISO 7368, *Transmissions hydrauliques — Distributeurs à cartouche, à bride, à deux orifices — Logements* ».

Dimensions et tolérances géométriques en millimètres, valeurs de rugosité de surface en micromètres

Codification : ISO 7368 — BA-06-2-A

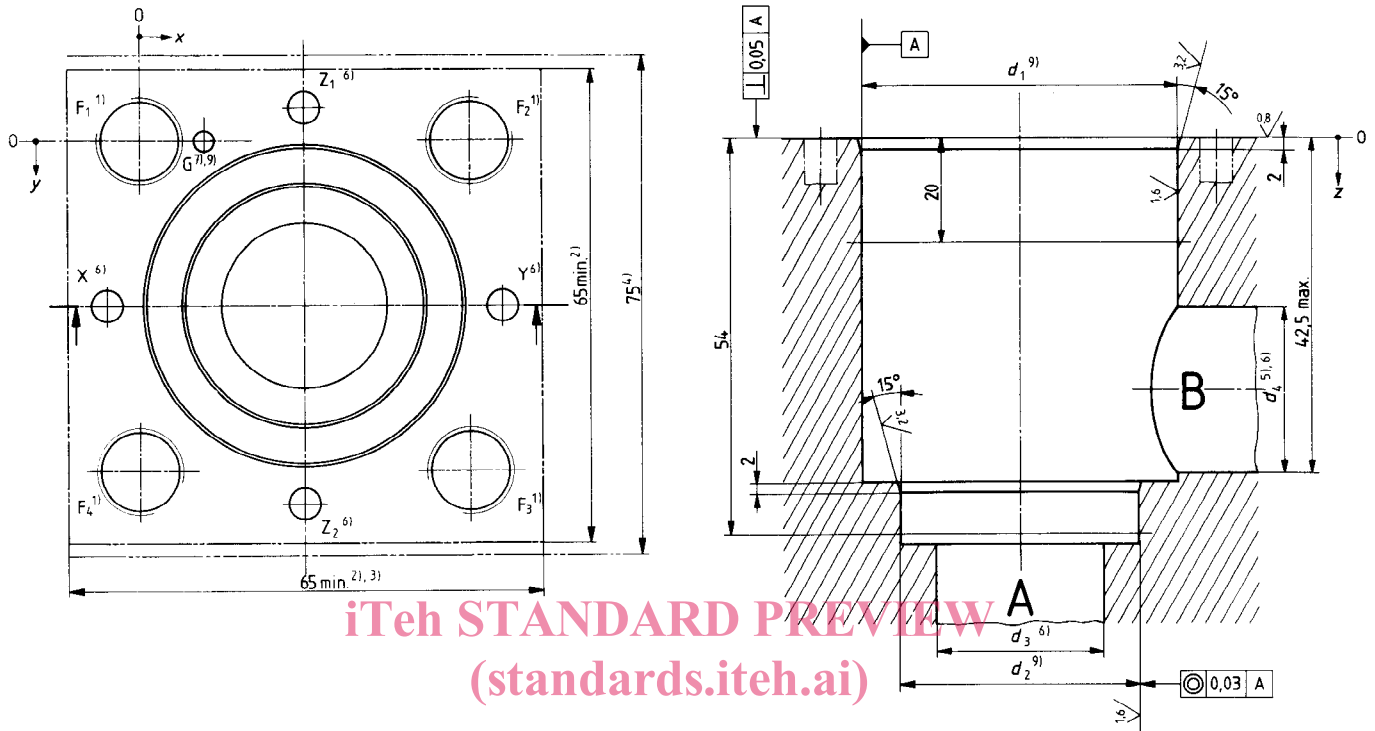

iTeh STANDARD PREVIEW  
(standards.iteh.ai)

ISO 7368:1989

<https://standards.iteh.ai/catalog/standards/sist/bab32b4f-a723-4d0d-8ec7-097d27067b6d/iso-7368-1989>

| Axe | $d_1$                           | $d_2$                           | $d_3$     | $d_4$ | X      | Y      | Z <sub>1</sub> | Z <sub>2</sub> | F <sub>1</sub> | F <sub>2</sub> | F <sub>3</sub> | F <sub>4</sub> | G       |
|-----|---------------------------------|---------------------------------|-----------|-------|--------|--------|----------------|----------------|----------------|----------------|----------------|----------------|---------|
|     | φ 32 H8                         | φ 25 H8                         | φ 16 max. | φ 16  | 4 max. | 4 max. | 4 max.         | 4 max.         | M8             | M8             | M8             | M8             | φ 4 H13 |
| x   | 23                              | 23                              | 23        | —     | -2     | 48     | 23             | 23             | 0              | 46             | 46             | 0              | 12,5    |
| y   | 23                              | 23                              | 23        | —     | 23     | 23     | -2             | 48             | 0              | 0              | 46             | 46             | 0       |
| z   | 43 <sup>+0,1</sup> <sub>0</sub> | 56 <sup>+0,1</sup> <sub>0</sub> | —         | —     | —      | —      | —              | —              | —              | —              | —              | —              | 8 min.  |

Figure 1 — Logement pour distributeurs de tous types à l'exclusion des limiteurs de pression à cartouche, à bride, à orifices principaux de diamètre nominal 16 mm (taille 06) et à couvercle à bride carrée

- 1) La profondeur minimale du taraudage est de 1,5 fois le diamètre de la vis,  $D$ . La profondeur de filetage recommandée est  $2D + 6$  mm pour faciliter l'interchangeabilité des distributeurs et réduire le nombre de longueurs de vis de fixation. Il convient cependant de respecter une distance suffisante entre le trou de fixation et l'orifice B. La longueur en prise recommandée de la vis de fixation dans le cas de métaux ferreux est  $1,25 D$ .
- 2) Les dimensions caractérisant la surface délimitée par les traits mixtes forts sont les dimensions minimales pour monter la bride du distributeur à cartouche. Les angles de la bride carrée peuvent être arrondis avec un rayon maximal,  $r_{max}$ , égal au diamètre de filetage des vis de fixation. Sur chaque axe, les trous de fixation sont à égale distance des bords du plan de pose.
- 3) Les distributeurs pilotes et dispositifs de réglage peuvent dépasser cette dimension.
- 4) Cette dimension fixe l'espace maximal nécessaire pour un distributeur hydraulique à cartouche à deux orifices et sa bride à l'intérieur du logement. Elle représente également la distance minimale d'axe à axe entre deux logements identiques dans un bloc multiple. L'attention des constructeurs est attirée sur le fait qu'aucune partie du distributeur complètement monté ne doit excéder cette valeur.
- 5) L'orifice B (diamètre conseillé  $d_4$ ) doit être situé dans l'espace entre 20 et 42,5. Il n'est pas nécessairement usiné et peut être obtenu par moulage.
- 6) La profondeur et l'angle des orifices de pilotage et des orifices principaux sont déterminés par la présentation graphique du circuit et par l'emplacement des distributeurs dans le bloc collecteur.
- 7) Trou borgne recevant le détrompeur de la bride.
- 8) Indiquer de façon claire et indélébile sur le bloc multiple la pression maximale de travail définie par le constructeur de collecteur.
- 9) Les profondeurs de  $d_1$ ,  $d_2$  et  $G$  sont données dans le tableau suivant l'axe z.

Codification : ISO 7368 — BA-06-2-B

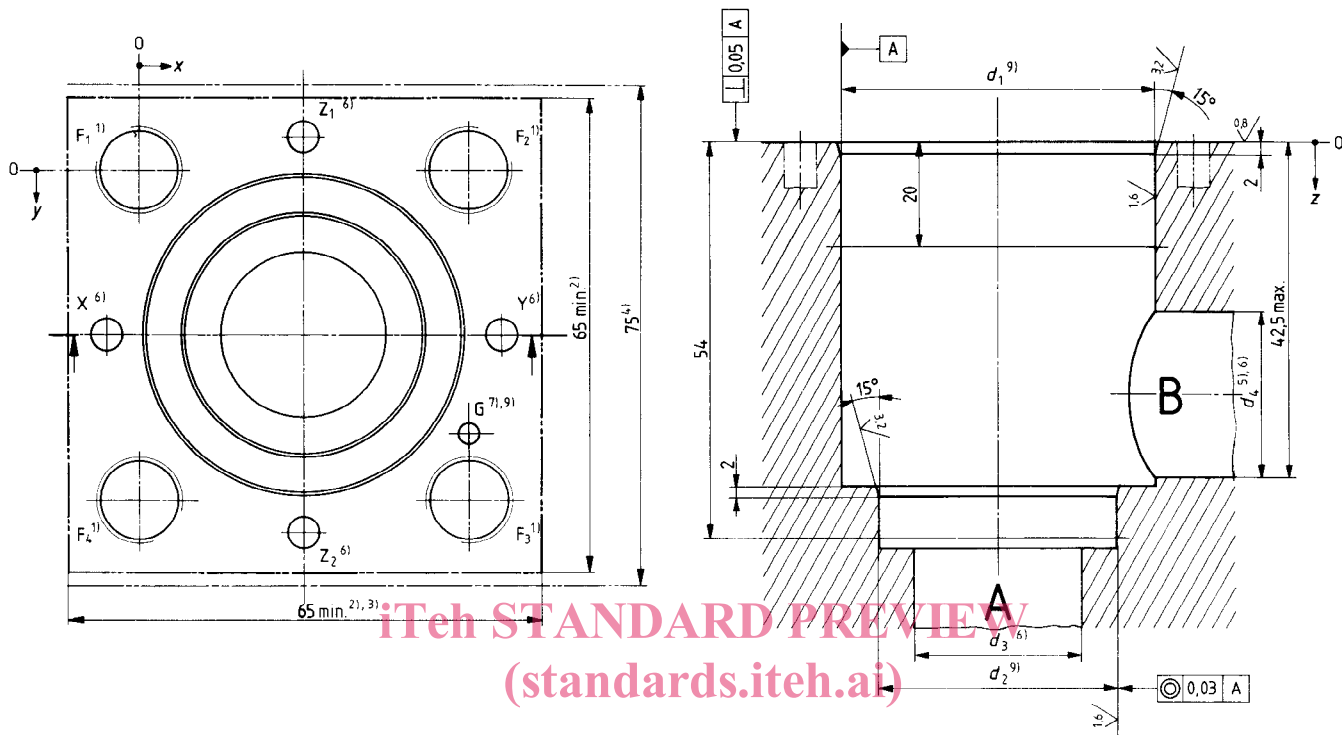

ISO 7368:1989

| Axe | $d_1$                           | $d_2$                           | $d_3$     | $d_4$ | X      | Y      | Z <sub>1</sub> | Z <sub>2</sub> | F <sub>1</sub> | F <sub>2</sub> | F <sub>3</sub> | F <sub>4</sub> | G       |
|-----|---------------------------------|---------------------------------|-----------|-------|--------|--------|----------------|----------------|----------------|----------------|----------------|----------------|---------|
|     | φ 32 H8                         | φ 25 H8                         | φ 16 max. | φ 16  | 4 max. | 4 max. | 4 max.         | 4 max.         | M8             | M8             | M8             | M8             | φ 4 H13 |
| x   | 23                              | 23                              | 23        | —     | - 2    | 48     | 23             | 23             | 0              | 46             | 46             | 0              | 46      |
| y   | 23                              | 23                              | 23        | —     | 23     | 23     | - 2            | 48             | 0              | 0              | 46             | 46             | 33,5    |
| z   | 43 <sup>+0,1</sup> <sub>0</sub> | 56 <sup>+0,1</sup> <sub>0</sub> | —         | —     | —      | —      | —              | —              | —              | —              | —              | —              | 4 min.  |

Figure 2 — Logement pour limiteurs de pression à cartouche, à bride, à orifices principaux de diamètre nominal 16 mm (taille 06) et à couvercle à bride carrée

- 1) La profondeur minimale du taraudage est de 1,5 fois le diamètre de la vis,  $D$ . La profondeur de filetage recommandée est  $2D + 6$  mm pour faciliter l'interchangeabilité des distributeurs et réduire le nombre de longueurs de vis de fixation. Il convient cependant de respecter une distance suffisante entre le trou de fixation et l'orifice B. La longueur en prise recommandée de la vis de fixation dans le cas de métaux ferreux est  $1,25 D$ .
- 2) Les dimensions caractérisant la surface délimitée par les traits mixtes forts sont les dimensions minimales pour monter la bride du distributeur à cartouche. Les angles de la bride carrée peuvent être arrondis avec un rayon maximal,  $r_{max}$ , égal au diamètre de filetage des vis de fixation. Sur chaque axe, les trous de fixation sont à égale distance des bords du plan de pose.
- 3) Les distributeurs pilotes et dispositifs de réglage peuvent dépasser cette dimension.
- 4) Cette dimension fixe l'espace maximal nécessaire pour un distributeur hydraulique à cartouche à deux orifices et sa bride à l'intérieur du logement. Elle représente également la distance minimale d'axe à axe entre deux logements identiques dans un bloc multiple. L'attention des constructeurs est attirée sur le fait qu'aucune partie du distributeur complètement monté ne doit excéder cette valeur.
- 5) L'orifice B (diamètre conseillé  $d_4$ ) doit être situé dans l'espace entre 20 et 42,5. Il n'est pas nécessairement usiné et peut être obtenu par moulage.
- 6) La profondeur et l'angle des orifices de pilotage et des orifices principaux sont déterminés par la présentation graphique du circuit et par l'emplacement des distributeurs dans le bloc collecteur.
- 7) Trou borgne recevant le détrompeur de la bride.
- 8) Indiquer de façon claire et indélébile sur le bloc multiple la pression maximale de travail définie par le constructeur de collecteur.
- 9) Les profondeurs de  $d_1$ ,  $d_2$  et  $G$  sont données dans le tableau suivant l'axe  $z$ .



Dimensions et tolérances géométriques en millimètres, valeurs de rugosité de surface en micromètres

Codification: ISO 7368 — BB-08-2-A

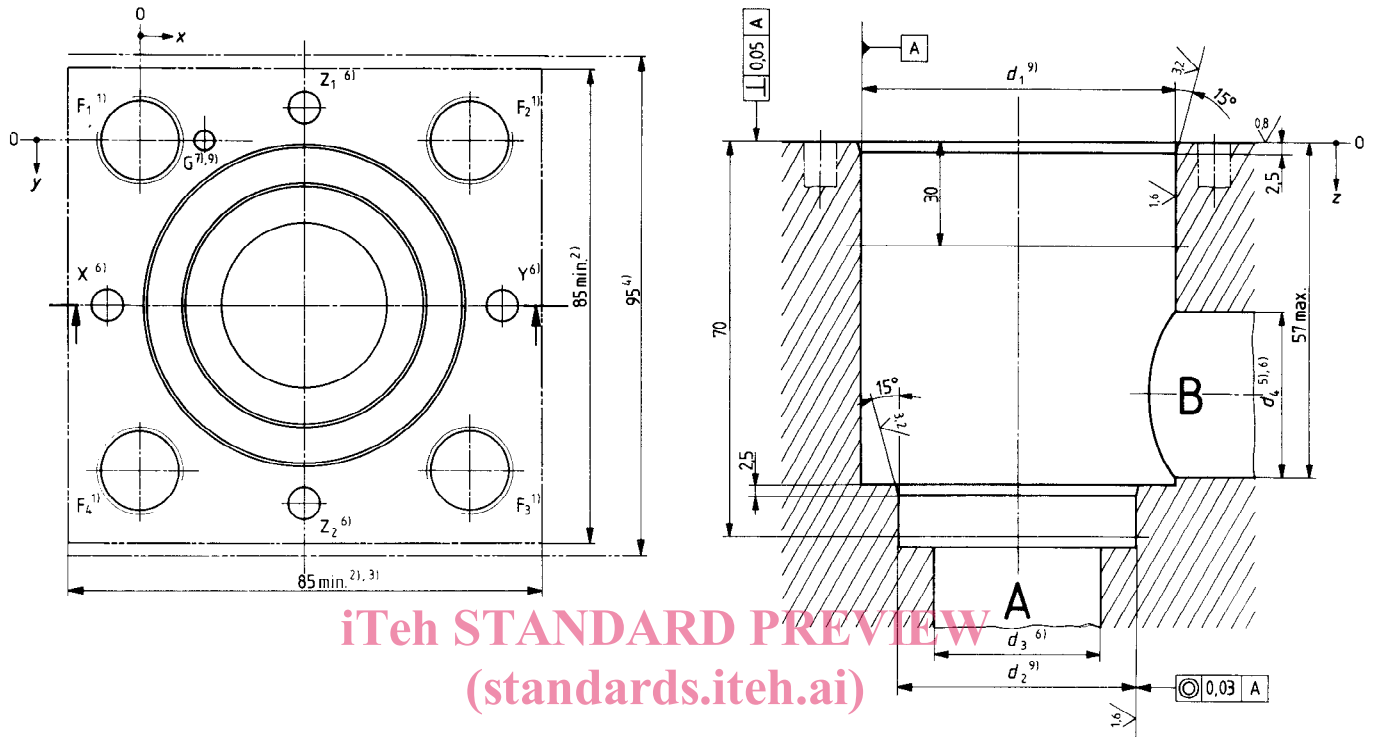

iTeh STANDARD PREVIEW  
(standards.iteh.ai)

ISO 7368:1989

| Axe | $d_1$         | $d_2$         | $d_3$    | $d_4$ | X      | Y      | Z <sub>1</sub> | Z <sub>2</sub> | F <sub>1</sub> | F <sub>2</sub> | F <sub>3</sub> | F <sub>4</sub> | G      |
|-----|---------------|---------------|----------|-------|--------|--------|----------------|----------------|----------------|----------------|----------------|----------------|--------|
|     | φ45 H8        | φ34 H8        | φ25 max. | φ25   | 6 max. | 6 max. | 6 max.         | 6 max.         | M12            | M12            | M12            | M12            | φ6 H13 |
| x   | 29            | 29            | 29       | —     | -4     | 62     | 29             | 29             | 0              | 58             | 58             | 0              | 13     |
| y   | 29            | 29            | 29       | —     | 29     | 29     | -4             | 62             | 0              | 0              | 58             | 58             | 0      |
| z   | $58^{+0,1}_0$ | $72^{+0,1}_0$ | —        | —     | —      | —      | —              | —              | —              | —              | —              | —              | 8 min. |

Figure 3 — Logement pour distributeurs de tous types à l'exclusion des limiteurs de pression à cartouche, à bride, à orifices principaux de diamètre nominal 25 mm (taille 08) et à couvercle à bride carrée

- 1) La profondeur minimale du taraudage est de 1,5 fois le diamètre de la vis,  $D$ . La profondeur de filetage recommandée est  $2D + 6$  mm pour faciliter l'interchangeabilité des distributeurs et réduire le nombre de longueurs de vis de fixation. Il convient cependant de respecter une distance suffisante entre le trou de fixation et l'orifice B. La longueur en prise recommandée de la vis de fixation dans le cas de métaux ferreux est  $1,25 D$ .
- 2) Les dimensions caractérisant la surface délimitée par les traits mixtes forts sont les dimensions minimales pour monter la bride du distributeur à cartouche. Les angles de la bride carrée peuvent être arrondis avec un rayon maximal,  $r_{max}$ , égal au diamètre de filetage des vis de fixation. Sur chaque axe, les trous de fixation sont à égale distance des bords du plan de pose.
- 3) Les distributeurs pilotes et dispositifs de réglage peuvent dépasser cette dimension.
- 4) Cette dimension fixe l'espace maximal nécessaire pour un distributeur hydraulique à cartouche à deux orifices et sa bride à l'intérieur du logement. Elle représente également la distance minimale d'axe à axe entre deux logements identiques dans un bloc multiple. L'attention des constructeurs est attirée sur le fait qu'aucune partie du distributeur complètement monté ne doit excéder cette valeur.
- 5) L'orifice B (diamètre conseillé  $d_4$ ) doit être situé dans l'espace entre 30 et 57. Il n'est pas nécessairement usiné et peut être obtenu par moulage.
- 6) La profondeur et l'angle des orifices de pilotage et des orifices principaux sont déterminés par la présentation graphique du circuit et par l'emplacement des distributeurs dans le bloc collecteur.
- 7) Trou borgne recevant le détrompeur de la bride.
- 8) Indiquer de façon claire et indélébile sur le bloc multiple la pression maximale de travail définie par le constructeur de collecteur.
- 9) Les profondeurs de  $d_1$ ,  $d_2$  et  $G$  sont données dans le tableau suivant l'axe z.

Codification: ISO 7368 — BB-08-2-B

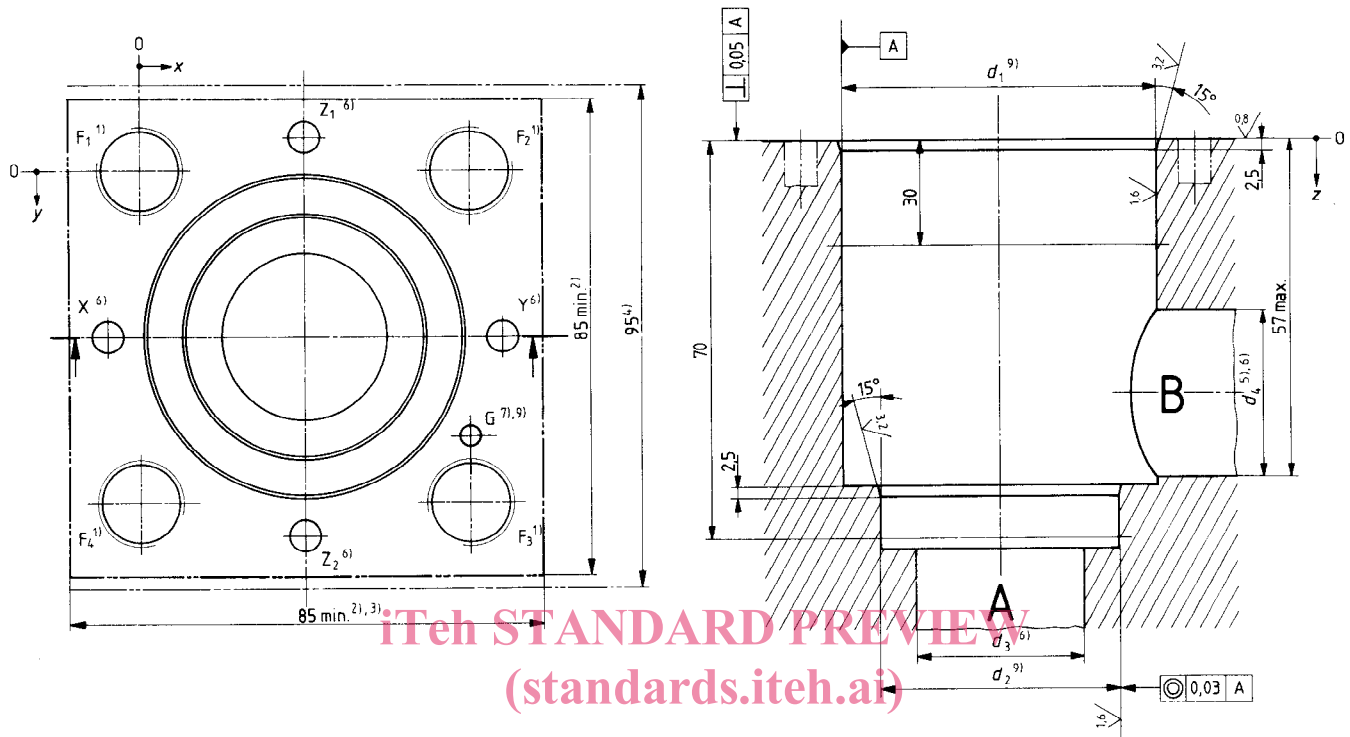

Teh STANDARD PREVIEW  
(standards.iteh.ai)

ISO 7368:1989

| Axe | $d_1$         | $d_2$         | $d_3$     | $d_4$ | X      | Y      | Z <sub>1</sub> | Z <sub>2</sub> | F <sub>1</sub> | F <sub>2</sub> | F <sub>3</sub> | F <sub>4</sub> | G       |
|-----|---------------|---------------|-----------|-------|--------|--------|----------------|----------------|----------------|----------------|----------------|----------------|---------|
|     | φ 45 H8       | φ 34 H8       | φ 25 max. | φ 25  | 6 max. | 6 max. | 6 max.         | 6 max.         | M12            | M12            | M12            | M12            | φ 6 H13 |
| x   | 29            | 29            | 29        | —     | -4     | 62     | 29             | 29             | 0              | 58             | 58             | 0              | 58      |
| y   | 29            | 29            | 29        | —     | 29     | 29     | -4             | 62             | 0              | 0              | 58             | 58             | 45      |
| z   | $58^{+0,1}_0$ | $72^{+0,1}_0$ | —         | —     | —      | —      | —              | —              | —              | —              | —              | —              | 6 min.  |

Figure 4 — Logement pour limiteurs de pression à cartouche, à bride, à orifices principaux de diamètre nominal 25 mm (taille 08) et à couvercle à bride carrée

- 1) La profondeur minimale du taraudage est de 1,5 fois le diamètre de la vis,  $D$ . La profondeur de filetage recommandée est  $2D + 6$  mm pour faciliter l'interchangeabilité des distributeurs et réduire le nombre de longueurs de vis de fixation. Il convient cependant de respecter une distance suffisante entre le trou de fixation et l'orifice B. La longueur en prise recommandée de la vis de fixation dans le cas de métaux ferreux est  $1,25 D$ .
- 2) Les dimensions caractérisant la surface délimitée par les traits mixtes forts sont les dimensions minimales pour monter la bride du distributeur à cartouche. Les angles de la bride carrée peuvent être arrondis avec un rayon maximal,  $r_{max}$ , égal au diamètre de filetage des vis de fixation. Sur chaque axe, les trous de fixation sont à égale distance des bords du plan de pose.
- 3) Les distributeurs pilotes et dispositifs de réglage peuvent dépasser cette dimension.
- 4) Cette dimension fixe l'espace maximal nécessaire pour un distributeur hydraulique à cartouche à deux orifices et sa bride à l'intérieur du logement. Elle représente également la distance minimale d'axe à axe entre deux logements identiques dans un bloc multiple. L'attention des constructeurs est attirée sur le fait qu'aucune partie du distributeur complètement monté ne doit excéder cette valeur.
- 5) L'orifice B (diamètre conseillé  $d_4$ ) doit être situé dans l'espace entre 30 et 57. Il n'est pas nécessairement usiné et peut être obtenu par moulage.
- 6) La profondeur et l'angle des orifices de pilotage et des orifices principaux sont déterminés par la présentation graphique du circuit et par l'emplacement des distributeurs dans le bloc collecteur.
- 7) Trou borgne recevant le détrompeur de la bride.
- 8) Indiquer de façon claire et indélébile sur le bloc multiple la pression maximale de travail définie par le constructeur de collecteur.
- 9) Les profondeurs de  $d_1$ ,  $d_2$  et  $G$  sont données dans le tableau suivant l'axe z.

Dimensions et tolérances géométriques en millimètres, valeurs de rugosité de surface en micromètres

Codification : ISO 7368 — BC-09-2-A

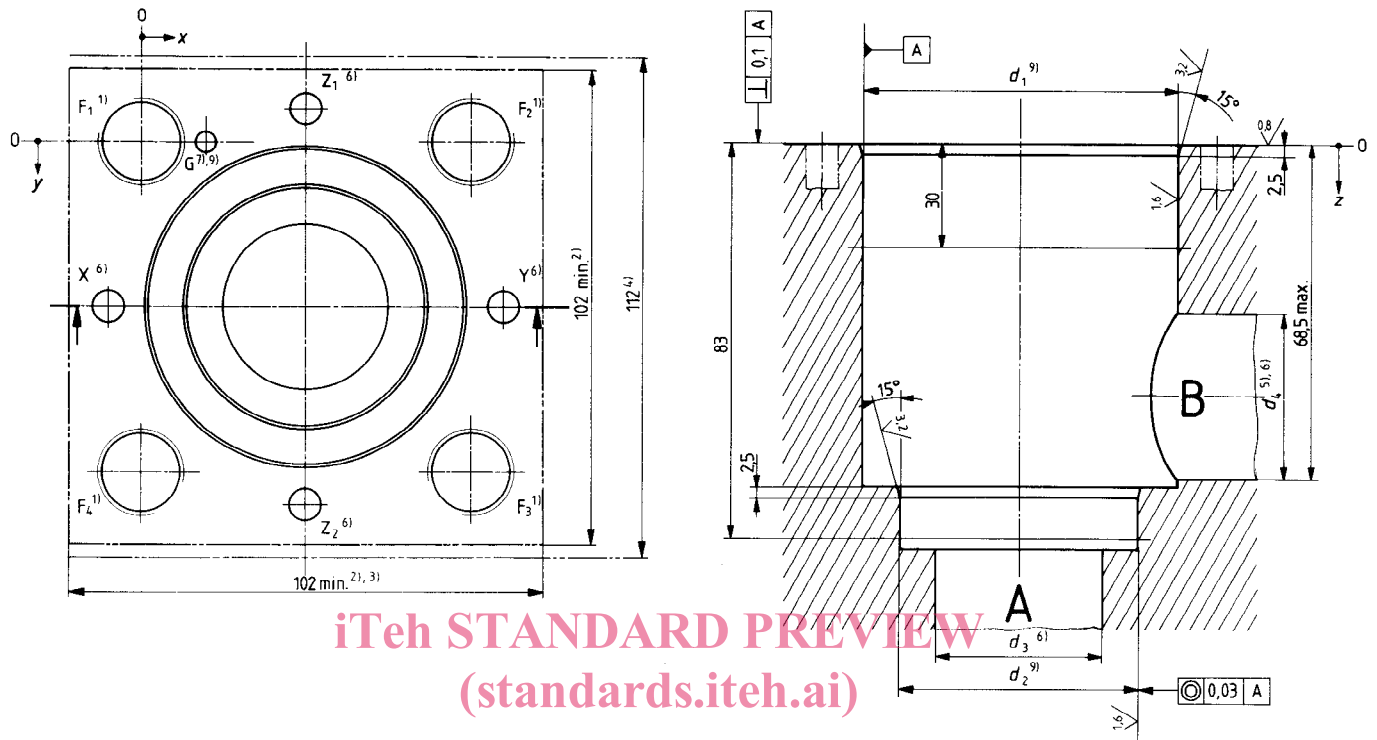

iTeh STANDARD PREVIEW  
(standards.iteh.ai)

ISO 7368:1989

| Axe | $d_1$         | $d_2$         | $d_3$          | $d_4$       | $X$    | $Y$    | $Z_1$  | $Z_2$  | $F_1$ | $F_2$ | $F_3$ | $F_4$ | $G$          |
|-----|---------------|---------------|----------------|-------------|--------|--------|--------|--------|-------|-------|-------|-------|--------------|
|     | $\phi 60$ H8  | $\phi 45$ H8  | $\phi 32$ max. | $\phi 31,5$ | 8 max. | 8 max. | 8 max. | 8 max. | M16   | M16   | M16   | M16   | $\phi 6$ H13 |
| x   | 35            | 35            | 35             | —           | -6     | 76     | 35     | 35     | 0     | 70    | 70    | 0     | 18           |
| y   | 35            | 35            | 35             | —           | 35     | 35     | -6     | 76     | 0     | 0     | 70    | 70    | 0            |
| z   | $70^{+0,1}_0$ | $85^{+0,1}_0$ | —              | —           | —      | —      | —      | —      | —     | —     | —     | —     | 8 min.       |

Figure 5 — Logement pour distributeurs de tous types à l'exclusion des limiteurs de pression à cartouche, à bride, à orifices principaux de diamètre nominal 31,5 mm (taille 09) et à couvercle à bride carrée

- 1) La profondeur minimale du taraudage est de 1,5 fois le diamètre de la vis,  $D$ . La profondeur de filetage recommandée est  $2D + 6$  mm pour faciliter l'interchangeabilité des distributeurs et réduire le nombre de longueurs de vis de fixation. Il convient cependant de respecter une distance suffisante entre le trou de fixation et l'orifice B. La longueur en prise recommandée de la vis de fixation dans le cas de métaux ferreux est  $1,25 D$ .
- 2) Les dimensions caractérisant la surface délimitée par les traits mixtes forts sont les dimensions minimales pour monter la bride du distributeur à cartouche. Les angles de la bride carrée peuvent être arrondis avec un rayon maximal,  $r_{max}$ , égal au diamètre de filetage des vis de fixation. Sur chaque axe, les trous de fixation sont à égale distance des bords du plan de pose.
- 3) Les distributeurs pilotes et dispositifs de réglage peuvent dépasser cette dimension.
- 4) Cette dimension fixe l'espace maximal nécessaire pour un distributeur hydraulique à cartouche à deux orifices et sa bride à l'intérieur du logement. Elle représente également la distance minimale d'axe à axe entre deux logements identiques dans un bloc multiple. L'attention des constructeurs est attirée sur le fait qu'aucune partie du distributeur complètement monté ne doit excéder cette valeur.
- 5) L'orifice B (diamètre conseillé  $d_4$ ) doit être situé dans l'espace entre 30 et 68,5. Il n'est pas nécessairement usiné et peut être obtenu par moulage.
- 6) La profondeur et l'angle des orifices de pilotage et des orifices principaux sont déterminés par la présentation graphique du circuit et par l'emplacement des distributeurs dans le bloc collecteur.
- 7) Trou borgne recevant le détrompeur de la bride.
- 8) Indiquer de façon claire et indélébile sur le bloc multiple la pression maximale de travail définie par le constructeur de collecteur.
- 9) Les profondeurs de  $d_1$ ,  $d_2$  et  $G$  sont données dans le tableau suivant l'axe z.