

NORME
INTERNATIONALE

ISO
7915

Deuxième édition
1991-01-15

**Matériel forestier — Scies à chaîne
portatives — Détermination de la solidité des
poignées**

iTeh STANDARD PREVIEW

*Forestry machinery — Portable chain-saws — Determination of handle
strength*

ISO 7915:1991

<https://standards.iteh.ai/catalog/standards/sist/8212c828-745e-48ac-a565-7c1ca97a67cf/iso-7915-1991>



Numéro de référence
ISO 7915:1991(F)

Avant-propos

L'ISO (Organisation internationale de normalisation) est une fédération mondiale d'organismes nationaux de normalisation (comités membres de l'ISO). L'élaboration des Normes internationales est en général confiée aux comités techniques de l'ISO. Chaque comité membre intéressé par une étude a le droit de faire partie du comité technique créé à cet effet. Les organisations internationales, gouvernementales et non gouvernementales, en liaison avec l'ISO participent également aux travaux. L'ISO collabore étroitement avec la Commission électrotechnique internationale (CEI) en ce qui concerne la normalisation électrotechnique.

Les projets de Normes internationales adoptés par les comités techniques sont soumis aux comités membres pour vote. Leur publication comme Normes internationales requiert l'approbation de 75 % au moins des comités membres votants.

La Norme internationale ISO 7915 a été élaborée par le comité technique ISO/TC 23, *Tracteurs et matériels agricoles et forestiers*.

Cette deuxième édition annule et remplace la première édition (ISO 7915:1985), dont le tableau 1 a fait l'objet d'une révision technique et à laquelle une durée d'application des charges a été ajoutée (nouveau paragraphe 3.2).

Matériel forestier — Scies à chaîne portatives — Détermination de la solidité des poignées

1 Domaine d'application

La présente Norme internationale prescrit une méthode d'essai et les exigences de solidité des poignées des scies à chaîne portatives à moteur à combustion interne, utilisées principalement pour les travaux forestiers.

2 Références normatives

Les normes suivantes contiennent des dispositions qui, par suite de la référence qui en est faite, constituent des dispositions valables pour la présente Norme internationale. Au moment de la publication, les éditions indiquées étaient en vigueur. Toute norme est sujette à révision et les parties prenantes des accords fondés sur la présente Norme internationale sont invitées à rechercher la possibilité d'appliquer les éditions les plus récentes des normes indiquées ci-après. Les membres de la CEI et de l'ISO possèdent le registre des Normes internationales en vigueur à un moment donné.

ISO 6533:1983, *Machines forestières — Scies à chaîne portatives — Dispositif de protection de la main tenant la poignée avant — Dimensions.*

ISO 7914:1986, *Machines forestières — Scies à chaîne portatives — Espaces libres minimaux et dimensions des poignées.*

3 Méthode d'essai

3.1 La température d'essai doit être de $20\text{ °C} \pm 5\text{ °C}$.

3.2 Il convient d'appliquer les charges spécifiées en 3.3 pendant 15 s au maximum.

3.3 Les poignées de la scie à chaîne doivent être soumises à des charges statiques telles que spécifiées dans le tableau 1, appliquées séparément au milieu de la poignée dans chacune des six directions indiquées sur la figure 1. À chaque fois, la scie doit être maintenue solidement par le guide-chaîne fixé dans un étau, avec un dégagement minimal de 15 mm entre l'étau et toute partie du carter afin que ceux-ci ne se touchent pas pendant l'essai.

La charge doit être appliquée sur une surface dont la largeur ne dépasse pas 75 mm et doit être centrée sur la zone de préhension normale de chaque poignée avant et arrière. Si nécessaire, des crochets pourront être fixés aux poignées pour faciliter l'essai dans la direction latérale ou dans la direction Z.

La direction de l'effort doit rester constante par rapport au montage, quelles que soient les déformations des poignées ou de la scie.

4 Exigences de l'essai

Les poignées de la scie ne doivent ni se casser ni se fendre lorsqu'elles sont soumises à un essai conformément à l'article 3. Avant et après cet essai, les dimensions des poignées doivent être conformes à l'ISO 6533 et l'ISO 7914.

Tableau 1 — Charges pour l'essai de solidité des poignées

Cylindrée du moteur de la scie à chaîne cm ³	Charges d'essai minimales		
	Avant et arrière X ₁ et X ₂ N	Haut et bas Y ₁ et Y ₂ N	Droite et gauche Z ₁ et Z ₂ N
≤ 50	700	700	350
> 50	1350	1350	700

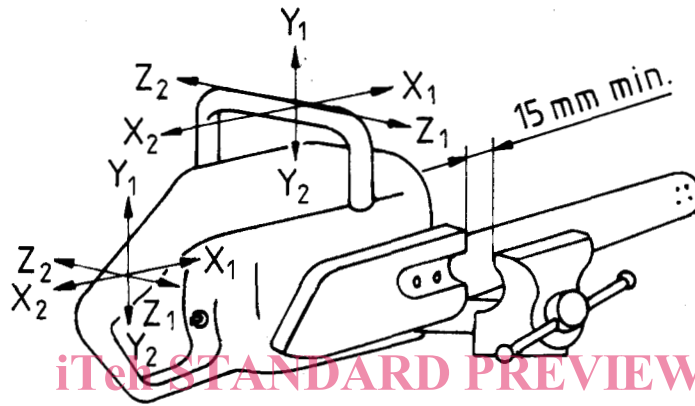

Figure 1 — Directions d'application des charges

ISO 7915:1991

<https://standards.itech.ai/catalog/standards/sist/8212c828-745e-48ac-a565-7c1ca97a67cf/iso-7915-1991>

CDU 621.936.6.08-182.4

Descripteurs: matériel forestier, matériel portatif, scie, poignée, essai, essai statique, détermination, solidité.

Prix basé sur 2 pages