Norme internationale



8009/8

INTERNATIONAL ORGANIZATION FOR STANDARDIZATION • МЕЖДУНАРОДНАЯ ОРГАНИЗАЦИЯ ПО СТАНДАРТИЗАЦИИ • ORGANISATION INTERNATIONALE DE NORMALISATION

Diaphragmes contraceptifs réutilisables en caoutchouc — Partie 8 : Détermination de la torsion en compression des diaphragmes à ressort à boudin et à ressort plat

Reusable rubber contraceptive diaphragms — Part 8 : Determination of twisting during compression of coil spring and flat spring diaphragms

Première édition — 1985-09-15

(standards.iteh.ai)

[ISO 8009-8:1985](https://standards.iteh.ai/catalog/standards/sist/5513a7fb-86ad-48e3-8357-51d0ef415eac/iso-8009-8-1985)

<https://standards.iteh.ai/catalog/standards/sist/5513a7fb-86ad-48e3-8357-51d0ef415eac/iso-8009-8-1985>

CDU 615.477.86 : 620.175

Réf. n° : ISO 8009/8-1985 (F)

Descripteurs : contrôle des naissances, contraceptif, diaphragme contraceptif, essai, détermination, résistance à la torsion, compression.

Avant-propos

L'ISO (Organisation internationale de normalisation) est une fédération mondiale d'organismes nationaux de normalisation (comités membres de l'ISO). L'élaboration des Normes internationales est confiée aux comités techniques de l'ISO. Chaque comité membre intéressé par une étude a le droit de faire partie du comité technique créé à cet effet. Les organisations internationales, gouvernementales et non gouvernementales, en liaison avec l'ISO, participent également aux travaux.

Les projets de Normes internationales adoptés par les comités techniques sont soumis aux comités membres pour approbation, avant leur acceptation comme Normes internationales par le Conseil de l'ISO. Les Normes internationales sont approuvées conformément aux procédures de l'ISO qui requièrent l'approbation de 75 % au moins des comités membres votants.

La Norme internationale ISO 8009/8 a été élaborée par le comité technique ISO/TC 157, *Contraceptifs mécaniques*.

[ISO 8009-8:1985](https://standards.iteh.ai/catalog/standards/sist/5513a7fb-86ad-48e3-8357-51d0ef415eac/iso-8009-8-1985)

<https://standards.iteh.ai/catalog/standards/sist/5513a7fb-86ad-48e3-8357-51d0ef415eac/iso-8009-8-1985>

Diaphragmes contraceptifs réutilisables en caoutchouc — Partie 8 : Détermination de la torsion en compression des diaphragmes à ressort à boudin et à ressort plat

iTeh STANDARD PREVIEW
(standards.iteh.ai)

1 Objet et domaine d'application

La présente partie de l'ISO 8009 spécifie une méthode de détermination de la torsion en compression des diaphragmes contraceptifs réutilisables en caoutchouc, à ressort à boudin et à ressort plat.

Cette méthode n'est pas applicable aux diaphragmes dont les ressorts sont conçus pour former un arc lorsqu'ils sont comprimés.

2 Principe

Compression du bourrelet du diaphragme à l'aide d'un appareillage approprié. Détermination de l'écart du bourrelet par rapport au plan horizontal.

3 Appareillage

Machine d'essai de torsion pour diaphragme ayant les caractéristiques de l'exemple représenté à la figure 1 et consistant en deux tiges métalliques. L'une des tiges est mobile sur son axe mais ne peut pas tourner. L'autre tige n'est pas mobile sur son axe, mais peut tourner librement.

4 Mode opératoire

Monter le diaphragme en ajustant la tige 2a). Comprimer le diaphragme en ajustant la tige A de sorte que la distance, D , entre les extrémités des tiges soit en conformité avec le tableau [voir figure 2b)]. Mesurer la rotation angulaire de la tige B comme indiqué par la pointe P [voir figure 2c)].

Tableau

Dimension nominale de diaphragme	Distance, D , entre tiges ¹⁾ mm
45	19,5
50	20,5
55	21,5
60	22,5
65	23,5
70	24,5
75	25,5
80	26,5
85	27,5
90	28,5
95	29,5
100	30,5
105	31,5

1) La distance, D , pour les tailles non recommandées devrait être déterminée par interpolation ou extrapolation.

5 Procès-verbal d'essai

Le procès-verbal d'essai doit contenir les indications suivantes :

- identification de l'échantillon;
- nombre d'échantillons essayés;
- écart angulaire pour chaque diaphragme et le nombre de diaphragmes qui présentent une valeur de torsion supérieure à 20°;
- date de l'essai.

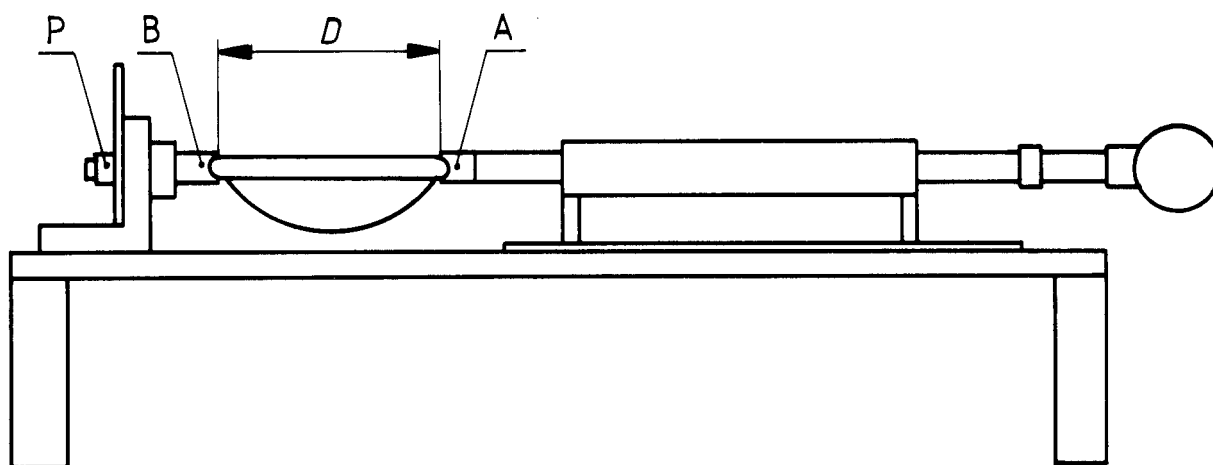
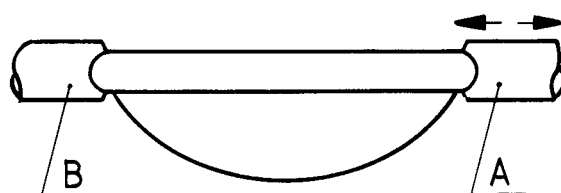
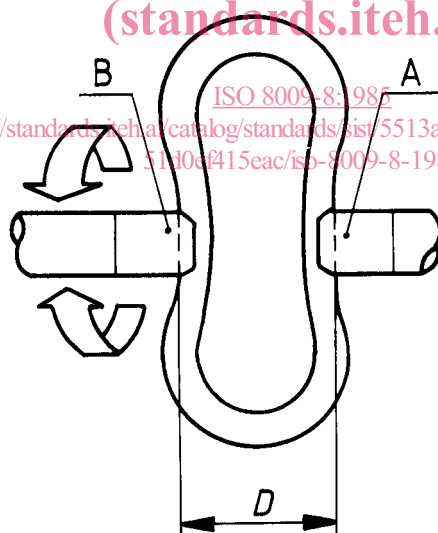

Figure 1 – Machine d'essai de torsion du diaphragme



iTeh STANDARD PREVIEW
(standards.iteh.ai)

ISO 8009-8:1985
<https://standards.iteh.ai/catalog/standards/sist/5513a7fb-86ad-48e3-8357-5110e415eac/iso-8009-8-1985>



b)

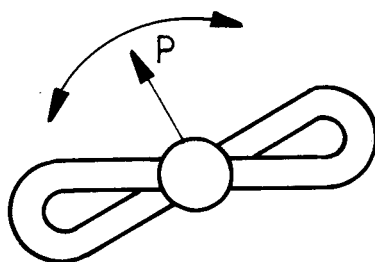

c)

Figure 2 – Montage et torsion des diaphragmes