

NORME
INTERNATIONALE

ISO
8043

Première édition
1990-12-01

**Tabac oriental en feuilles — Détermination des
caractéristiques de forme et de dimensions**

iTeh STANDARD PREVIEW
Oriental leaf tobacco — Determination of form and size characteristics
(standards.iteh.ai)

ISO 8043:1990

[https://standards.iteh.ai/catalog/standards/sist/5ef186cd-00ea-4a68-9d73-
b5a41719dc60/iso-8043-1990](https://standards.iteh.ai/catalog/standards/sist/5ef186cd-00ea-4a68-9d73-b5a41719dc60/iso-8043-1990)



Numéro de référence
ISO 8043:1990(F)

Avant-propos

L'ISO (Organisation internationale de normalisation) est une fédération mondiale d'organismes nationaux de normalisation (comités membres de l'ISO). L'élaboration des Normes internationales est en général confiée aux comités techniques de l'ISO. Chaque comité membre intéressé par une étude a le droit de faire partie du comité technique créé à cet effet. Les organisations internationales, gouvernementales et non gouvernementales, en liaison avec l'ISO participent également aux travaux. L'ISO collabore étroitement avec la Commission électrotechnique internationale (CEI) en ce qui concerne la normalisation électrotechnique.

Les projets de Normes internationales adoptés par les comités techniques sont soumis aux comités membres pour vote. Leur publication comme Normes internationales requiert l'approbation de 75 % au moins des comités membres votants.

La Norme internationale ISO 8043 a été élaborée par le comité technique ISO/TC 126, *Tabac et produits du tabac*.

[ISO 8043:1990](https://standards.iteh.ai/catalog/standards/sist/5ef186cd-00ea-4a68-9d73-b5a41719dc60/iso-8043-1990)

<https://standards.iteh.ai/catalog/standards/sist/5ef186cd-00ea-4a68-9d73-b5a41719dc60/iso-8043-1990>

© ISO 1990

Droits de reproduction réservés. Aucune partie de cette publication ne peut être reproduite ni utilisée sous quelque forme que ce soit et par aucun procédé, électronique ou mécanique, y compris la photocopie et les microfilms, sans l'accord écrit de l'éditeur.

Organisation internationale de normalisation
Case Postale 56 • CH-1211 Genève 20 • Suisse

Imprimé en Suisse

Tabac oriental en feuilles — Détermination des caractéristiques de forme et de dimensions

1 Domaine d'application

La présente Norme internationale prescrit une méthode visant à déterminer les caractéristiques de forme et de dimensions des feuilles de tabac oriental, du produit cultivé à la matière première utilisée en manufacture du tabac.

La méthode s'applique à la totalité des variétés orientales.

2 Références normatives

Les normes suivantes contiennent des dispositions qui, par suite de la référence qui en est faite, constituent des dispositions valables pour la présente Norme internationale. Au moment de la publication, les éditions indiquées étaient en vigueur. Toute norme est sujette à révision et les parties prenantes des accords fondés sur la présente Norme internationale sont invitées à rechercher la possibilité d'appliquer les éditions les plus récentes des normes indiquées ci-après. Les membres de la CEI et de l'ISO possèdent le registre des Normes internationales en vigueur à un moment donné.

ISO 4874:1981, *Tabac — Échantillonnage des lots de matières premières — Principes généraux.*

ISO 6488:1981, *Tabac — Détermination de la teneur en eau (Méthode de référence).*

3 Définitions

Pour les besoins de la présente Norme internationale, les définitions suivantes s'appliquent.

3.1 taille de la feuille: Dimension générale de la feuille (grande, moyenne ou petite).

3.2 longueur de la feuille: Distance entre la pointe et la base de la feuille.

3.3 largeur de la feuille: La plus courte distance entre les bords opposés de la feuille dans sa partie la plus large.

3.4 pétiole: Organe qui relie le limbe de la feuille à la tige de la plante.

3.5 feuille sessile: Type de feuille dans lequel la feuille est insérée sur la tige par la base élargie du limbe des feuilles.

3.6 rapport diamétral: Rapport entre la longueur de la feuille et la largeur maximale.

3.7 distance au centre: Distance entre la base de la feuille et la ligne de plus grande largeur.

3.8 coefficient d'ovalité: Rapport entre la longueur de la feuille et la distance au centre.

3.9 angle de la pointe de la feuille: Angle entre les deux tangentes aux bords de la feuille à partir de sa pointe.

4 Principe

Conditionnement des feuilles intactes par une humidité spécifiée; mise en place des feuilles entre des plaques de verre pendant 24 h; traçage des contours sur du papier calque et exécution des mesurages prescrits.

5 Appareillage

Matériel courant de laboratoire, et

5.1 Enceinte de conditionnement.

5.2 Deux plaques de verre.

5.3 Compas d'épaisseur.

5.4 Règle, à graduations de 1 mm.

5.5 Papier calque.

5.6 Rapporteur, à graduations de 1°.

6 Échantillon pour laboratoire

Prélever l'échantillon comme prescrit dans l'ISO 4874.

7 Échantillon pour essai

Ne sélectionner que des feuilles intactes et régulières à partir de l'échantillon pour laboratoire (article 6), même si cela signifie que l'échantillon pour essai n'est pas représentatif de l'échantillon pour laboratoire.

8 Mode opératoire

Placer l'échantillon (article 7) dans l'enceinte de conditionnement (5.1), appropriée pour l'obtention d'une humidité de 18 %, jusqu'à ce que l'humidité de la feuille soit de $18 \% \pm 0,5 \% (m/m)$. Placer ensuite chaque feuille, sans exercer de pression avec les doigts, sur l'une des plaques de verre (5.2), de dimensions $500 \text{ mm} \times 300 \text{ mm} \times 5 \text{ mm}$ et appliquer une masse de $2\,400 \text{ g} \pm 50 \text{ g}$, après avoir soigneusement disposé la seconde plaque, pendant 24 h.

Tracer 10 contours de chaque feuille sur le papier calque (5.4) placé sur le verre. Pour chaque feuille, choisir 5 contours qui coïncident exactement les uns avec les autres. Sur chacun des 5 contours, tracer des tangentes à partir de la pointe de la feuille jusqu'aux deux bords de la feuille.

Mesurer les angles de la pointe de la feuille (3.9) à 1° près, au moyen d'un rapporteur (5.6).

Mesurer la distance indiquée en 9.2 à 9.6, à 1 mm près, au moyen du compas d'épaisseur (5.3) et de la règle (5.4). Calculer les rapports indiqués en 9.7 et 9.8.

NOTE 1 L'humidité sera mesurée suivant la méthode prescrite dans l'ISO 6488 ou suivant toute autre méthode de détermination de la perte de masse par séchage.

9 Expression des résultats (voir figure 1 et figure 2)

Calculer la moyenne de chaque paramètre (9.1 à 9.8) pour chaque feuille mesurée.

9.1 Angle de la pointe de la feuille α , en degrés, à 1° près.

9.2 Longueur de la feuille a , en millimètres, à 1 mm près.

9.3 Largeur de la feuille b , en millimètres, à 1 mm près.

9.4 Longueur du pétiole d , en millimètres, à 1 mm près.

9.5 Largeur du pétiole e , en millimètres, à 0,1 mm près.

9.6 Distance au centre c , en millimètres, à 1 mm près.

9.7 Rapport diamétral (a/b) , à 0,01 près.

9.8 Coefficient d'ovalité (a/c) , à 0,01 près.

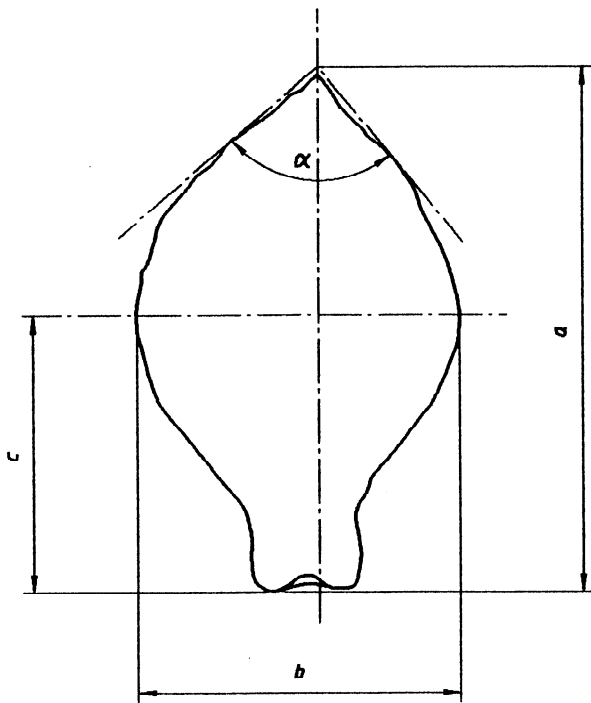

Figure 1 — Feuille sessile

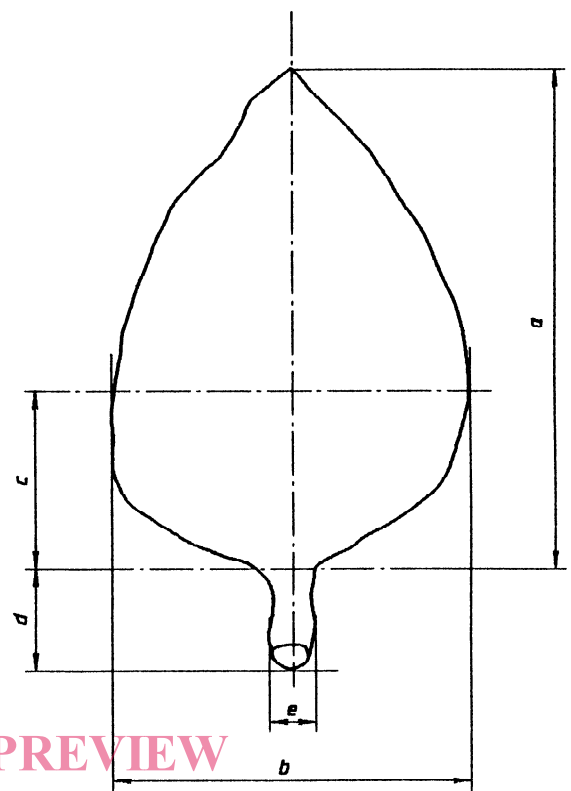

Figure 2 — Feuille à pétiole

STANDARD PREVIEW
(standards.itech.ai)

ISO 8043:1990
<https://standards.itech.ai/catalog/standards/sist/5ef186cd-00ea-4a68-9d73-b5a41719dc60/iso-8043-1990>

Page blanche

iTeh STANDARD PREVIEW
(standards.iteh.ai)

ISO 8043:1990

<https://standards.iteh.ai/catalog/standards/sist/5ef186cd-00ea-4a68-9d73-b5a41719dc60/iso-8043-1990>

Page blanche

iTeh STANDARD PREVIEW
(standards.iteh.ai)

ISO 8043:1990

<https://standards.iteh.ai/catalog/standards/sist/5ef186cd-00ea-4a68-9d73-b5a41719dc60/iso-8043-1990>

iTeh STANDARD PREVIEW
(standards.iteh.ai)

ISO 8043:1990

<https://standards.iteh.ai/catalog/standards/sist/5ef186cd-00ea-4a68-9d73-b5a41719dc60/iso-8043-1990>

CDU 663.97-416:620.115.8

Descripteurs: tabac, feuille (plante), détermination, forme, dimension, mesurage de dimension.

Prix basé sur 3 pages
