

NORME
INTERNATIONALE

ISO
8092-3

Première édition
1996-02-01

**Véhicules routiers — Connexions pour
faisceaux de câblage électrique
embarqués —**

iTeh STANDARD PREVIEW

Partie 3:

**Languettes pour raccordements
multipolaires — Dimensions et exigences
particulières**

<https://standards.iteh.ai/en/iso-8092-3-1996>
[https://standards.iteh.ai/standards/iso-8092-3-1996](https://standards.iteh.ai/en/standards/iso-8092-3-1996)
[https://standards.iteh.ai/standards/sist/4cff14f3-0d24-4b97-9c1b-8a98fc34df36/iso-8092-3-1996](https://standards.iteh.ai/en/standards/sist/4cff14f3-0d24-4b97-9c1b-8a98fc34df36/iso-8092-3-1996)

*Road vehicles — Connections for on-board electrical wiring harnesses —
Part 3: Tabs for multi-pole connections — Dimensions and specific
requirements*



Numéro de référence
ISO 8092-3:1996(F)

Avant-propos

L'ISO (Organisation internationale de normalisation) est une fédération mondiale d'organismes nationaux de normalisation (comités membres de l'ISO). L'élaboration des Normes internationales est en général confiée aux comités techniques de l'ISO. Chaque comité membre intéressé par une étude a le droit de faire partie du comité technique créé à cet effet. Les organisations internationales, gouvernementales et non gouvernementales, en liaison avec l'ISO participent également aux travaux. L'ISO collabore étroitement avec la Commission électrotechnique internationale (CEI) en ce qui concerne la normalisation électrotechnique.

Les projets de Normes internationales adoptés par les comités techniques sont soumis aux comités membres pour vote. Leur publication comme Normes internationales requiert l'approbation de 75 % au moins des comités membres votants.

La Norme internationale ISO 8092-3 a été élaborée par le comité technique ISO/TC 22, *Véhicules routiers*, sous-comité SC 3, *Équipement électrique et électronique*.

L'ISO 8092 comprend les parties suivantes, présentées sous le titre général *Véhicules routiers — Connexions pour faisceaux de câblage électrique embarqués*:

- *Partie 1: Languettes pour raccordements unipolaires — Dimensions et exigences particulières*
- *Partie 2: Définitions, méthodes d'essai et exigences générales*
- *Partie 3: Languettes pour raccordements multipolaires — Dimensions et exigences particulières*
- *Partie 4: Broches pour raccordements unipolaires et multipolaires — Dimensions et exigences particulières*

© ISO 1996

Droits de reproduction réservés. Sauf prescription différente, aucune partie de cette publication ne peut être reproduite ni utilisée sous quelque forme que ce soit et par aucun procédé, électronique ou mécanique, y compris la photocopie et les microfilms, sans l'accord écrit de l'éditeur.

Organisation internationale de normalisation
Case Postale 56 • CH-1211 Genève 20 • Suisse

Imprimé en Suisse

Véhicules routiers — Connexions pour faisceaux de câblage électrique embarqués —

Partie 3:

Languettes pour raccordements multipolaires — Dimensions et exigences particulières

1 Domaine d'application

La présente partie de l'ISO 8092 prescrit les dimensions et les exigences particulières relatives aux languettes pour raccordements multipolaires pour les faisceaux de câblage électrique à bord des véhicules routiers. Elle est applicable à des connecteurs conçus pour être débranchés après montage dans le véhicule, uniquement pour les besoins de réparation et/ou de maintenance.

2 Référence normative

La norme suivante contient des dispositions qui, par suite de la référence qui en est faite, constituent des dispositions valables pour la présente partie de l'ISO 8092. Au moment de la publication, l'édition indiquée était en vigueur. Toute norme est sujette à révision et les parties prenantes des accords fondés sur la présente partie de l'ISO 8092 sont invitées à rechercher la possibilité d'appliquer l'édition la plus récente de la norme indiquée ci-après. Les membres de la CEI et de l'ISO possèdent le registre des Normes internationales en vigueur à un moment donné.

ISO 8092-2:1996, *Véhicules routiers — Connexions pour faisceaux de câblage électrique embarqués — Partie 2: Définitions, méthodes d'essai et exigences générales.*

3 Définitions

Pour les besoins de la présente partie de l'ISO 8092,

les définitions données dans l'ISO 8092-2 s'appliquent.

4 Dimensions

Les languettes pour connecteurs multipolaires doivent être conformes aux dimensions données dans le tableau 1 et à la figure 1.

Les détails non spécifiés sont laissés à l'initiative du fabricant.

5 Exigences particulières de performance

Les connecteurs multipolaires doivent être conformes aux exigences générales de performance de l'ISO 8092-2 et doivent respecter les exigences particulières suivantes.

5.1 Exigences de conception

Si les languettes sont estampées ou estampées et formées, la surface de contact utile doit être spécifiée et on doit s'assurer que les trous, les soudures et les angles arrondis n'affectent pas la performance du contact.

5.2 Résistance de contact

La résistance de contact des raccordements multipolaires essayés conformément à l'ISO 8092-2:1995, paragraphe 4.8, doit respecter les exigences de performance du tableau 2.

Dimensions en millimètres

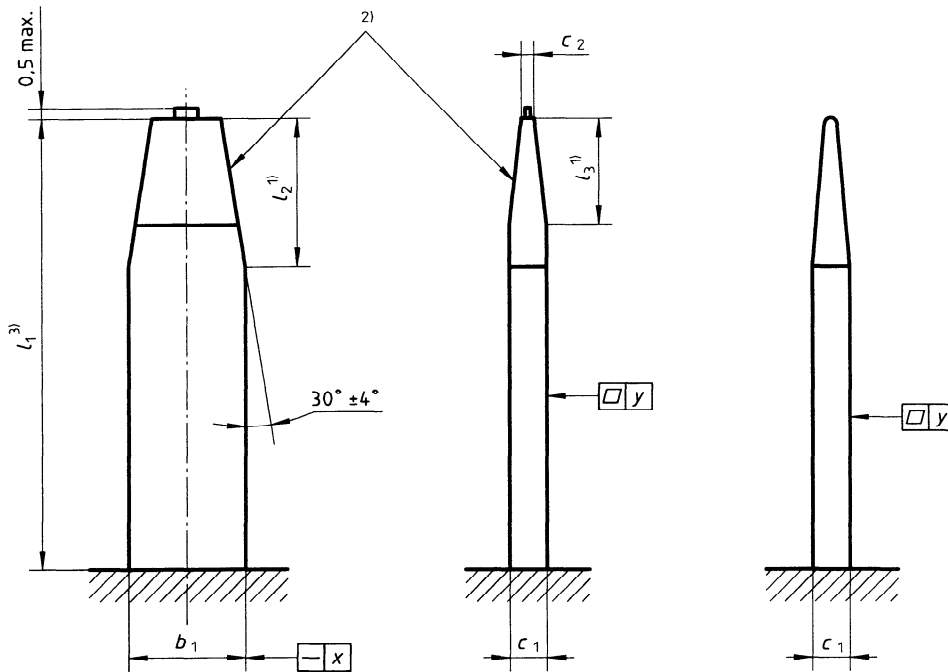

- 1) $l_2 \geq l_3$
- 2) Le chanfrein peut être convexe.
- 3) l_1 est la longueur de la languette requise pour s'engager dans le contact femelle (zone fonctionnelle de la languette).

iTech STANDARD PREVIEW
 (standards.iteh.ai)
 ISO 8092-3:1996
<https://standards.iteh.ai/catalog/standards/sist/4cfl14f3-0d24-4b97-9c1b-8a98fc34df36/iso-8092-3-1996>

Figure 1 — Dimensions des languettes

Tableau 1 — Dimensions des languettes

Dimensions en millimètres

Dimension	Taille ¹⁾													
	0,64 x 0,64	1 x 0,64	1,5 x 0,64	1,8 x 0,64	2,3 x 0,64	3 x 0,64	2,8 x 0,5	1,5 x 0,8	2,8 x 0,8	4,8 x 0,8	6,3 x 0,8	8 x 0,8	9,5 x 1,2	
l_1 min.	5,5	6,2	6,7				8,1	7,4	8,1	8	10,1	8,9	14,5	
l_2 et l_3	max.	1,15					0,6	1,15	0,6	0,9	1,0	0,65	1,3	
	min.	0,30					0,3	0,85	0,3	0,6	0,5	0,35	0,7	
b_1	max.	0,69	1,05	1,6	1,9	2,4	3,1	2,9	1,6	2,9	4,9	6,4	8,1	9,6
	min.	0,59	0,95	1,4	1,7	2,2	2,9	2,7	1,4	2,7	4,7	6,2	7,9	9,4
c_1	max.	0,69	0,67				0,54	0,84				0,86	1,23	
	min.	0,59	0,62				0,47	0,77				0,79	1,17	
c_2 max.	0,35	0,47				0,55	0,3	0,6	0,5		0,5	0,7		
x	0,1		0,2											
y	0,1	0,05				0,07					0,06			

1) Les tailles recommandées sont indiquées en caractères gras.

Tableau 2 — Résistance de contact maximale admise

Taille de la languette	Résistance de contact		
	initiale	après endurance	
		1)	1)
	mΩ	mΩ	% de la valeur initiale mesurée
	max.	max.	max.
0,64 × 0,64 1 × 0,64 1,5 × 0,64 1,8 × 0,64 1,5 × 0,8	10	30	200
Autres tailles	5	10	150
1) Selon le choix du fournisseur et de l'utilisateur.			

6 Désignation

Les languettes conformes à la présente partie de l'ISO 8092 doivent être désignées comme suit.

EXEMPLE

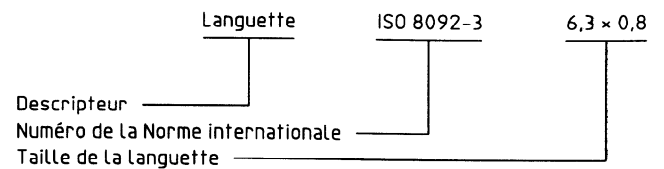

iTeh STANDARD PREVIEW
(standards.iteh.ai)

ISO 8092-3:1996

<https://standards.iteh.ai/catalog/standards/sist/4cff14f3-0d24-4b97-9c1b-8a98fc34df36/iso-8092-3-1996>

Page blanche

iTeh STANDARD PREVIEW
(standards.iteh.ai)

ISO 8092-3:1996

<https://standards.iteh.ai/catalog/standards/sist/4cff14f3-0d24-4b97-9c1b-8a98fc34df36/iso-8092-3-1996>

Page blanche

iTeh STANDARD PREVIEW
(standards.iteh.ai)

ISO 8092-3:1996

<https://standards.iteh.ai/catalog/standards/sist/4cff14f3-0d24-4b97-9c1b-8a98fc34df36/iso-8092-3-1996>

iTeh STANDARD PREVIEW
(standards.iteh.ai)

ISO 8092-3:1996

<https://standards.iteh.ai/catalog/standards/sist/4cff14f3-0d24-4b97-9c1b-8a98fc34df36/iso-8092-3-1996>

ICS 43.040.10

Descripteurs: véhicule routier, installation électrique, faisceau de câbles, connexion électrique, connecteur électrique, connecteur multicontact, connecteur mâle, languette de connecteur, spécification, dimension.

Prix basé sur 3 pages
