

INTERNATIONAL  
STANDARD

**ISO**  
**8119-2**

NORME  
INTERNATIONALE

First edition  
Première édition  
Первое издание  
1989-11-15

МЕЖДУНАРОДНЫЙ  
СТАНДАРТ

---

---

**Textile machinery and accessories — Needles for  
knitting machines — Terminology —**

**Part 2 :**  
Bearded needles

**Matériel pour l'industrie textile — Aiguilles pour  
machines à tricoter — Terminologie —**

**Partie 2 :**  
Aiguilles à bec

**Текстильные машины и вспомогательное  
оборудование — Иглы для вязальных машин —  
Терминология —**

**Часть 2 :**  
Крючковые иглы



Reference number  
Numéro de référence  
Номер ссылки  
ISO 8119-2 : 1989 (E/F/R)  
ИСО 8119-2 : 1989 (A/Ф/Р)

## Foreword

ISO (the International Organization for Standardization) is a worldwide federation of national standards bodies (ISO member bodies). The work of preparing International Standards is normally carried out through ISO technical committees. Each member body interested in a subject for which a technical committee has been established has the right to be represented on that committee. International organizations, governmental and non-governmental, in liaison with ISO, also take part in the work. ISO collaborates closely with the International Electrotechnical Commission (IEC) on all matters of electrotechnical standardization.

Draft International Standards adopted by the technical committees are circulated to the member bodies for approval before their acceptance as International Standards by the ISO Council. They are approved in accordance with ISO procedures requiring at least 75 % approval by the member bodies voting.

International Standard ISO 8119-2 was prepared by Technical Committee ISO/TC 72, *Textile machinery and allied machinery and accessories*.

ISO 8119 will consist of the following parts, under the general title *Textile machinery and accessories — Needles for knitting machines — Terminology*:

- Part 1: *Latch-type needles*
- Part 2: *Bearded needles*
- Part 3: *Compound needles*

Annex A of this part of ISO 8119 is for information only.

The classification of knitting machines is given in ISO 7839 : 1984, *Textile machinery and accessories — Knitting machines — Classification and vocabulary*.

© ISO 1989

All rights reserved. No part of this publication may be reproduced or utilized in any form or by any means, electronic or mechanical, including photocopying and microfilm, without permission in writing from the publisher. / Droits de reproduction réservés. Aucune partie de cette publication ne peut être reproduite ni utilisée sous quelque forme que ce soit et par aucun procédé, électronique ou mécanique, y compris la photocopie et les microfilms, sans l'accord écrit de l'éditeur.

International Organization for Standardization  
Case postale 56 • CH-1211 Genève 20 • Switzerland

Printed in Switzerland/Imprimé en Suisse

## Avant-propos

L'ISO (Organisation internationale de normalisation) est une fédération mondiale d'organismes nationaux de normalisation (comités membres de l'ISO). L'élaboration des Normes internationales est en général confiée aux comités techniques de l'ISO. Chaque comité membre intéressé par une étude a le droit de faire partie du comité technique créé à cet effet. Les organisations internationales, gouvernementales et non gouvernementales, en liaison avec l'ISO participent également aux travaux. L'ISO collabore étroitement avec la Commission électrotechnique internationale (CEI) en ce qui concerne la normalisation électrotechnique.

Les projets de Normes internationales adoptés par les comités techniques sont soumis aux comités membres pour approbation, avant leur acceptation comme Normes internationales par le Conseil de l'ISO. Les Normes internationales sont approuvées conformément aux procédures de l'ISO qui requièrent l'approbation de 75 % au moins des comités membres votants.

La Norme internationale ISO 8119-2 a été élaborée par le comité technique ISO/TC 72, *Matériel pour l'industrie textile et matériel connexe*.

L'ISO 8119 comprendra les parties suivantes, présentées sous le titre général *Matériel pour l'industrie textile — Aiguilles pour machines à tricoter — Terminologie* :

— *Partie 1: Aiguilles à clapet*

— *Partie 2: Aiguilles à bec*

— *Partie 3: Aiguilles glissantes*

L'annexe A de la présente partie de l'ISO 8119 est donnée uniquement à titre d'information.

La classification des machines à tricoter est donnée dans l'ISO 7839 : 1984, *Matériel pour l'industrie textile — Machine à tricoter — Classification et vocabulaire*.

## Предисловие

ИСО (Международная Организация по Стандартизации) является всемирной федерацией национальных организаций по стандартизации (комитетов-членов ИСО). Разработка Международных Стандартов осуществляется техническими комитетами ИСО. Каждый комитет-член, заинтересованный в деятельности, для которой был создан технический комитет, имеет право быть представленным в этом комитете. Международные правительственные и неправительственные организации, имеющие связи с ИСО, также принимают участие в работах. Что касается стандартизации в области электротехники, ИСО работает в тесном сотрудничестве с Международной Электротехнической Комиссией (МЭК).

Проекты Международных Стандартов, принятые техническими комитетами, рассылаются комитетам-членам на одобрение до их утверждения Советом ИСО в качестве Международных Стандартов. Они одобряются в соответствии с процедурой ИСО, требующей одобрения по меньшей мере 75 % комитетов-членов, принимающих участие в голосовании.

Международный Стандарт ИСО 8119-2 был разработан Техническим Комитетом ИСО/ТК 72, *Текстильные машины и вспомогательное оборудование*.

ИСО 8119 состоит из следующих частей, под общим заглавием *Текстильные машины и вспомогательное оборудование — Иглы для вязальных машин — Терминология* :

— *Часть 1: Язычковые иглы*

— *Часть 2: Крючковые иглы*

— *Часть 3: Составные иглы*

Приложение А к настоящей части ИСО 8119 дано только для информации.

Классификация вязальных машин дана в ИСО 7839 : 1984, *Текстильные машины и вспомогательное оборудование — Вязальные машины — Классификация и словарь*.

# iTeh STANDARD PREVIEW

This page intentionally left blank  
(standards.iteh.ai)

ISO 8119-2:1989

<https://standards.iteh.ai/catalog/standards/sist/3bc3fe25-01a0-4e68-8d18-b49256313f35/iso-8119-2-1989>

**Textile machinery  
and accessories —  
Needles for knitting  
machines —  
Terminology —**

**Part 2 :  
Bearded needles**

**Matériel pour l'industrie  
textile — Aiguilles pour  
machines à tricoter —  
Terminologie —**

**Partie 2 :  
Aiguilles à bec**

**Текстильные машины  
и вспомогательное  
оборудование — Иглы  
для вязальных машин —  
Терминология**

**Часть 2 :  
Крючковые иглы**

iTeh STANDARD PREVIEW  
(standards.iteh.ai)

## 1 Scope

This part of ISO 8119 gives, in English, French and Russian, the terminology relating to bearded needles. Bearded needles are a type of knitting element. These needles have a flat or round shank and a hook-shaped flexible beard. During the loop-forming cycle the head is closed by pressing the beard to the groove.

NOTE — In addition to terms used in the three official ISO languages (English, French and Russian), this part of ISO 8119 gives the equivalent terms in the German language in annex A; these have been included at the request of ISO Technical Committee TC 72 and are published under the responsibility of the member body for Germany, F.R. (DIN). However, only the terms given in the official languages can be considered as ISO terms.

## Domaine d'application

La présente partie de l'ISO 8119 établit, en anglais, français et russe, la terminologie relative aux aiguilles à bec. Ces aiguilles appartiennent aux éléments de formation des mailles. Il s'agit d'aiguilles à tige plate ou ronde et bec flexible en forme de crochet. Pour fermer la tête de l'aiguille, le bec est pressé dans un chas qui se trouve dans la tige, ce qui permet la formation de la maille.

NOTE — En complément des termes utilisés dans les trois langues officielles de l'ISO (anglais, français et russe), la présente partie de l'ISO 8119 donne, en annexe A, les termes équivalents dans la langue allemande; ces termes ont été inclus à la demande du comité technique ISO/TC 72 et sont publiés sous la responsabilité du comité membre de l'Allemagne, R.F. (DIN). Toutefois, seuls les termes donnés dans les langues officielles peuvent être considérés comme étant des termes de l'ISO.

## Область применения

Настоящая часть ИСО 8119 устанавливает терминологию крючковых игл на английском, французском и русском языках. Эти иглы относятся к петлеобразующим органам. Речь идет об иглах с плоским или круглым стержнем и гибким крючком. Для того, чтобы закрыть головку иглы, крючок прижимается к выемке в стержне, благодаря чему происходит петлеобразование.

ПРИМЕЧАНИЕ — В дополнение к терминам на трех официальных языках ИСО (английском, французском и русском) в приложении к настоящей части ИСО 8119 даны эквивалентные термины на немецком языке; они включены по просьбе Технического комитета ИСО/ТК 72 и опубликованы под ответственность комитета-члена Федеративной Республики Германии (ДИН). Однако, терминами ИСО могут считаться лишь термины, данные на официальных языках.

2 Terms  
Termes  
Термины

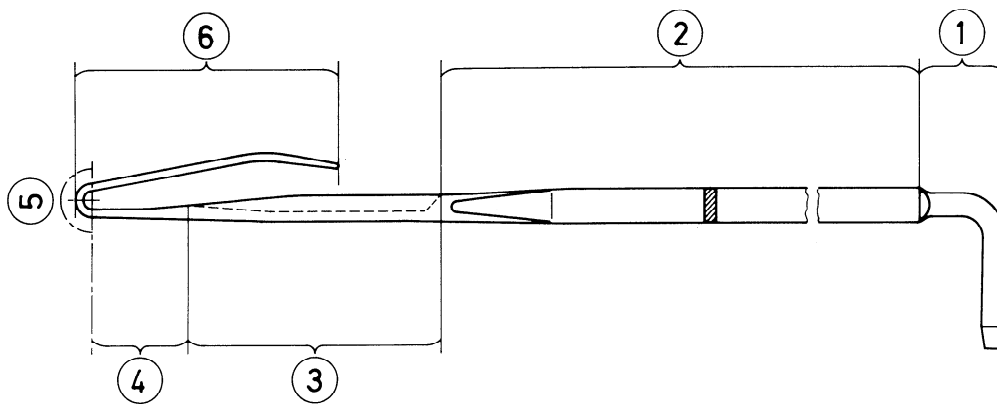

Figure 1 — Illustration showing the principal parts of a bearded needle  
Figure 1 — Illustration repérant les principales parties d'une aiguille à bec  
Чертеж 1 — Основные части крючковой иглы

ISO 8119-2:1989

<https://standards.iteh.ai/catalog/standards/sist/3bc3fe25-01a0-4e68-8d18-b49256313f35/iso-8119-2-1989>

Number Numéro Номер	Term Terme Термин			Figure Чертеж
	English Anglais Английский	French Français Французский	Russian Russe Русский	
1	BUTT (protrusion to slide or to hold the needle)	TALON (saillie pour actionner ou fixer l'aiguille)	ПЯТКА (выступ для приведения в движение или фиксации иглы)	
1.1	Butt diameter; width of the butt	Diamètre du talon; largeur du talon	Диаметр пятки	
1.2	Butt height	Hauteur du talon	Высота пятки	
1.3	Butt length	Longueur du talon	Длина пятки	
1.4	Number of butts	Nombre de talons	Число пяткок	
1.4.1	— without butt	— sans talon	— без пятки	
1.4.2	— with one butt	— un talon	— одна пятка	
1.4.3	— with several butts	— plusieurs talons	— несколько пяткок	
1.5	Butt shape	Forme du talon	Форма пятки	
1.5.1	— with an angle	— courbé avec un angle	— согнутая углом	
1.5.2	— special bend	— courbé spécialement	— специальная	
1.5.3	— flat stock	— découpé	— плоско срезанная	

iTeh STANDARD PREVIEW  
 (standards.iteh.ai)

ISO 8119-2:1989

standards.iteh.ai/catalog/standards/sist/3b33fe25-0119-4e88-80c8-4925613f35/iso-8119-2-1989

Number Numéro Номер	Term Terme Термин			Figure Чертеж
	English Anglais Английский	French Français Французский	Russian Russe Русский	
1.6	Butt direction	Direction du talon	Направление пятки	
1.6.1	— to the bottom side of the needle	— vers le dos de l'aiguille	— к нижней стороне иглы	
1.6.2	— to the top side of the needle	— vers la partie supérieure de l'aiguille	— к верхней стороне иглы	
1.6.3	— to the left-hand side of the needle	— vers le côté gauche de l'aiguille	— к левой стороне иглы	
1.6.4	— to the right-hand side of the needle	— vers le côté droit de l'aiguille	— к правой стороне иглы	
1.7	Butt angle	Angle du talon	Угол изгиба пятки	
2	SHANK (section between butt and groove)	TIGE (partie entre talon et chas)	СТЕРЖЕНЬ (часть от пятки до выемки)	
2.1	Shank height	Hauteur de la tige	Высота стержня	
2.2	Shank width	Épaisseur de la tige	Ширина стержня	



Number Numéro Номер	Term Terme Термин			Figure Чертеж
	English Anglais Английский	French Français Французский	Russian Russe Русский	
2.3	Shank shape	Forme de la tige	Форма стержня	
2.3.1	— round	— ronde	— круглая	
2.3.2	— flat	— plate	— плоская	
2.3.3	— double pressed	— conique	— коническая	
2.4	Shank end	Extrémité de la tige	Кончик стержня	
2.4.1	— straight	— droite	— прямой	
2.4.2	— otherwise	— formé d'une autre façon	— иной	
3	GROOVE (section between shank and throat)	CHAS (partie entre tige et cou)	ВЫЕМКА (часть между стержнем и горлышком)	
3.1.1	— groove width	— largeur du chas	— ширина выемки	
3.1.2	— groove length	— longueur du chas	— длина выемки	
3.1.3	— distance of groove (measured from the outside radius of the head)	— distance de l'extrémité du chas côté tige à la tête	— расстояние от края выемки до вершины головки	

iTeh STANDARD PREVIEW  
 (standards.iteh.ai)

ISO 8119-2:1989

<https://standards.iteh.ai/catalog/standards/sist/3bc3fe25-0144-4e68-b4956313-5/iso-8119-2-1989>

Number Numéro Номер	Term Terme Термин			Figure Чертеж
	English Anglais Английский	French Français Французский	Russian Russe Русский	
3.1.4	— height of bottom of groove	— hauteur du fond du chas	— высота основания выемки	
3.1.5	— width of needle at groove	— largeur de l'aiguille au niveau du chas	— ширина иглы на уровне выемки	
3.1.6	— height of needle at groove	— hauteur de l'aiguille au niveau du chas	— высота выемки	
3.1.7	— groove angle	— angle du chas	— угол выемки	
3.2	Groove type	Forme du chas	Форма выемки	
3.2.1	— U-shape	— forme en U	— U-образная	
3.2.2	— V-shape	— forme en V	— V-образная	
4	THROAT (area between groove and head)	COU (partie entre chas et tête)	ГОРЛЫШКО (часть между выемкой и головкой)	