



SLOVENSKI STANDARD
SIST EN ISO 9409-1:2003/AC:2003
01-oktober-2003

A Ub]di `]fb]`]bXi glf]`g_]fcVch]`È`AY Ubg_]j a Ygb]_]È`%`XY. `D`cý YfbV]_U5ŁfłGC
- (\$- !%% - * Ł

Manipulating industrial robots - Mechanical interfaces - Part 1: Plates (form A) (ISO 9409-1:1996)

Industrieroboter - Mechanische Schnittstellen - Teil 1: Platten (Form A) (ISO 9409-1:1996)

ITeH STANDARD PREVIEW
(standards.iteh.ai)

Robots manipulateurs industriels - Interfaces mécaniques - Partie 1: Interfaces a plateau (forme A) (ISO 9409-1:1996)

[SIST EN ISO 9409-1:2003/AC:2003](https://standards.iteh.ai/catalog/standards/sist/e712f56b-7810-47d1-87cf-aaca110598cf/sist-en-iso-9409-1-2003-ac-2003)

[https://standards.iteh.ai/catalog/standards/sist/e712f56b-7810-47d1-87cf-](https://standards.iteh.ai/catalog/standards/sist/e712f56b-7810-47d1-87cf-aaca110598cf/sist-en-iso-9409-1-2003-ac-2003)

[aaca110598cf/sist-en-iso-9409-1-2003-ac-2003](https://standards.iteh.ai/catalog/standards/sist/e712f56b-7810-47d1-87cf-aaca110598cf/sist-en-iso-9409-1-2003-ac-2003)

Ta slovenski standard je istoveten z: EN ISO 9409-1:1996/AC:1998

ICS:

25.040.30	Industrijski roboti. Manipulatorji	Industrial robots. Manipulators
-----------	---------------------------------------	------------------------------------

SIST EN ISO 9409-1:2003/AC:2003 **de**

iTeh STANDARD PREVIEW
(standards.iteh.ai)

[SIST EN ISO 9409-1:2003/AC:2003](https://standards.iteh.ai/catalog/standards/sist/e712f56b-7810-47d1-87cf-aaca110598cf/sist-en-iso-9409-1-2003-ac-2003)

<https://standards.iteh.ai/catalog/standards/sist/e712f56b-7810-47d1-87cf-aaca110598cf/sist-en-iso-9409-1-2003-ac-2003>

EUROPEAN STANDARD

NORME EUROPÉENNE

EUROPÄISCHE NORM

EN ISO 9409-1:1996/AC

December 1998

Décembre 1998

December 1998

English version
Version Française
Deutsche Fassung

Manipulating industrial robots - Mechanical interfaces - Part 1: Plates (form A) (ISO 9409-1:1996)

Robots manipulateurs industriels -
Interfaces mécaniques - Partie 1: Interfaces
à plateau (forme A) (ISO 9409-1:1996)

Industrieroboter - Mechanische
Schnittstellen - Teil 1: Platten (Form A)
(ISO 9409-1:1996)

This corrigendum becomes effective on 24 December 1998 for incorporation in the official German version of the EN.

Ce corrigendum prendra effet le 24 décembre 1998 pour incorporation dans la version allemande officielle de l'EN.

Die Berichtigung tritt am 24. Dezember 1998 zur Einarbeitung in die offizielle Deutsche Fassung der EN in Kraft.

<https://standards.iteh.ai/catalog/standards/sist/e712f56b-7810-47d1-87cf-aaca110598cf/sist-en-iso-9409-1-2003-ac-2003>



EUROPEAN COMMITTEE FOR STANDARDIZATION
COMITÉ EUROPÉEN DE NORMALISATION
EUROPÄISCHES KOMITEE FÜR NORMUNG

Central Secretariat: rue de Stassart, 36 B-1050 Brussels

© 1998 CEN All rights of exploitation in any form and by any means reserved worldwide for CEN national Members.
Tous droits d'exploitation sous quelque forme et de quelque manière que ce soit réservés dans le monde entier aux membres nationaux du CEN.
Alle Rechte der Verwertung, gleich in welcher Form und in welchem Verfahren, sind weltweit den nationalen Mitgliedern von CEN vorbehalten.

Ref. No. EN ISO 9409-1:1996/AC:1998 D

Deutsche Fassung :

Bitte ersetzen Sie in der deutschen Fassung Bild 1 durch das folgende korrigierte Bild 1 :

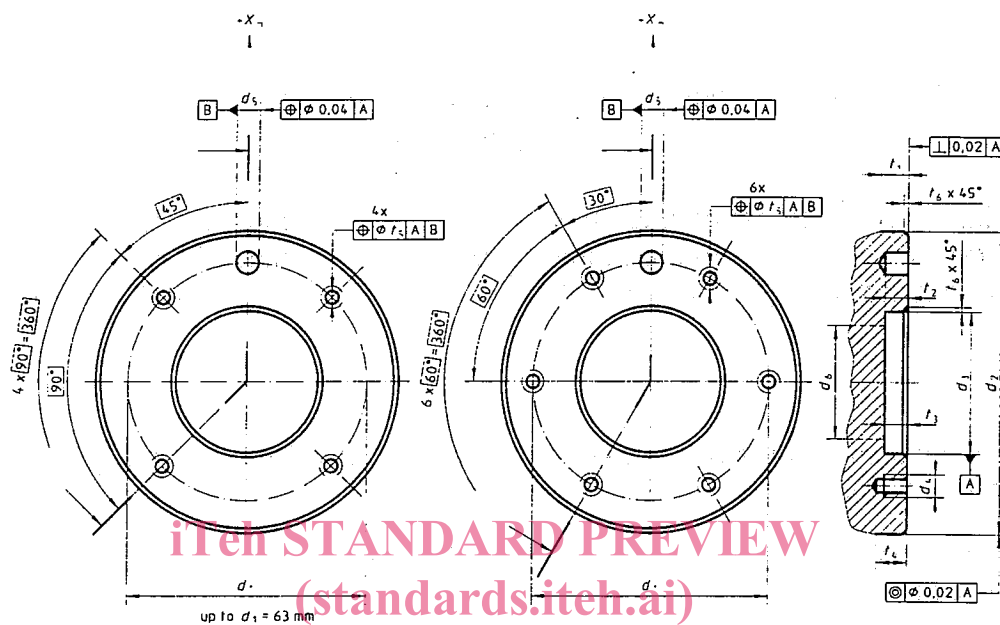

Bild 1 - Grundlegende Darstellung der runden mechanischen Schnittstelle

SIST EN ISO 9409-1:2003/AC:2003
<https://standards.iteh.ai/catalog/standards/sist/e/12566-7810-4/d1-8/ef-aaca110598cf/sist-en-iso-9409-1-2003-ac-2003>