Norme internationale



8304

INTERNATIONAL ORGANIZATION FOR STANDARDIZATION • МЕЖДУНАРОДНАЯ ОРГАНИЗАЦИЯ ПО СТАНДАРТИЗАЦИИ • ORGANISATION INTERNATIONALE DE NORMALISATION

Construction navale — Barges de la série 3 embarcables à bord des navires — Système de ventilation — Dimensions principales de raccordement

Shipbuilding — Shipborne barges, series 3 — Ventilation system — Principal mating dimensions

Première édition — 1984-12-15

ITeH STANDARD PREVIEW

(standards.iteh.ai)

[ISO 8304:1984](https://standards.iteh.ai/catalog/standards/sist/c54e4a4b-c3bf-4994-b878-2420ca215e6f/iso-8304-1984)

<https://standards.iteh.ai/catalog/standards/sist/c54e4a4b-c3bf-4994-b878-2420ca215e6f/iso-8304-1984>

CDU 629.122.3 : 629.123.5 : 629.12.06

Réf. n° : ISO 8304-1984 (F)

Descripteurs : construction navale, navire, péniche, chatière, dimension, position.

Avant-propos

L'ISO (Organisation internationale de normalisation) est une fédération mondiale d'organismes nationaux de normalisation (comités membres de l'ISO). L'élaboration des Normes internationales est confiée aux comités techniques de l'ISO. Chaque comité membre intéressé par une étude a le droit de faire partie du comité technique créé à cet effet. Les organisations internationales, gouvernementales et non gouvernementales, en liaison avec l'ISO, participent également aux travaux.

Les projets de Normes internationales adoptés par les comités techniques sont soumis aux comités membres pour approbation, avant leur acceptation comme Normes internationales par le Conseil de l'ISO. Les Normes internationales sont approuvées conformément aux procédures de l'ISO qui requièrent l'approbation de 75 % au moins des comités membres votants.

La Norme internationale ISO 8304 a été élaborée par le comité technique ISO/TC 8, *Construction navale et structures maritimes*.

[ISO 8304:1984](#)

<https://standards.iteh.ai/catalog/standards/sist/c54e4a4b-c3bf-4994-b878-2420ca215e6f/iso-8304-1984>

Construction navale — Barges de la série 3 embarcables à bord des navires — Système de ventilation — Dimensions principales de raccordement

1 Objet et domaine d'application

La présente Norme internationale fixe les dimensions principales de raccordement du système de ventilation des barges de la série 3 embarcables à bord des navires.

2 Référence

ISO 6765, *Construction navale — Barges de la série 3 embarcables à bord des navires — Dimensions principales.*

3 Dimensions

3.1 Les dimensions principales de raccordement du système de ventilation des barges de la série 3 embarcables à bord des navires doivent assurer le raccordement, au moyen de flexibles, des barges au système de ventilation des navires porte-barges de différents types, lors du transport de marchandises nécessitant une ventilation.

3.2 La disposition du trou d'entrée d'air doit correspondre à celle existant à bord des barges de la série 3 (voir figure 1).

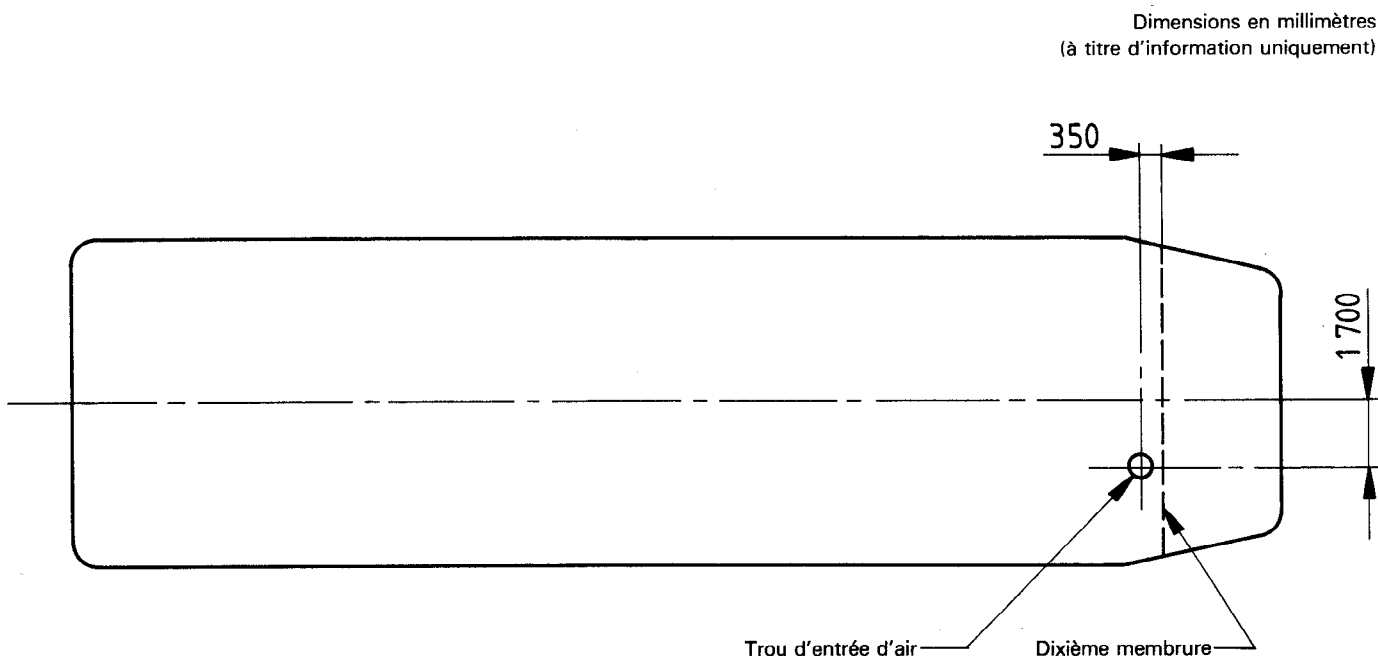

Figure 1 — Disposition du trou d'entrée d'air sur barge de la série 3 embarcable à bord d'un navire

3.3 Les dimensions de la bride de raccordement du système de ventilation des barges de la série 3 doivent être conformes aux dimensions indiquées à la figure 2.

4 Tolérances

Les tolérances sur la disposition des trous sont de $\pm 0,5$ mm.

Dimensions en millimètres

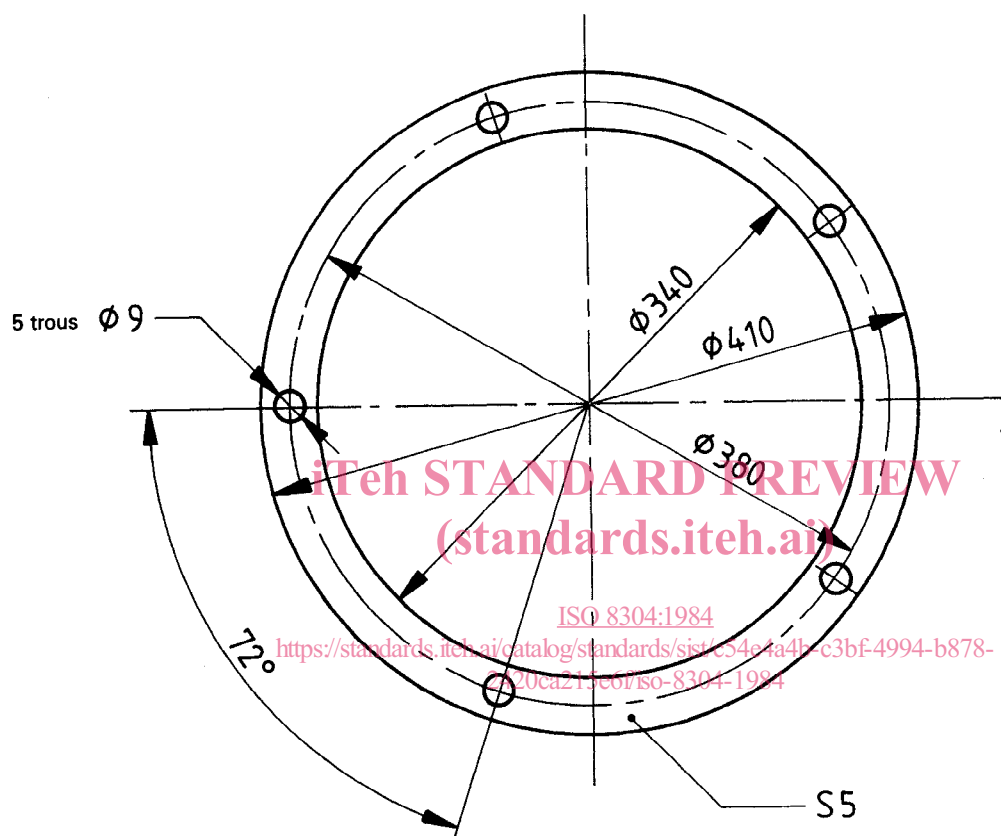

Figure 2 – Dimensions de la bride de raccordement