

---

# Norme internationale



# 8356

---

INTERNATIONAL ORGANIZATION FOR STANDARDIZATION • МЕЖДУНАРОДНАЯ ОРГАНИЗАЦИЯ ПО СТАНДАРТИЗАЦИИ • ORGANISATION INTERNATIONALE DE NORMALISATION

---

## Véhicules routiers — Moteurs diesel — Injecteur complet vissé de type 22

*Road vehicles — Diesel engines — Screw-in injector, type 22*

Première édition — 1984-11-01

**iTeh STANDARD PREVIEW**  
**(standards.iteh.ai)**

[ISO 8356:1984](#)

<https://standards.iteh.ai/catalog/standards/sist/9771e9f6-edfb-4b9d-a930-2de7618d75cd/iso-8356-1984>

---

CDU 621.43.038 : 621.436

Réf. n° : ISO 8356-1984 (F)

Descripteurs : véhicule routier, moteur diesel, injecteur, injecteur de combustible, dimension, tolérance.

## Avant-propos

L'ISO (Organisation internationale de normalisation) est une fédération mondiale d'organismes nationaux de normalisation (comités membres de l'ISO). L'élaboration des Normes internationales est confiée aux comités techniques de l'ISO. Chaque comité membre intéressé par une étude a le droit de faire partie du comité technique créé à cet effet. Les organisations internationales, gouvernementales et non gouvernementales, en liaison avec l'ISO, participent également aux travaux.

Les projets de Normes internationales adoptés par les comités techniques sont soumis aux comités membres pour approbation, avant leur acceptation comme Normes internationales par le Conseil de l'ISO. Les Normes internationales sont approuvées conformément aux procédures de l'ISO qui requièrent l'approbation de 75 % au moins des comités membres votants.

La Norme internationale ISO 8356 a été élaborée par le comité technique ISO/TC 22, *Véhicules routiers*.

**iTeh STANDARD PREVIEW**  
(standards.iteh.ai)  
<https://standards.iteh.ai/catalog/standards/sist/9771e9f6-edfb-4b9d-a930-2de7618d75cd/iso-8356-1984>

# Véhicules routiers — Moteurs diesel — Injecteur complet vissé de type 22

iTeh STANDARD PREVIEW  
(standards.iteh.ai)

## 1 Objet et domaine d'application

La présente Norme internationale spécifie les caractéristiques dimensionnelles nécessaires au montage d'injecteurs dans les moteurs diesel.

L'orientation de la tubulure d'arrivée de combustible n'est pas définie car elle varie selon le cas d'emploi.

La présente Norme internationale s'applique à l'injecteur complet vissé de type 22.

NOTE — Cet injecteur complet a une fonction équivalente à celle des porte-injecteurs vissés des types 20 et 21 spécifiés dans l'ISO 7026 et équipés avec des injecteurs à jet axial de taille «S», types B et C, tels que spécifiés dans l'ISO 2697.

## 2 Références

ISO 2697, *Véhicules routiers — Injecteurs — Taille «S».*

ISO 7026, *Véhicules routiers — Porte-injecteur vissé, types 20 et 21 pour injecteur à téton taille «S», type B.*

## 3 Dimensions et tolérances

Voir la figure et le tableau.

Les dimensions et les exigences ne figurant pas dans la présente Norme internationale sont laissées à l'initiative du fabricant.

Dimensions en millimètres

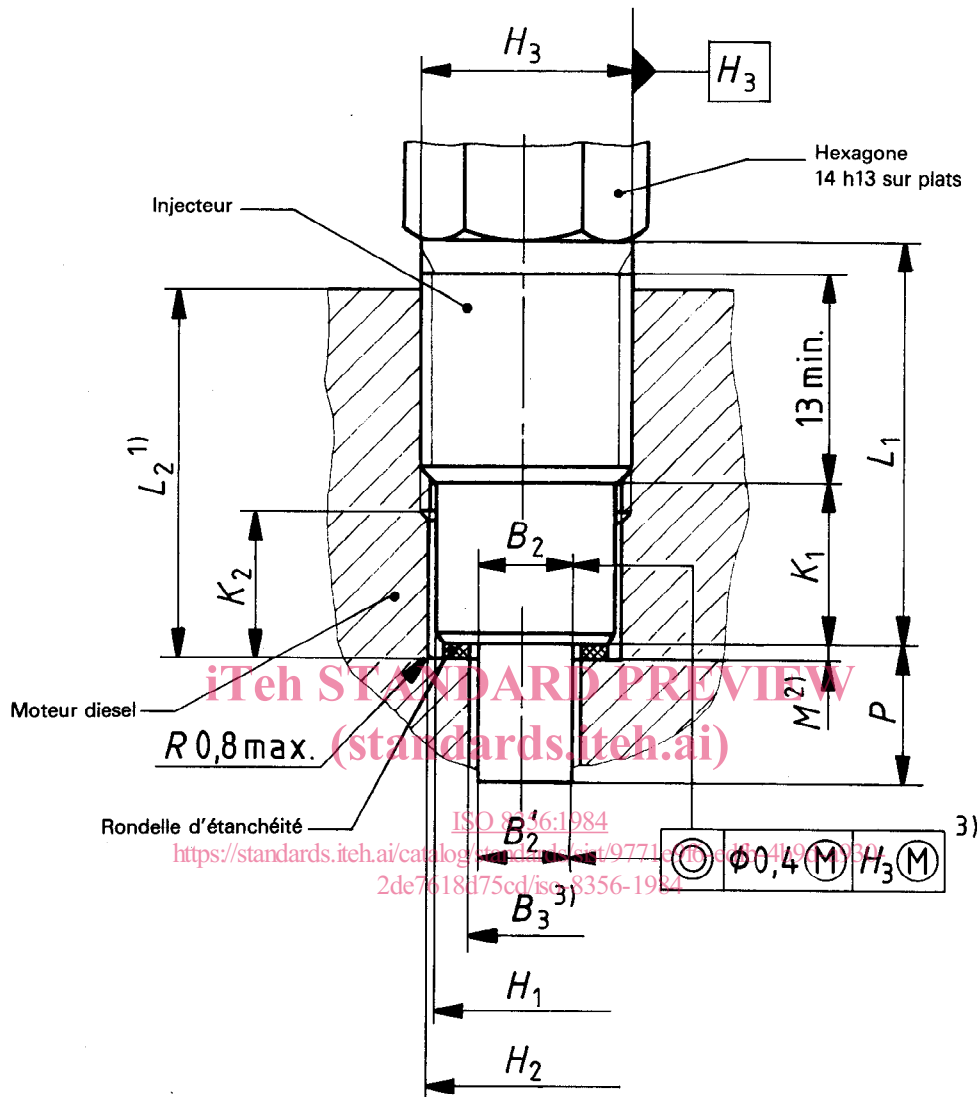

Figure – Injecteur de type 22

Tableau – Dimensions de l'injecteur de type 22

Dimensions en millimètres

| Type de l'injecteur | H <sub>1</sub> max. | H <sub>2</sub> min. | H <sub>3</sub> nom. | B <sub>2</sub> max. | B' <sub>2</sub>  | B <sub>3</sub> | K <sub>1</sub> min. | K <sub>2</sub> max. | L <sub>1</sub> min. | L <sub>2</sub> | M <sup>2)</sup> nom. | P + 0,5 / 0 |
|---------------------|---------------------|---------------------|---------------------|---------------------|------------------|----------------|---------------------|---------------------|---------------------|----------------|----------------------|-------------|
| 22                  | 12,2                | 12,6                | M14 × 1,25          | 6,0                 | < B <sub>2</sub> | <sup>3)</sup>  | 6,0                 | 6,0                 | 24,5                | <sup>1)</sup>  | 0,9                  | 8,0         |

1) La profondeur maximale du trou dans la culasse doit être choisie de façon qu'il n'y ait aucune interférence avec la fin du filetage sur l'injecteur. Un minimum de filet en prise est souhaitable pour un couple de serrage recommandé.

2) Avec tolérances commerciales (avant serrage).

3) La détermination du diamètre B<sub>3</sub> dans la culasse est laissée à l'initiative du fabricant. À cet effet, la valeur maximale pour la tige de l'injecteur, B<sub>2</sub>, sa concentricité avec le filetage de l'injecteur, H<sub>3</sub>, et la concentricité du trou dans la culasse, B<sub>3</sub>, par rapport au taraudage doivent être considérées. Le jeu doit être minime pour faciliter le refroidissement de l'injecteur.