

NORME INTERNATIONALE

ISO
8775

Première édition
1988-02-01



INTERNATIONAL ORGANIZATION FOR STANDARDIZATION
ORGANISATION INTERNATIONALE DE NORMALISATION
МЕЖДУНАРОДНАЯ ОРГАНИЗАЦИЯ ПО СТАНДАРТИЗАЦИИ

**Aéronautique et espace — Raccordement pour
l'alimentation en oxygène gazeux dans les
systèmes de fluide (nouveau modèle) —
Dimensions (Série en inches)**

NOT A STANDARD PREVIEW

(standards.iteh.ai)

*Aerospace — Gaseous oxygen replenishment connection for use in fluid systems (new type)
— Dimensions (Inch series)*

ISO 8775:1988

<https://standards.iteh.ai/catalog/standards/sist/2e8c0cf2-b197-44df-9328-7ebfc7e2144f/iso-8775-1988>

Avant-propos

L'ISO (Organisation internationale de normalisation) est une fédération mondiale d'organismes nationaux de normalisation (comités membres de l'ISO). L'élaboration des Normes internationales est normalement confiée aux comités techniques de l'ISO. Chaque comité membre intéressé par une étude a le droit de faire partie du comité technique créé à cet effet. Les organisations internationales, gouvernementales et non gouvernementales, en liaison avec l'ISO participent également aux travaux.

Les projets de Normes internationales adoptés par les comités techniques sont soumis aux comités membres pour approbation, avant leur acceptation comme Normes internationales par le Conseil de l'ISO. Les Normes internationales sont approuvées conformément aux procédures de l'ISO qui requièrent l'approbation de 75 % au moins des comités membres votants.

La Norme internationale ISO 8775 a été élaborée par le comité technique ISO/TC 20, *Aéronautique et espace*. Elle remplace pour les nouvelles études l'ISO 1022.

[ISO 8775:1988](https://standards.iteh.ai/catalog/standards/sist/2e8c0c02-b197-44df-9328-7abf7c214497/iso-8775-1988)

L'attention des utilisateurs est attirée sur le fait que toutes les Normes internationales sont de temps en temps soumises à révision et que toute référence faite à une autre Norme internationale dans le présent document implique qu'il s'agit, sauf indication contraire, de la dernière édition.

Aéronautique et espace — Raccordement pour l'alimentation en oxygène gazeux dans les systèmes de fluide (nouveau modèle) — Dimensions (Série en inches)

iTeh STANDARD PREVIEW
(standards.iteh.ai)

1 Objet et domaine d'application

[ISO 8775:1988](https://standards.iteh.ai/catalog/standards/sist/2e8c0cf2-b197-44df-9328-7ebf7e2144f/iso-8775-1988)

[https://standards.iteh.ai/catalog/standards/sist/2e8c0cf2-b197-44df-9328-](https://standards.iteh.ai/catalog/standards/sist/2e8c0cf2-b197-44df-9328-7ebf7e2144f/iso-8775-1988)

[7ebf7e2144f/iso-8775-1988](https://standards.iteh.ai/catalog/standards/sist/2e8c0cf2-b197-44df-9328-7ebf7e2144f/iso-8775-1988)

La présente Norme internationale fixe les dimensions de raccordement et l'espace à laisser libre autour des raccords pour l'alimentation en oxygène gazeux à bord des aéronefs.

2 Références

ISO 725, *Filetages ISO en inches — Dimensions de base.*

ISO 1101, *Dessins techniques — Tolérancement géométrique — Tolérancement de forme, orientation, position et battement — Généralités, définitions, symboles, indications sur les dessins.*

ISO 1302, *Dessins techniques — Indication des états de surface sur les dessins.*

ISO 3161, *Filetages UNJ, avec rayon à fond de filet contrôlé, pour applications aérospatiales — Série en inches.*

3 Caractéristiques requises

3.1 Dimensions de raccordement

L'embout du raccord doit être conforme aux dimensions représentées à la figure 1 et données dans le tableau 1.

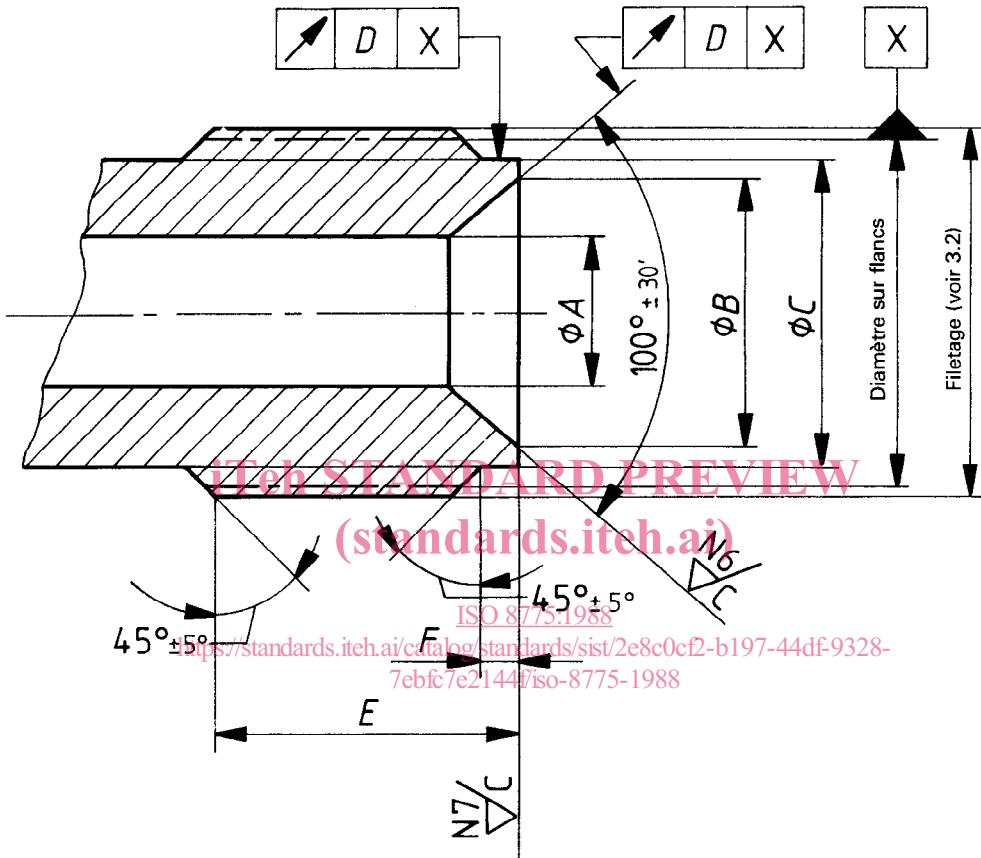

Figure 1

Tableau 1 – Dimensions de raccordement

Embout du raccord																									
Dimensions et tolérance de battement ¹⁾																		Rugosité de surface ²⁾							
A		B				C				D		E				F				classe					
min.	max.	min.	max.	min.	max.	min.	max.	min.	max.	min.	max.	min.	max.	min.	max.	min.	max.	min.	max.	N6		N7			
in		mm		in		mm		in		mm		in		mm		in		mm		μin	μm	μin	μm		
0,118	0,166	3	4,22	0,276	0,286	7,01	7,26	0,305	0,31	7,75	7,87	0,004	0,1	0,297	0,327	7,54	8,31	0,042	0,052	1,07	1,32	32	0,8	63	1,6

1) Tolérance de battement, voir ISO 1101.

2) États de surface, voir ISO 1302.

3.2 Filetage

Le filetage du raccord doit être

- soit un filetage 3/8-24 UNF-3A conforme aux exigences générales de l'ISO 725 et aux dimensions données dans le tableau 2,
- soit un filetage 0,375-24 UNJF-3A conforme à l'ISO 3161.

Tableau 2 – Dimensions du filetage 3/8-24 UNF-3A¹⁾

Désignation du filetage	Dimensions du filetage															
	Diamètre extérieur				Diamètre sur flancs				Diamètre intérieur				Rayon à fond de filet			
	min.	max.	min.	max.	min.	max.	min.	max.	min.	max.	min.	max.	min.	max.	min.	max.
	in		mm		in		mm		in		mm		in		mm	
3/8-24 UNF-3A	0,367 8	0,375	9,343	9,525	0,345	0,347 9	8,763	8,836	0,318	0,323 9	8,077	8,227	0,004 5	0,006	0,114	0,152

1) Sur la base de l'ISO 725.

3.3 Espace à laisser libre

L'espace à laisser libre autour du raccord doit être conforme aux dimensions représentées à la figure 2 et données dans le tableau 3.

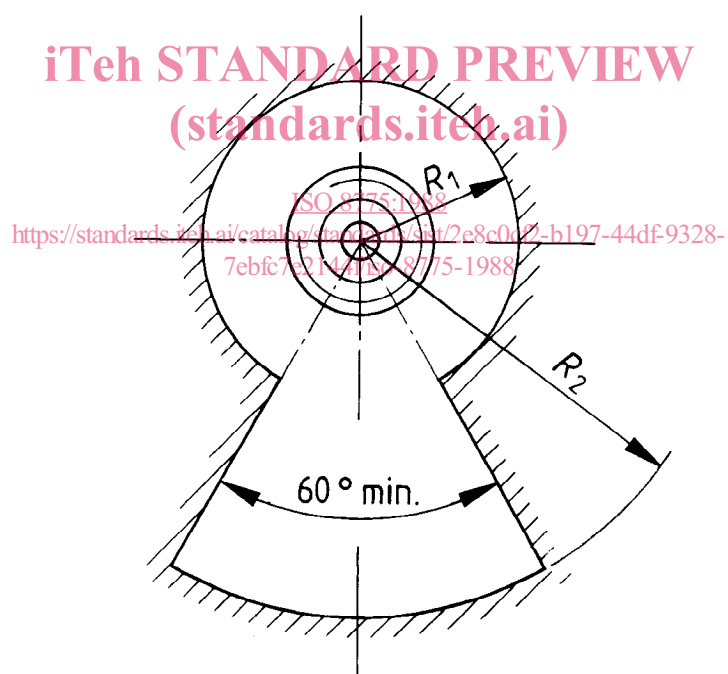

Figure 2

Tableau 3 – Dimensions de l'espace à laisser libre

Dimensions de l'espace à laisser libre			
R_1 min.		R_2 min.	
in	mm	in	mm
2,2	55	7,5	190

Page blanche

iTeh STANDARD PREVIEW
(standards.iteh.ai)

ISO 8775:1988

<https://standards.iteh.ai/catalog/standards/sist/2e8c0cf2-b197-44df-9328-7ebfc7e2144f/iso-8775-1988>

Page blanche

iTeh STANDARD PREVIEW
(standards.iteh.ai)

ISO 8775:1988

<https://standards.iteh.ai/catalog/standards/sist/2e8c0cf2-b197-44df-9328-7ebfc7e2144f/iso-8775-1988>

iTeh STANDARD PREVIEW
(standards.iteh.ai)

[ISO 8775:1988](https://standards.iteh.ai/catalog/standards/sist/2e8c0cf2-b197-44df-9328-7ebfc7e2144f/iso-8775-1988)

<https://standards.iteh.ai/catalog/standards/sist/2e8c0cf2-b197-44df-9328-7ebfc7e2144f/iso-8775-1988>

CDU 629.7.082 : 621.643.414.02

Descripteurs : aéronef, matériel d'aéronef, alimentation en gaz, circuit de fluide, raccordement, accouplement, dimension.

Prix basé sur 3 pages
