

NORME
INTERNATIONALE

ISO
8820-3

Première édition
1994-08-15

**Véhicules routiers — Fusibles électriques
plats —**

Partie 3:

Module d'essai
(standards.iteh.ai)

Road vehicles — Blade-type electric fuse-links —

Part 3: Test fixture
<https://standards.iteh.ai/catalog/standards/sist/8566006d-404e-4cc3-a56c-abdaffa2c5e1/iso-8820-3-1994>



Numéro de référence
ISO 8820-3:1994(F)

Avant-propos

L'ISO (Organisation internationale de normalisation) est une fédération mondiale d'organismes nationaux de normalisation (comités membres de l'ISO). L'élaboration des Normes internationales est en général confiée aux comités techniques de l'ISO. Chaque comité membre intéressé par une étude a le droit de faire partie du comité technique créé à cet effet. Les organisations internationales, gouvernementales et non gouvernementales, en liaison avec l'ISO participent également aux travaux. L'ISO collabore étroitement avec la Commission électrotechnique internationale (CEI) en ce qui concerne la normalisation électrotechnique.

Les projets de Normes internationales adoptés par les comités techniques sont soumis aux comités membres pour vote. Leur publication comme Normes internationales requiert l'approbation de 75 % au moins des comités membres votants.

La Norme internationale ISO 8820-3 a été élaborée par le comité technique ISO/TC 22, *Véhicules routiers*, sous-comité SC 3, *Équipement électrique et électronique*.

L'ISO 8820 comprend les parties suivantes, présentées sous le titre général *Véhicules routiers — Fusibles électriques plats*:

- *Partie 1: Intensité nominale, identification, méthodes d'essai et exigences de performance*
- *Partie 2: Dimensions*
- *Partie 3: Module d'essai*

© ISO 1994

Droits de reproduction réservés. Sauf prescription différente, aucune partie de cette publication ne peut être reproduite ni utilisée sous quelque forme que ce soit et par aucun procédé, électronique ou mécanique, y compris la photocopie et les microfilms, sans l'accord écrit de l'éditeur.

Organisation internationale de normalisation
Case Postale 56 • CH-1211 Genève 20 • Suisse

Imprimé en Suisse

Véhicules routiers — Fusibles électriques plats —

Partie 3: Module d'essai

1 Domaine d'application

La présente partie de l'ISO 8820 prescrit les dimensions, les matériaux, la finition et le revêtement du module d'essai destiné à effectuer les essais électriques des fusibles électriques plats pour véhicules routiers prescrits dans l'ISO 8820-1.

L'intensité nominale, les méthodes d'identification et d'essai, ainsi que les exigences de performance de ces fusibles sont prescrites dans l'ISO 8820-1, et leurs dimensions, dans l'ISO 8820-2.

2 Références normatives

Les normes suivantes contiennent des dispositions qui, par suite de la référence qui en est faite, constituent des dispositions valables pour la présente partie de l'ISO 8820. Au moment de la publication, les éditions indiquées étaient en vigueur. Toute norme est sujette à révision et les parties prenantes des accords fondés sur la présente partie de l'ISO 8820 sont invitées à rechercher la possibilité d'appliquer les éditions les plus récentes des normes indiquées ci-après. Les

membres de la CEI et de l'ISO possèdent le registre des Normes internationales en vigueur à un moment donné.

ISO 1207:1992, *Vis à métaux à tête cylindrique fendue — Grade A.*

ISO 4032:1986, *Écrous hexagonaux, style 1 — Grades A et B.*

ISO 8820-1:1994, *Véhicules routiers — Fusibles électriques plats — Partie 1: Intensité nominale, identification, méthodes d'essai et exigences de performance.*

3 Dimensions

Le module d'essai doit être conforme aux exigences de matériau et aux dimensions indiquées dans le tableau 1 et aux figures 1 à 7.

D'autres types de modules d'essai sont admis dans la mesure où leurs caractéristiques électriques et mécaniques sont équivalentes.

Tableau 1 — Nomenclature et spécifications relatives aux matériaux

Référence (voir figure 1)	Description	Dimensions: voir figure	Spécifications relatives au matériau, à la finition et au revêtement	Quantité
1	Demi-corps 1	2	Plastique thermodurcissable	1
2	Rondelle	3	Acier, zinguage 3 µm à 4 µm	2
3	Ressort	4	Corde à violon, brillante ou phosphatée	2
4	Borne	5	Bronze au phosphore, épaisseur 0,5 mm, prééamé	2
5	Œillet	6	Laiton	2
6	Demi-corps 2	7	Plastique thermodurcissable	1
7	Vis de réglage ISO 1207-M3,5 × 12	—	Classe de qualité 5.8, zinguage galvanique de 5 µm min.	2
8	Vis ISO 1207-M2 × 10	—	Classe de qualité 5.8, zinguage galvanique de 5 µm min.	1
9	Écrou hexagonal ISO 4032-M2	—	Classe de qualité 5	1

ITeH STANDARD PREVIEW
(standards.iteh.ai)

ISO 8820-3:1994

<https://standards.iteh.ai/catalog/standards/sist/8566006d-404e-4cc3-a56c-abdaffa2c5e1/iso-8820-3-1994>

Dimensions en millimètres

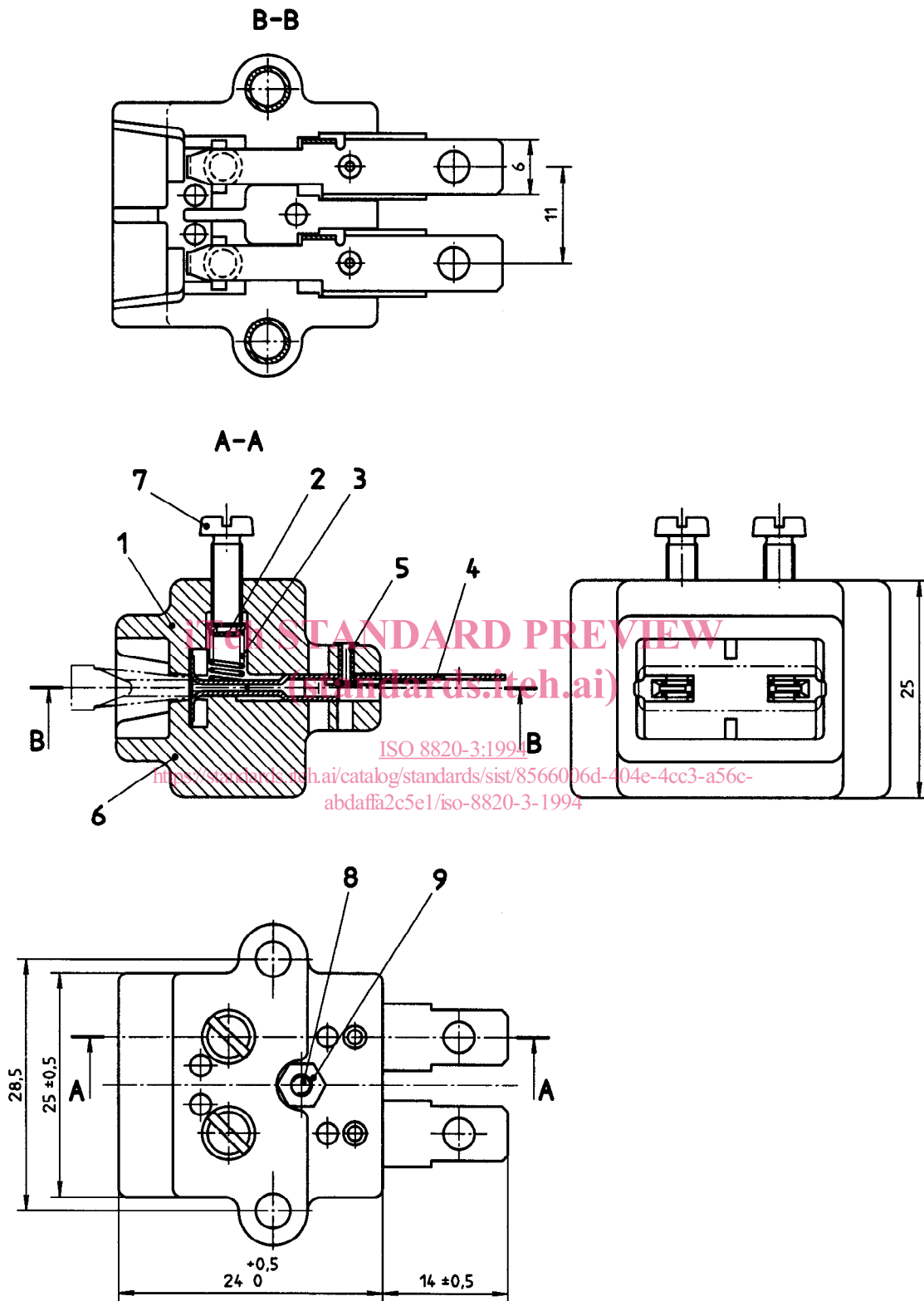

Figure 1 — Module — Dessin d'ensemble

Dimensions en millimètres
 Tolérances: $\pm 0,1$ (linéaires), $\pm 1^\circ$ (angulaires)
 Coins et arêtes des surfaces extérieures arrondis R1
 Angles de dépouille: 2°

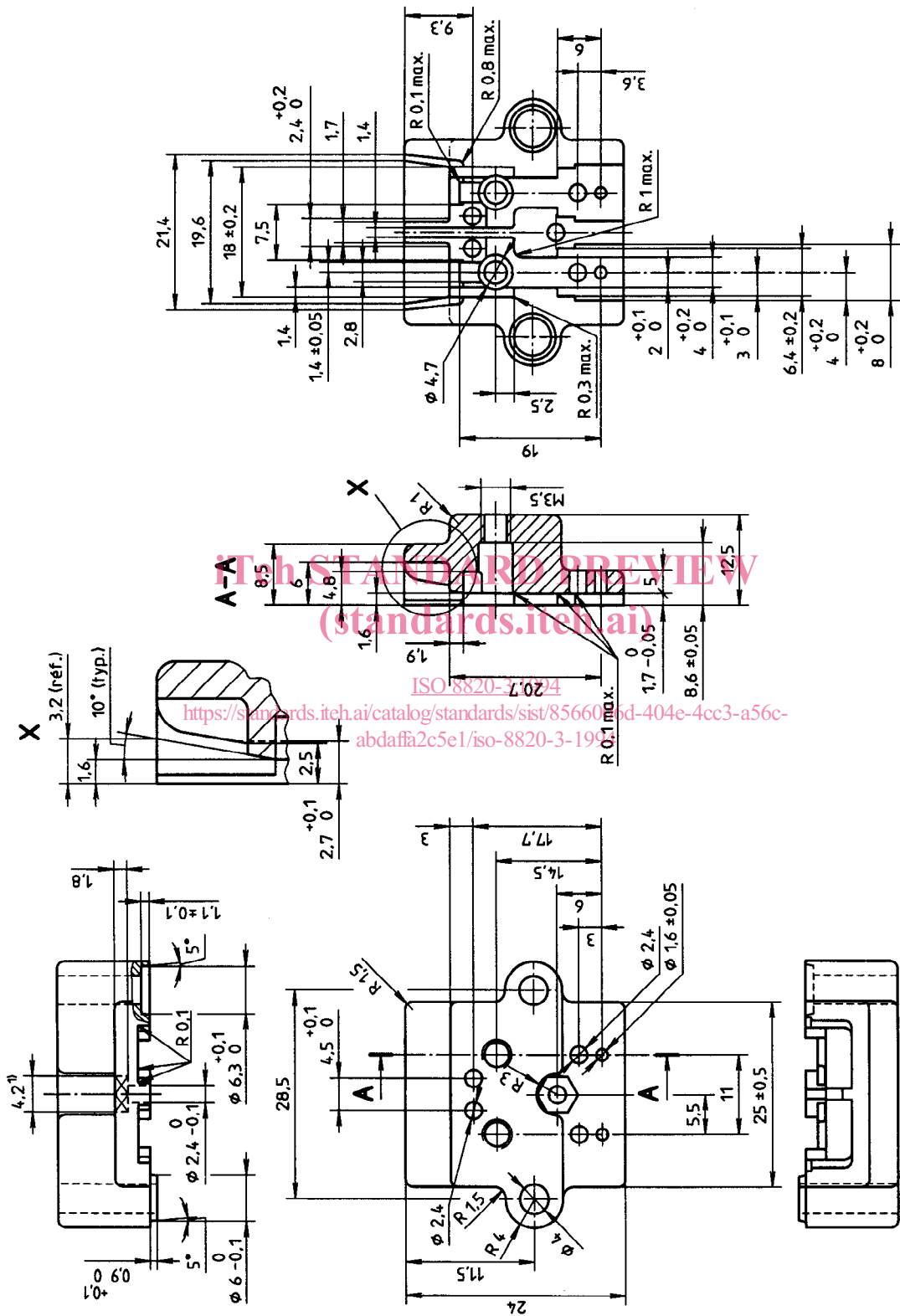

Figure 2 — Demi-corps 1

Dimensions en millimètres
Tolérance: $\pm 0,1$

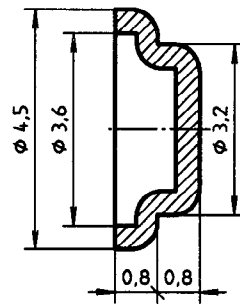
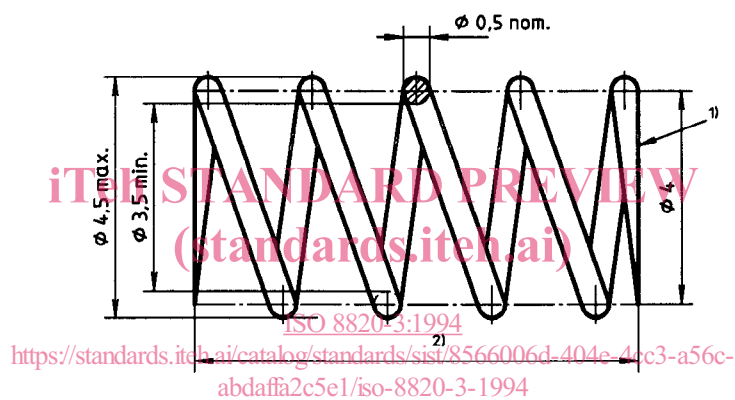

Figure 3 — Rondelle

Dimensions en millimètres



- 1) Extrémités meulées rapprochées
- 2) Longueur à l'état libre = $8,4 \text{ mm} \pm 0,4 \text{ mm}$
Longueur spires jointives = $77,5 \text{ mm max.}$
Charge comprimé à $4,6 \text{ mm} = 7,6 \text{ N} \pm 10 \%$
Nombre de spires utiles : 4

Figure 4 — Ressort

Dimensions en millimètres
Tolérances: $\pm 0,1$ (linéaire), $\pm 2^\circ$ (angulaire)

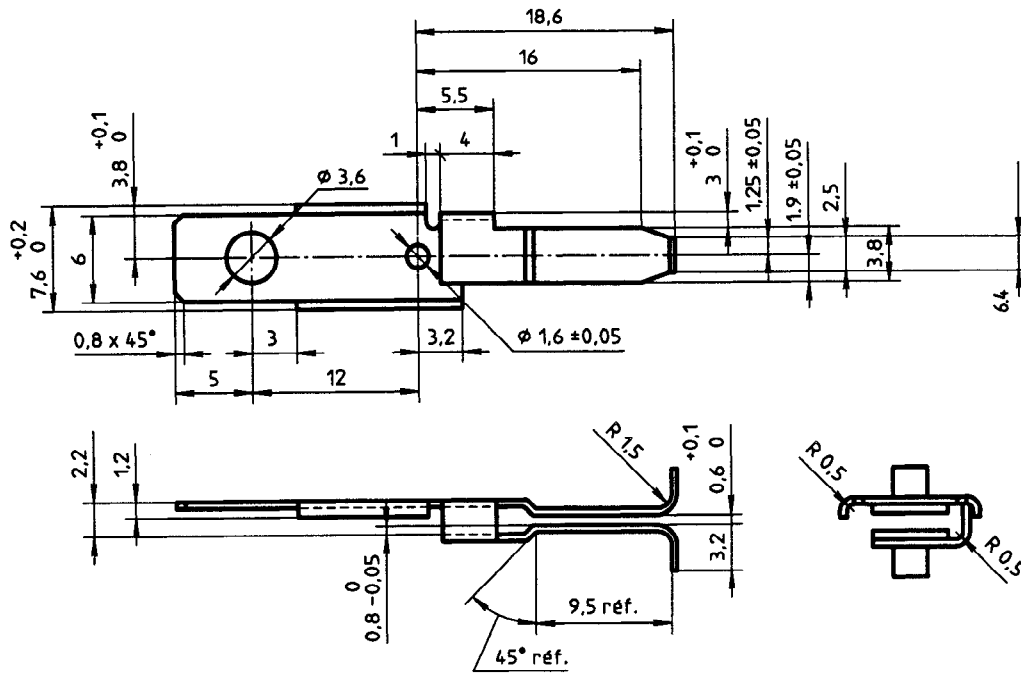

Figure 5 — Borne

ISO 8820-3:1994
<https://standards.iteh.ai/catalog/standards/sist/8566006d-404e-4cc3-a56c-abdaf32c5e1/iso-8820-3-1994>

Dimensions en millimètres

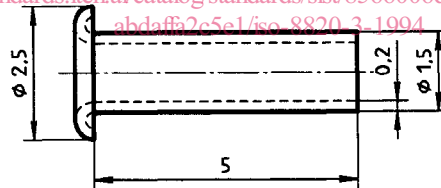
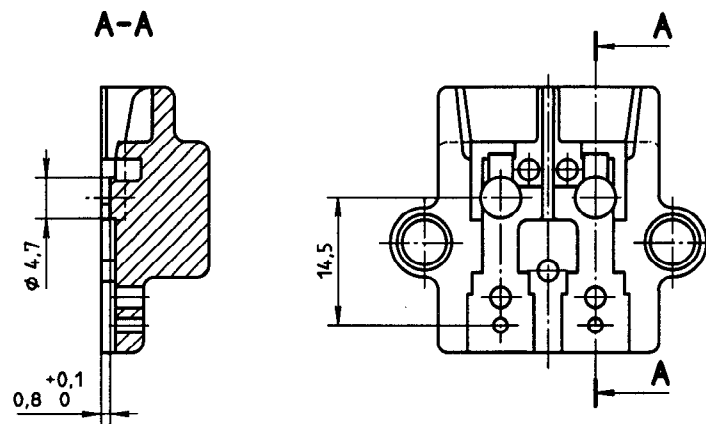

Figure 6 — Cillet

Dimensions en millimètres
Tolérances: $\pm 0,1$ (linéaire), $\pm 2^\circ$ (angulaire)



NOTE — Pour les autres dimensions, voir figure 2.

Figure 7 — Demi-corps 2

iTeh STANDARD PREVIEW
(standards.iteh.ai)

[ISO 8820-3:1994](https://standards.iteh.ai/catalog/standards/sist/8566006d-404e-4cc3-a56c-abdaffa2c5e1/iso-8820-3-1994)

<https://standards.iteh.ai/catalog/standards/sist/8566006d-404e-4cc3-a56c-abdaffa2c5e1/iso-8820-3-1994>