

NORME
INTERNATIONALE

ISO
8826-2

Première édition
1994-09-01

Dessins techniques — Roulements —
Partie 2:
Représentation simplifiée particulière

Technical drawings — Rolling bearings —
Part 2: Detailed simplified representation

[ISO 8826-2:1994](https://standards.iteh.ai/catalog/standards/iso/50307e44-01ee-4b90-8542-a81da7024719/iso-8826-2-1994)

<https://standards.iteh.ai/catalog/standards/iso/50307e44-01ee-4b90-8542-a81da7024719/iso-8826-2-1994>



Numéro de référence
ISO 8826-2:1994(F)

Avant-propos

L'ISO (Organisation internationale de normalisation) est une fédération mondiale d'organismes nationaux de normalisation (comités membres de l'ISO). L'élaboration des Normes internationales est en général confiée aux comités techniques de l'ISO. Chaque comité membre intéressé par une étude a le droit de faire partie du comité technique créé à cet effet. Les organisations internationales, gouvernementales et non gouvernementales, en liaison avec l'ISO participent également aux travaux. L'ISO collabore étroitement avec la Commission électrotechnique internationale (CEI) en ce qui concerne la normalisation électrotechnique.

Les projets de Normes internationales adoptés par les comités techniques sont soumis aux comités membres pour vote. Leur publication comme Normes internationales requiert l'approbation de 75 % au moins des comités membres votants.

La Norme internationale ISO 8826-2 a été élaborée par le comité technique ISO/TC 10, *Dessins techniques, définition de produits et documentation y relative*.

L'ISO 8826 comprend les parties suivantes, présentées sous le titre général *Dessins techniques — Roulements*:

- *Partie 1: Représentation simplifiée générale*
- *Partie 2: Représentation simplifiée particulière*

L'annexe A de la présente partie de l'ISO 8826 est donnée uniquement à titre d'information.

© ISO 1994

Droits de reproduction réservés. Sauf prescription différente, aucune partie de cette publication ne peut être reproduite ni utilisée sous quelque forme que ce soit et par aucun procédé, électronique ou mécanique, y compris la photocopie et les microfilms, sans l'accord écrit de l'éditeur.

Organisation internationale de normalisation
Case Postale 56 • CH-1211 Genève 20 • Suisse

Imprimé en Suisse

Introduction

Le but de l'ISO 8826 est de donner des règles pour la représentation simplifiée des roulements.

Le principe du dessin est de représenter l'objet à l'échelle en utilisant des traits. Dans une représentation simplifiée, seules les caractéristiques essentielles de l'objet sont représentées, de préférence par un contour (pour épargner du temps et des efforts).

Le degré de simplification dépend du genre d'objet représenté, de l'échelle du dessin et du but de la documentation. On peut ainsi utiliser une représentation simplifiée générale ou une représentation simplifiée particulière. La représentation simplifiée particulière donne plus de détails du roulement, par exemple le nombre de rangées ou la possibilité d'alignement.

Pour éviter des malentendus, il convient qu'une seule des deux représentations simplifiées, soit la représentation générale, soit la représentation particulière, soit utilisée sur un dessin.

[ISO 8826-2:1994](https://standards.iteh.ai/catalog/standards/iso/50307e44-01ee-4b90-8542-a81da7024719/iso-8826-2-1994)

<https://standards.iteh.ai/catalog/standards/iso/50307e44-01ee-4b90-8542-a81da7024719/iso-8826-2-1994>

Page blanche

iTeh Standards
(<https://standards.iteh.ai>)
Document Preview

[ISO 8826-2:1994](#)

<https://standards.iteh.ai/catalog/standards/iso/50307e44-01ee-4b90-8542-a81da7024719/iso-8826-2-1994>

Dessins techniques — Roulements —

Partie 2: Représentation simplifiée particulière

1 Domaine d'application

La présente partie de l'ISO 8826 prescrit une représentation simplifiée particulière de divers roulements.

Il convient d'utiliser cette représentation lorsqu'il n'est pas nécessaire de montrer la forme exacte et les détails des roulements, par exemple dans des dessins d'assemblage.

2 Références normatives

Les normes suivantes contiennent des dispositions qui, par suite de la référence qui en est faite, constituent des dispositions valables pour la présente partie de l'ISO 8826. Au moment de la publication, les éditions indiquées étaient en vigueur. Toute norme est sujette à révision et les parties prenantes des accords fondés sur la présente partie de l'ISO 8826 sont invitées à rechercher la possibilité d'appliquer les éditions les plus récentes des normes indiquées ci-après. Les membres de la CEI et de l'ISO possèdent le registre des Normes internationales en vigueur à un moment donné.

ISO 15:1981, *Roulements — Roulements radiaux — Dimensions d'encombrement — Plan général.*

ISO 104:—¹⁾, *Roulements — Butées — Dimensions d'encombrement, plan général.*

ISO 355:1977, *Roulements — Roulements à rouleaux coniques métriques — Dimensions d'encombrement et désignation des séries.*

ISO 582:—²⁾, *Roulements — Série métrique — Dimensions limites des arrondis.*

ISO 1206:1982, *Roulements à aiguilles — Séries légère et moyenne — Dimensions et tolérances.*

ISO 3030:1974, *Roulements à aiguilles — Cages à aiguilles — Séries métriques — Partie I: Cages à aiguilles radiales — Dimensions d'encombrement et tolérances.*

ISO 3031:1979, *Roulements à aiguilles — Cages à aiguilles axiales et plaques de butée — Dimensions et tolérances.*

ISO 3245:1974, *Roulements à aiguilles — Douilles à aiguilles sans bague intérieure — Séries métriques — Dimensions d'encombrement et tolérances.*

ISO 8443:1985, *Roulements à billes avec bague extérieure à collet — Dimensions de collets.*

ISO 8826-1:1989, *Dessins techniques — Roulements — Partie 1: Représentation simplifiée générale.*

ISO 9628:1992, *Roulements — Roulements «insert» et bagues de blocage excentriques.*

1) À publier. (Révision de l'ISO 104:1979)

2) À publier. (Révision de l'ISO 582:1979)

3 Méthode de représentation

3.1 Règles générales

Voir l'ISO 8826-1.

Sur un dessin, la surface prévue pour un roulement doit être délimitée par un carré ou un rectangle (même s'il n'y a pas de bague intérieure ou extérieure).

3.2 Éléments pour la représentation simplifiée particulière de divers roulements

Les éléments pour la représentation simplifiée particulière de divers roulements sont donnés dans le tableau 1.

Des exemples de différentes combinaisons de caractéristiques du roulement (conformément au tableau 1) et de spécifications de charge sont donnés dans le tableau 2.

Dans des représentations perpendiculaires à l'axe du roulement, l'élément roulant peut être représenté par un cercle, sans se soucier de sa forme réelle (bille, rouleau, aiguille) et de sa grandeur (voir figure 1).

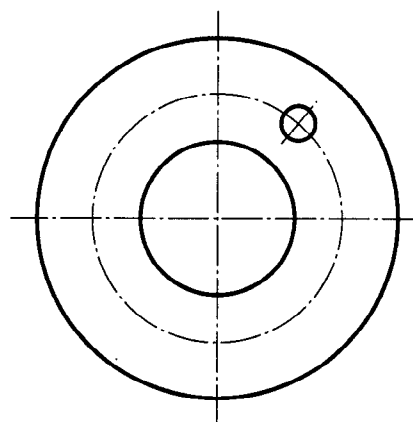







Figure 1

3.3 Représentation simplifiée particulière

Les représentations simplifiées particulières de roulements sont données dans les tableaux 3 à 6.

Les roulements des tableaux 3 à 5 sont toujours représentés dans l'espace situé au-dessus de l'axe horizontal du roulement, tandis que le tableau 6 se réfère à l'axe vertical du roulement.

Tableau 1 — Éléments pour la représentation simplifiée particulière des caractéristiques du roulement

N°	Élément	Description	Application
1.1	 1)	Trait droit continu long	Ligne représentant l'axe de l'élément roulant, sans possibilité d'alignement
1.2	 1)	Arc de cercle continu long	Ligne représentant l'axe de l'élément roulant, avec possibilité d'alignement
1.3	Variantes (exemples)   2)  2)  2)	Trait droit continu court, coupant le trait continu long n° 1.1 ou n° 1.2 à angle droit (indication simplifiée préférentielle) coïncidant avec l'axe (radial) de chaque élément roulant Cercle Rectangle court Rectangle allongé	Nombre de rangées et position des éléments roulants bille rouleau aiguille, axe-entretoise

1) Cet élément peut être représenté incliné en fonction du type de roulement.

2) Au lieu du trait droit continu court, cette variante peut être utilisée pour représenter l'élément roulant.