

NORME INTERNATIONALE

ISO
9343

Première édition
1988-08-15



INTERNATIONAL ORGANIZATION FOR STANDARDIZATION
ORGANISATION INTERNATIONALE DE NORMALISATION
МЕЖДУНАРОДНАЯ ОРГАНИЗАЦИЯ ПО СТАНДАРТИЗАЦИИ

Pinces et tenailles — Pinces réglables à deux positions — Dimensions et valeurs d'essai

Pliers and nippers — Slip joint pliers — Dimensions and test values

ITEH STANDARD PREVIEW
(standards.iteh.ai)

ISO 9343:1988

<https://standards.iteh.ai/catalog/standards/sist/d7c135b2-9145-46bb-82fb-ec8683aef18e/iso-9343-1988>

Avant-propos

L'ISO (Organisation internationale de normalisation) est une fédération mondiale d'organismes nationaux de normalisation (comités membres de l'ISO). L'élaboration des Normes internationales est en général confiée aux comités techniques de l'ISO. Chaque comité membre intéressé par une étude a le droit de faire partie du comité technique créé à cet effet. Les organisations internationales, gouvernementales et non gouvernementales, en liaison avec l'ISO participent également aux travaux. L'ISO collabore étroitement avec la Commission électrotechnique internationale (CEI) en ce qui concerne la normalisation électrotechnique.

Les projets de Normes internationales adoptés par les comités techniques sont soumis aux comités membres pour approbation, avant leur acceptation comme Normes internationales par le Conseil de l'ISO. Les Normes internationales sont approuvées conformément aux procédures de l'ISO qui requièrent l'approbation de 75 % au moins des comités membres votants.

La Norme internationale ISO 9343 a été élaborée par le comité technique ISO/TC 29, *Petit outillage*.

<https://standards.iteh.ai/catalog/standards/sist/d7c135b2-9145-46bb-82fb-cc8683aef18e/iso-9343-1988>

Pinces et tenailles — Pinces réglables à deux positions — Dimensions et valeurs d'essai

iTeh STANDARD PREVIEW
(standards.iteh.ai)

1 Domaine d'application

La présente Norme internationale prescrit les principales dimensions des pinces réglables à deux positions, classées sous le n° 206 dans l'ISO 5742 : 1982/Add.1 : 1985, ainsi que les valeurs d'essai en vue de vérifier leur aptitude fonctionnelle, conformément à l'ISO 5744. Les spécifications techniques générales sont données dans l'ISO 5743.

La pince réglable à deux positions illustrant la présente Norme internationale n'est donnée qu'à titre d'exemple. Elle ne doit en rien influencer la conception.

2 Références normatives

Les normes suivantes contiennent des dispositions qui, par suite de la référence qui en est faite, constituent des disposi-

tions valables pour la présente Norme internationale. Au moment de la publication de cette norme, les éditions indiquées étaient en vigueur. Toute norme est sujette à révision et les parties prenantes des accords fondés sur cette Norme internationale sont invitées à rechercher la possibilité d'appliquer les éditions les plus récentes des normes indiquées ci-après. Les membres de la CEI et de l'ISO possèdent le registre des Normes internationales en vigueur à un moment donné.

ISO 5742 : 1982/Add.1 : 1985, *Pinces et tenailles — Nomenclature — Additif 1.*

ISO 5743 : 1982, *Pinces et tenailles — Spécifications techniques générales.*

ISO 5744 : 1988, *Pinces et tenailles — Méthodes d'essai.*

3 Dimensions et valeurs d'essai

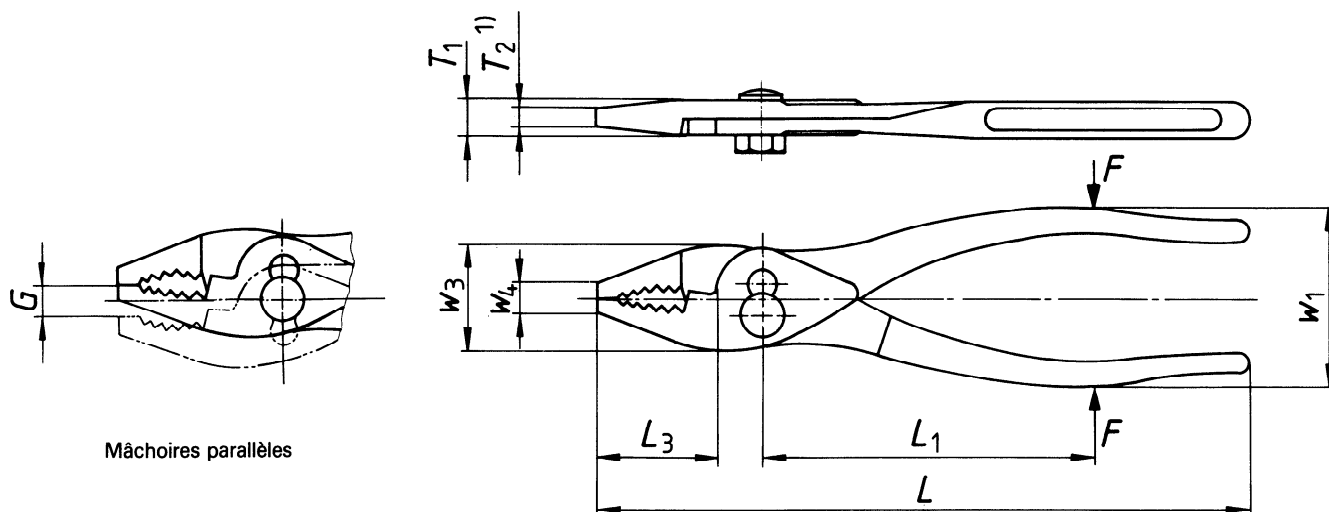

1) Inférieur ou égal à la valeur effective de T₁.

Figure 1 — Pince réglable à deux positions

iTeh STANDARD PREVIEW

Tableau 1

L	w ₁	w ₃ max.	w ₄ max.	T ₁ max.	L ₁ max.	L ₃	G min.	Essai de flexion	
								Force F	Différence permanente d'écartement maximale s _{max} ¹⁾
mm	mm	mm	mm	mm	mm	mm	mm	N	mm
160 ± 8	48 ± 4	32	8	10	80	30 ± 4	7	1 000	1
180 ± 9	48 ± 4	35	10	11	90	35 ± 4	8	1 120	1
200 ± 10	48 ± 4	40	12,5	12,5	100	35 ± 4	9	1 250	1

1) $s = w_1 - w_2$ (Voir ISO 5744.)

Après l'essai de flexion, la différence permanente d'écartement s ne doit pas être supérieure à la valeur donnée dans le tableau 1. Si la distance L₁ ne convient pas pour l'essai de flexion, la formule suivante peut être appliquée :

$$F' = \frac{F \times L_1}{L'_1}$$

où

F' est la force, qui ne figure pas dans le tableau 1;

F est la force donnée dans le tableau 1;

L₁ est la distance entre le centre de l'axe d'articulation et le point d'application de la force donnée dans le tableau 1;

L'₁ est la distance mesurée entre le centre de l'axe d'articulation et le point d'application de la force.

CDU 621.881.4

Descripteurs : outil, outil à main, pince, spécification, dimension.

Prix basé sur 2 pages