

NORME  
INTERNATIONALE

ISO  
10073

Première édition  
1991-12-01

---

---

**Outillage de moulage — Piliers d'entretoisement**

*Tools for moulding — Support pillars*  
**iTeh STANDARD PREVIEW**  
**(standards.iteh.ai)**

ISO 10073:1991  
<https://standards.iteh.ai/catalog/standards/sist/9099a6a8-528c-4271-9d58-bc6ee8ff442f/iso-10073-1991>



Numéro de référence  
ISO 10073:1991(F)

## Avant-propos

L'ISO (Organisation internationale de normalisation) est une fédération mondiale d'organismes nationaux de normalisation (comités membres de l'ISO). L'élaboration des Normes internationales est en général confiée aux comités techniques de l'ISO. Chaque comité membre intéressé par une étude a le droit de faire partie du comité technique créé à cet effet. Les organisations internationales, gouvernementales et non gouvernementales, en liaison avec l'ISO participent également aux travaux. L'ISO collabore étroitement avec la Commission électrotechnique internationale (CEI) en ce qui concerne la normalisation électrotechnique.

Les projets de Normes internationales adoptés par les comités techniques sont soumis aux comités membres pour vote. Leur publication comme Normes internationales requiert l'approbation de 75 % au moins des comités membres votants.

La Norme internationale ISO 10073 a été élaborée par le comité technique ISO/TC 29, *Petit outillage*, sous-comité SC 8, *Outillage de presse et de moulage*.

L'annexe A de la présente Norme internationale est donnée uniquement à titre d'information.

iteh STANDARD PREVIEW  
(standards.iteh.ai)  
ISO 10073:1991  
<https://standards.iteh.ai/catalog/standards/sist/9099a6a8-528c-4271-9d58-bc6ee8ff442f/iso-10073-1991>

## Outillage de moulage — Piliers d'entretoisement

### 1 Domaine d'application

La présente Norme internationale prescrit les principales dimensions et tolérances, en millimètres, des piliers d'entretoisement utilisés essentiellement dans les moules pour injection et les moules pour matières plastiques et caoutchouc.

Elle donne des indications relatives aux matériaux et à la dureté et spécifie la désignation des piliers d'entretoisement conformes à la présente Norme internationale.

### 2 Dimensions

Voir la figure 1 et les tableaux 1 et 2.

### 3 Matériau et dureté correspondante

La matière doit être en acier à faible teneur en carbone. Elle est laissée, ainsi que la dureté, à l'initiative du fabricant.

### 4 Désignation

Un pilier d'entretoisement conforme à la présente Norme internationale doit être désigné par

- «Pilier d'entretoisement»;
- la référence de la présente Norme internationale;
- son type (A ou B);
- son diamètre extérieur,  $D$ , en millimètres;
- sa longueur,  $l_1$ , en millimètres.

#### EXEMPLE

Un pilier d'entretoisement de type A, de diamètre extérieur  $D = 25$  mm et de longueur  $l_1 = 40$  mm est désigné comme suit:

**Pilier d'entretoisement ISO 10073 - A - 25 × 40**

Valeurs de rugosité de surface en micromètres

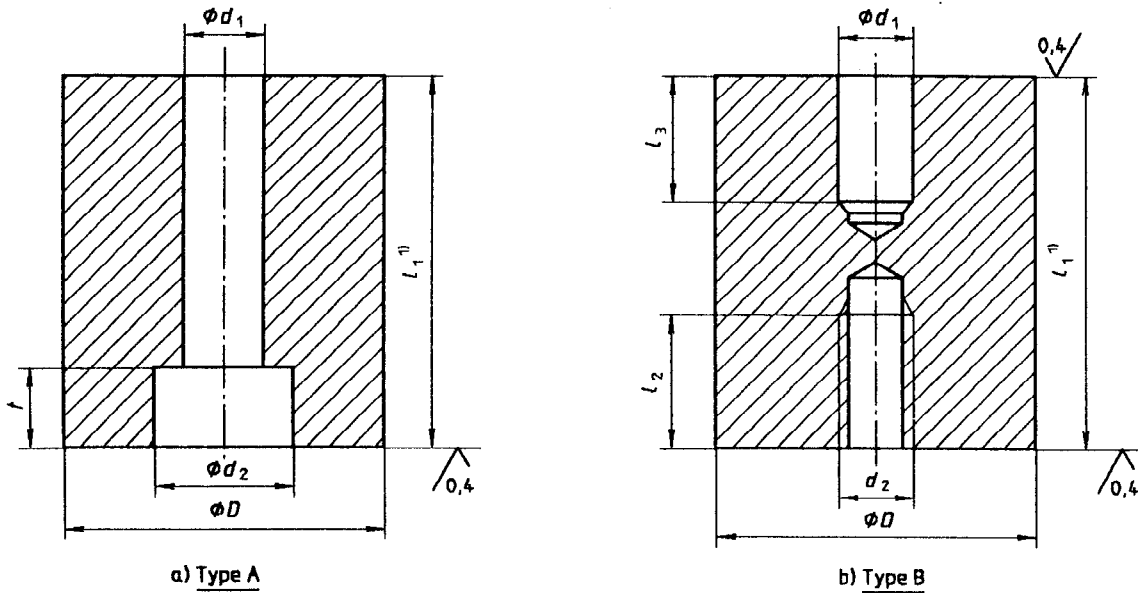

1) Les carcasses d'éjection et les piliers d'entretoisement doivent être rectifiés à la même hauteur lors de leur assemblage dans les moules complets.

iTeh STANDARD PREVIEW

Figure 1 — Piliers d'entretoisement

ISO 10073:1991

<https://standards.iteh.ai/catalog/standards/sist/9099a6a8-528c-4271-9d58-0c0c01f42f80-iso-10073-1991>

Tableau 1 — Pilier d'entretoisement, type A

$D$ 0 -0,2	$l_1$ +0,15 +0,05							$d_1$ 1)	$d_2$	$t$	Filetage de la vis
	40	50	63	80	100	125	160				
25	x	x	x	x	x	x		9	15	9	M8
32	x	x	x	x	x	x		9	15	9	M8
40	x	x	x	x	x	x		11	18	11	M10
50		x	x	x	x	x		11	18	11	M10
63			x	x	x	x	x	13,5	20	13	M12
80			x	x	x	x	x	13,5	20	13	M12

1) Conformément à l'ISO 273, série moyenne.

Tableau 2 — Pilier d'entretoisement, type B

$D$ 0 -0.2	$l_1$ +0,15 +0,05							$d_1$ H7	$d_2$	$l_2$	$l_3$
	40	50	63	80	100	125	160				
25	x	x	x	x	x	x		8	M8	15	15
32	x	x	x	x	x	x		8	M8	15	15
40	x	x	x	x	x	x		10	M10	18	18
50		x	x	x	x	x		10	M10	18	18
63			x	x	x	x	x	12	M12	20	20
80			x	x	x	x	x	12	M12	20	20

**iTeh STANDARD PREVIEW**  
(standards.iteh.ai)

ISO 10073:1991

<https://standards.iteh.ai/catalog/standards/sist/9099a6a8-528c-4271-9d58-bc6ee8ff442f/iso-10073-1991>

**Annexe A**  
(informative)

**Bibliographie**

[1] ISO 273:1979, *Éléments de fixation — Trous de passage pour boulons et vis.*

**iTeh STANDARD PREVIEW**  
(standards.iteh.ai)

[ISO 10073:1991](https://standards.iteh.ai/catalog/standards/sist/9099a6a8-528c-4271-9d58-bc6ee8ff442f/iso-10073-1991)

<https://standards.iteh.ai/catalog/standards/sist/9099a6a8-528c-4271-9d58-bc6ee8ff442f/iso-10073-1991>

Page blanche

**iTeh STANDARD PREVIEW**  
**(standards.iteh.ai)**

ISO 10073:1991

<https://standards.iteh.ai/catalog/standards/sist/9099a6a8-528c-4271-9d58-bc6ee8ff442f/iso-10073-1991>

**iTeh STANDARD PREVIEW**  
**(standards.iteh.ai)**

ISO 10073:1991

<https://standards.iteh.ai/catalog/standards/sist/9099a6a8-528c-4271-9d58-bc6ee8ff442f/iso-10073-1991>

---

---

**CDU 621.744.07**

**Descripteurs:** outil, matériel de moulage, moule (récipient), support, dimension, désignation.

Prix basé sur 4 pages

---

---