

NORME  
INTERNATIONALE

ISO  
10223

Première édition  
1992-06-01

---

---

**Matériel pour l'industrie textile — Machines à tricoter rectilignes à mailles jetées — Numérotage des barres à passettes**

iTeh STANDARD PREVIEW

*Textile machinery — Flat warp knitting machines — Numbering of guide bars*

ISO 10223:1992

<https://standards.iteh.ai/catalog/standards/sist/ac739f6b-184e-4057-944b-b8c45d009d15/iso-10223-1992>



Numéro de référence  
ISO 10223:1992(F)

## Avant-propos

L'ISO (Organisation internationale de normalisation) est une fédération mondiale d'organismes nationaux de normalisation (comités membres de l'ISO). L'élaboration des Normes internationales est en général confiée aux comités techniques de l'ISO. Chaque comité membre intéressé par une étude a le droit de faire partie du comité technique créé à cet effet. Les organisations internationales, gouvernementales et non gouvernementales, en liaison avec l'ISO participent également aux travaux. L'ISO collabore étroitement avec la Commission électrotechnique internationale (CEI) en ce qui concerne la normalisation électrotechnique.

Les projets de Normes internationales adoptés par les comités techniques sont soumis aux comités membres pour vote. Leur publication comme Normes internationales requiert l'approbation de 75 % au moins des comités membres votants.

La Norme internationale ISO 10223 a été élaborée par le comité technique ISO/TC 72, *Matériel pour l'industrie textile et matériel connexe*, sous-comité SC 3, *Matériel de production des étoffes*.

L'annexe A de la présente Norme internationale est donnée uniquement à titre d'information.

© ISO 1992

Droits de reproduction réservés. Aucune partie de cette publication ne peut être reproduite ni utilisée sous quelque forme que ce soit et par aucun procédé, électronique ou mécanique, y compris la photocopie et les microfilms, sans l'accord écrit de l'éditeur.

Organisation internationale de normalisation  
Case Postale 56 • CH-1211 Genève 20 • Suisse

Imprimé en Suisse

# Matériel pour l'industrie textile — Machines à tricoter rectilignes à mailles jetées — Numérotage des barres à passettes

## 1 Domaine d'application

La présente Norme internationale spécifie le numérotage, en chiffres arabes, des barres à passettes des machines à tricoter rectilignes à mailles jetées. La classification des machines est conforme à l'ISO 7839 et la désignation des côtés à l'ISO 8640-1.

## 2 Numérotage des barres à passettes

### 2.1 Machines chaîne — RL

La barre à passettes 1 (L1) est la barre à passettes placée à l'arrière (voir figure 1). Au début d'un nouveau cycle de travail, elle est la première à se déplacer vers l'arrière de la machine.

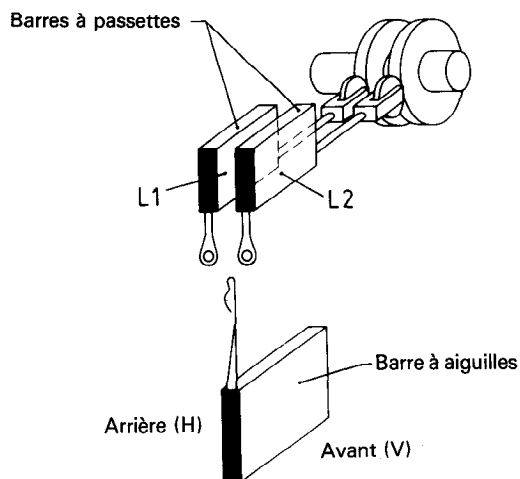

Figure 1

### 2.2 Machines chaîne — RR

La barre à passettes 1 (L1) est la barre à passettes placée à l'arrière (voir figure 2). Au début d'un nouveau cycle de travail, elle est la première à se déplacer vers l'arrière de la machine. En règle générale, le premier cycle de travail s'effectue sur la barre à aiguilles arrière.

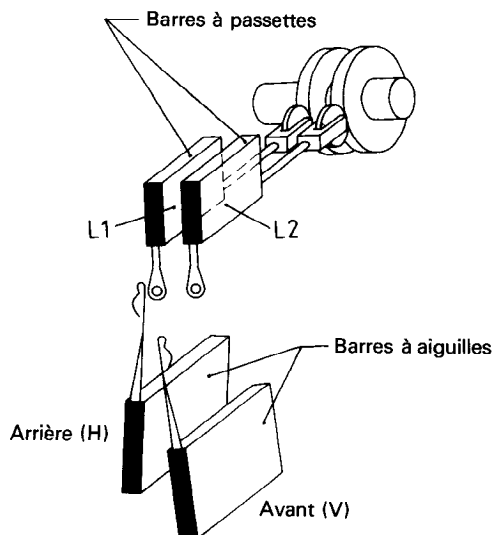

Figure 2

### 2.3 Machines Raschel — RL

La barre à passettes 1 (L1) est la barre à passettes placée à l'avant (voir figure 3). Au début d'un nouveau cycle de travail, elle est la dernière à se déplacer vers l'arrière de la machine.

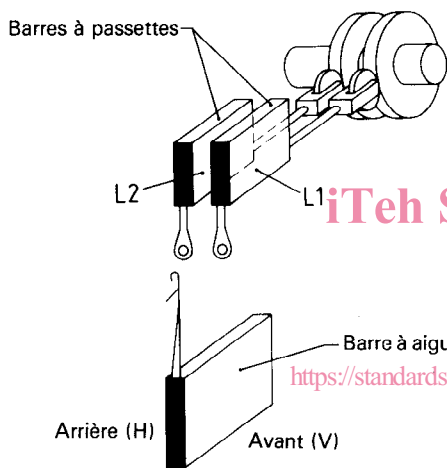

Figure 3

### 2.4 Machines Raschel — RR

La barre à passettes 1 (L1) est la barre à passettes placée à l'avant (voir figure 4). Au début d'un nouveau cycle de travail, elle est la dernière à se déplacer vers l'arrière de la machine. En règle générale, le premier cycle de travail s'effectue sur la barre à aiguilles avant, que celle-ci porte des aiguilles à bouclette ou des aiguilles à pointe.

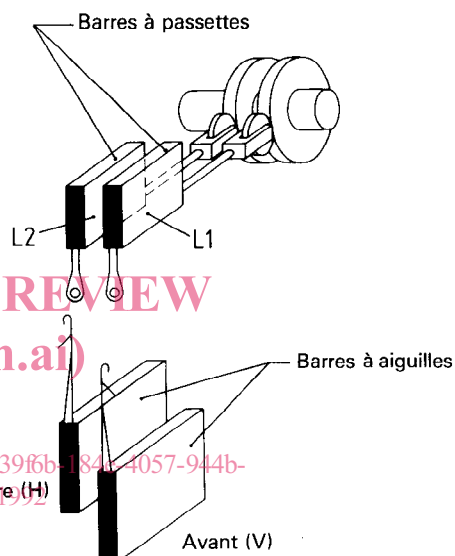

Figure 4

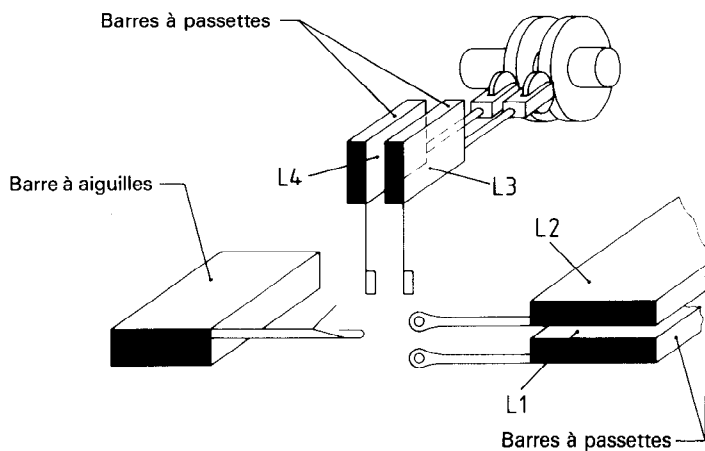

Figure 5

**Annexe A**  
(informative)

**Bibliographie**

[1] ISO 7839:1984, *Matériel pour l'industrie textile — Machines à tricoter — Classification et vocabulaire.*

[2] ISO 8640-1:1990, *Matériel pour l'industrie textile — Machines à tricoter rectilignes à mailles jetées — Vocabulaire — Partie 1: Pièces d'entraînement, supports et éléments de tricotage.*

**iTeh STANDARD PREVIEW**  
(standards.iteh.ai)

ISO 10223:1992

<https://standards.iteh.ai/catalog/standards/sist/ac739f6b-184e-4057-944b-b8c45d009d15/iso-10223-1992>

Page blanche

**iTeh STANDARD PREVIEW**  
**(standards.iteh.ai)**

ISO 10223:1992

<https://standards.iteh.ai/catalog/standards/sist/ac739f6b-184e-4057-944b-b8c45d009d15/iso-10223-1992>

Page blanche

**iTeh STANDARD PREVIEW**  
**(standards.iteh.ai)**

ISO 10223:1992

<https://standards.iteh.ai/catalog/standards/sist/ac739f6b-184e-4057-944b-b8c45d009d15/iso-10223-1992>

**iTeh STANDARD PREVIEW**  
**(standards.iteh.ai)**

ISO 10223:1992

<https://standards.iteh.ai/catalog/standards/sist/ac739f6b-184e-4057-944b-b8c45d009d15/iso-10223-1992>

---

---

**CDU 677.055.62**

**Descripteurs:** matériel textile, métier à tricoter, tringle (textile), numérotation.

Prix basé sur 3 pages

---

---