

NORME  
INTERNATIONALE

ISO  
10455

Première édition  
1992-11-15

---

---

**Véhicules routiers — Bobines d'allumage  
«sèches» utilisant un distributeur haute tension  
rotatif**

**iTeh STANDARD PREVIEW**

*Road vehicles — Dry ignition coils using rotating high-voltage distributor*  
(standards.iteh.ai)

ISO 10455:1992

<https://standards.iteh.ai/catalog/standards/sist/4191e569-27ce-4dad-8e37-9c6986fb831a/iso-10455-1992>



Numéro de référence  
ISO 10455:1992(F)

## Avant-propos

L'ISO (Organisation internationale de normalisation) est une fédération mondiale d'organismes nationaux de normalisation (comités membres de l'ISO). L'élaboration des Normes internationales est en général confiée aux comités techniques de l'ISO. Chaque comité membre intéressé par une étude a le droit de faire partie du comité technique créé à cet effet. Les organisations internationales, gouvernementales et non gouvernementales, en liaison avec l'ISO participent également aux travaux. L'ISO collabore étroitement avec la Commission électrotechnique internationale (CEI) en ce qui concerne la normalisation électrotechnique.

Les projets de Normes internationales adoptés par les comités techniques sont soumis aux comités membres pour vote. Leur publication comme Normes internationales requiert l'approbation de 75 % au moins des comités membres votants.

La Norme internationale ISO 10455 a été élaborée par le comité technique ISO/TC 22, *Véhicules routiers*, sous-comité SC 11, *Équipement d'alumage*.

<https://standards.iteh.ai/catalog/standards/sist/4191e569-27ce-4dad-8e37-9c6986fb831a/iso-10455-1992>

© ISO 1992

Droits de reproduction réservés. Aucune partie de cette publication ne peut être reproduite ni utilisée sous quelque forme que ce soit et par aucun procédé, électronique ou mécanique, y compris la photocopie et les microfilms, sans l'accord écrit de l'éditeur.

Organisation internationale de normalisation  
Case Postale 56 • CH-1211 Genève 20 • Suisse

Imprimé en Suisse

# Véhicules routiers — Bobines d'allumage «sèches» utilisant un distributeur haute tension rotatif

## 1 Domaine d'application

La présente Norme internationale prescrit les caractéristiques dimensionnelles des bobines d'allumage dites sèches utilisant un distributeur haute tension rotatif. Elle est applicable aux systèmes d'allumage des moteurs à combustion interne à allumage par étincelle des véhicules routiers.

## 2 Références normatives

Les normes suivantes contiennent des dispositions qui, par suite de la référence qui en est faite, constituent des dispositions valables pour la présente Norme internationale. Au moment de la publication, les éditions indiquées étaient en vigueur. Toute norme est sujette à révision et les parties prenantes des accords fondés sur la présente Norme internationale sont invitées à rechercher la possibilité d'appliquer les éditions les plus récentes des normes indiquées ci-après. Les membres de la CEI et de l'ISO possèdent le registre des Normes internationales en vigueur à un moment donné.

ISO 3553-1:1987, *Véhicules routiers — Raccords à haute tension pour bobines et distributeurs d'allumage — Partie 1: Type femelle.*

ISO 3553-2:1987, *Véhicules routiers — Raccords à haute tension pour bobines et distributeurs d'allumage — Partie 2: Type mâle.*

ISO 8092-1:1989, *Véhicules routiers — Connexions rapides à languette plate — Partie 1: Languettes pour raccordements unipolaires.*

ISO 8092-2:1988, *Véhicules routiers — Connexions rapides à languette plate — Partie 2: Essais et exigences de performance des connexions pour raccordements unipolaires.*

## 3 Dimensions

### 3.1 Forme et raccords

La forme générale de la bobine d'allumage est laissée à la discrétion du fabricant.

Les raccords à haute tension de chaque type de bobine peuvent être soit des raccords femelles de type A conformes à l'ISO 3553-1, soit des raccords mâles de type C conformes à l'ISO 3553-2, selon accord entre le constructeur de voitures et le fournisseur.

### 3.2 Bobines d'allumage «sèches» à deux trous de fixation

Les bobines d'allumage «sèches» à deux trous de fixation doivent avoir les dimensions représentées à la figure 1.

Dimensions en millimètres

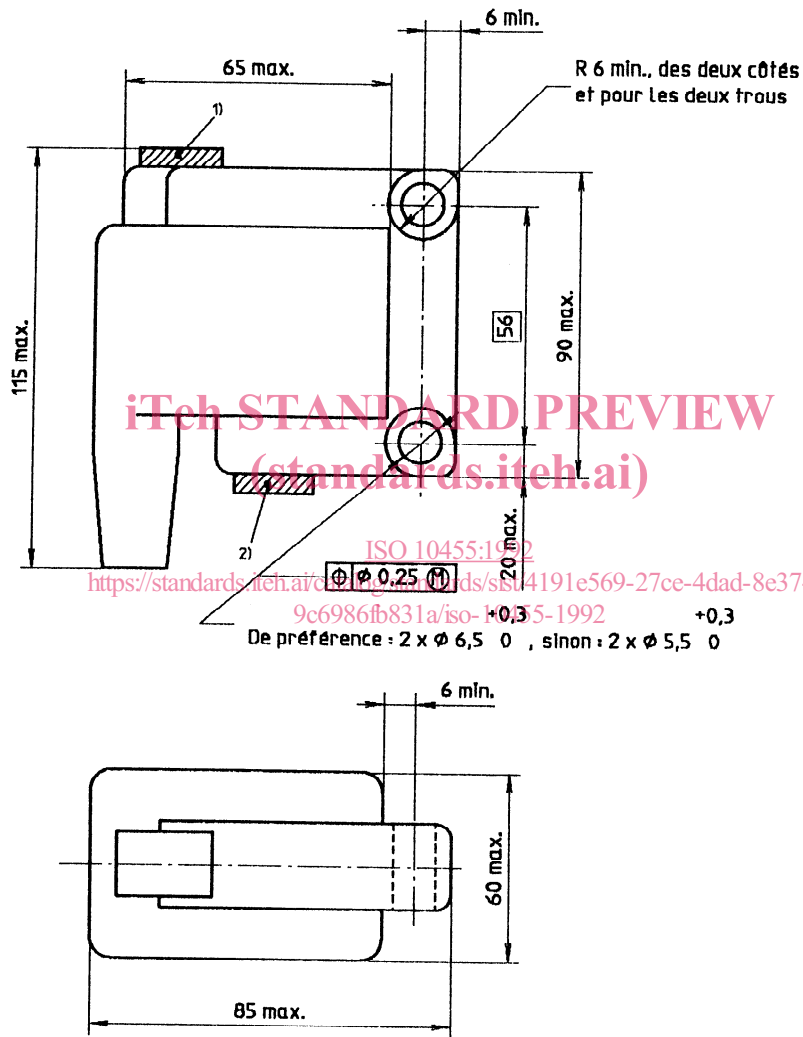

- 1) Emplacement préférentiel des raccords à basse tension.
- 2) Emplacement non préférentiel des raccords à basse tension.

Figure 1 — Bobine d'allumage «sèche» à deux trous de fixation

### 3.3 Bobines d'allumage «sèches» à quatre trous de fixation et/ou de positionnement

Les bobines d'allumage «sèches» à quatre trous de fixation et/ou de positionnement doivent avoir les dimensions représentées à la figure 2.

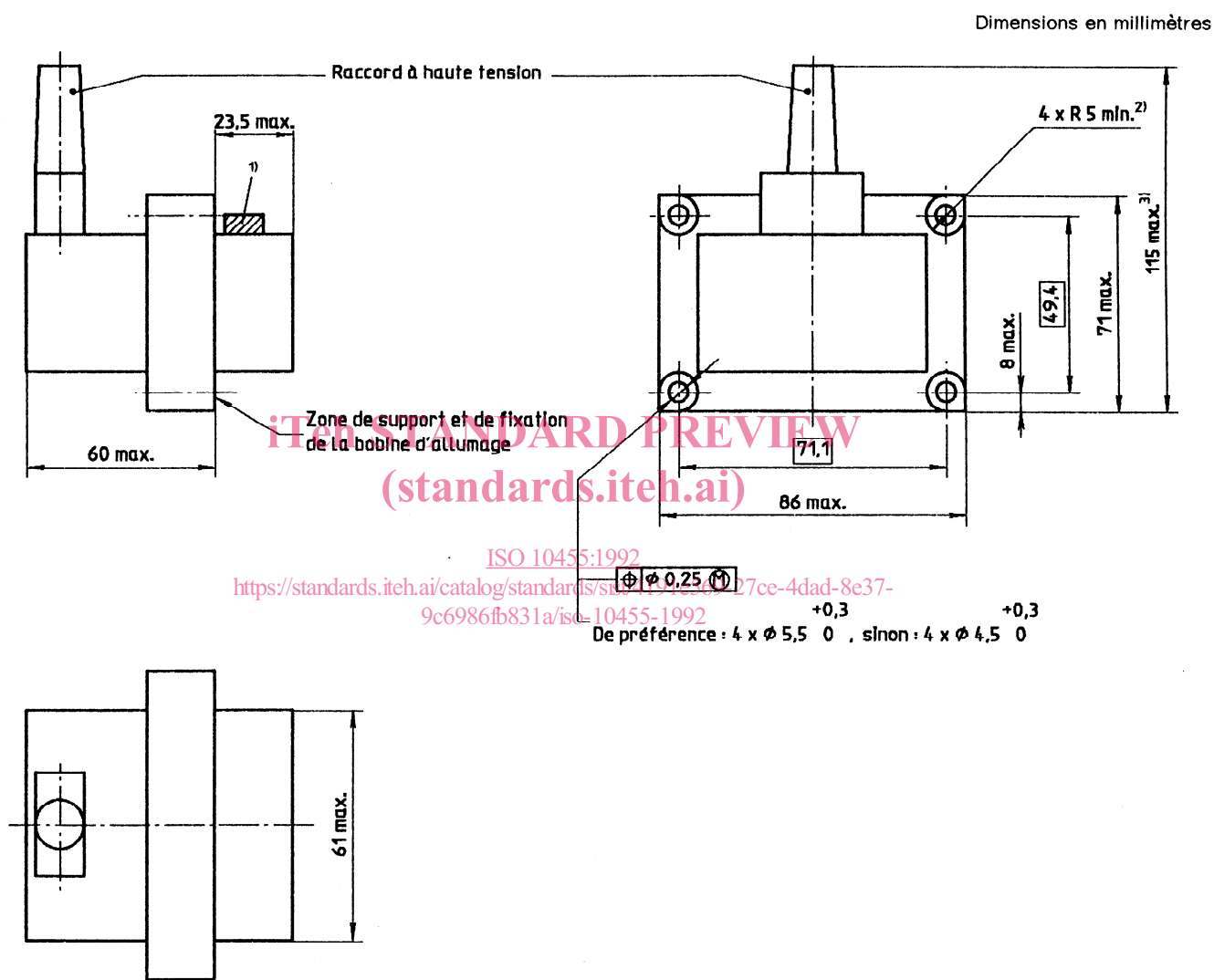

- 1) Raccords à basse tension.
- 2) Pour le système de fixation : plans plats.
- 3) Cette cote comprend le raccord à haute tension.

Figure 2 — Bobines d'allumage «sèches» à quatre trous de fixation et/ou de positionnement

### 3.4 Bobines d'allumage «sèches» à pattes de fixation

#### 3.4.1 Pattes de fixation

Les trous de la patte de fixation peuvent être des fentes en pleine matière ou dégageantes ou un trou circulaire et une fente. Les fentes peuvent être alignées sur le même axe ou avoir des axes perpendiculaires l'un par rapport à l'autre. Voir figure 3 et tableau 1.

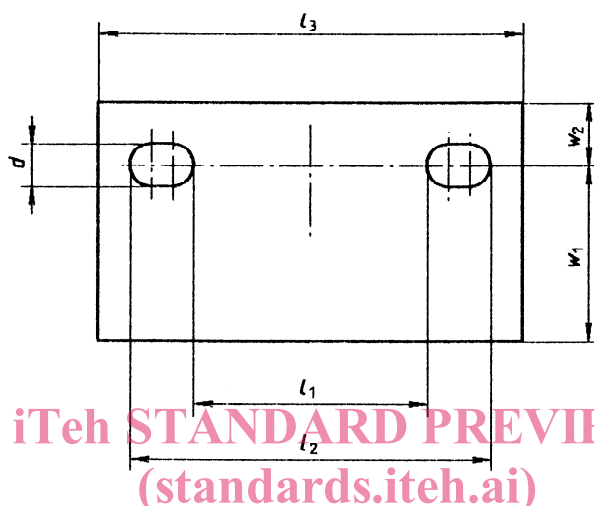

Figure 3 — Trous de la patte de fixation

ISO 10455:1992

<https://standards.iteh.ai/catalog/standards/sist/4191e569-27ce-4dad-8e37-9c6986fb831a/iso-10455-1992>

Tableau 1

Dimensions en millimètres

Type	$l_1$ max.	$l_2$	$l_3$ max.	$w_1$ max.	$w_2$ max.	$d$ $\pm 0,5$
A1	57	83	100	50	30	7
A2						9
B1	105	125	142	71	30	7
B2						9

NOTE — A1 et B1 sont les types préférentiels.

### 3.4.2 Dimensions hors tout

Les dimensions hors tout des bobines d'allumage «sèches», à pattes de fixation doivent être telles que représentées à la figure 4 et données dans le tableau 2.

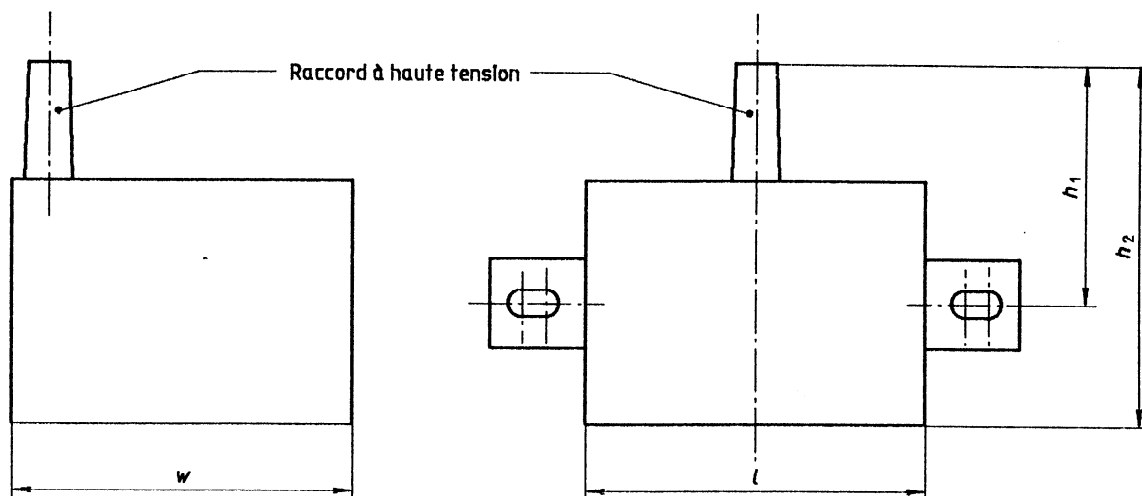

Figure 4 — Dimensions hors tout des bobines d'allumage à pattes de fixation  
(standards.iteh.ai)

ISO 10455:1992

<https://standards.iteh.ai/catalog/standards/sist/4191e569-27ce-4dad-8e37-9c6986fb831a/iso-10455-1992>

Tableau 2

Dimensions en millimètres

Type	$h_1$ max.	$h_2$ max.	$l$ max.	$w$ max.
A	65	115	74	90
B	65	115	86	90

#### 4 Raccords à basse tension

Le nombre de connexions permanentes doit être au maximum de deux pour chaque polarité.

##### 4.1 Connexions rapides à languette plate

Les caractéristiques des connexions rapides à languette plate sont spécifiées dans l'ISO 8092-1 et dans l'ISO 8092-2.

##### 4.2 Connexions à borne filetée

Les connexions basse tension à borne filetée doivent être telles que représenté à la figure 5.

Dimensions en millimètres

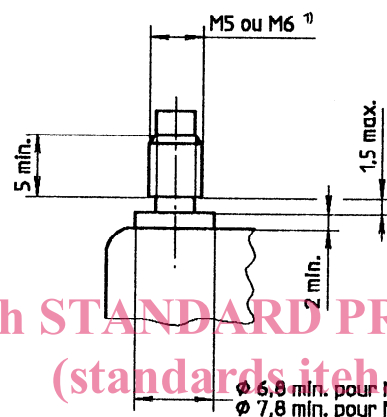

**1) Le filetage M5 est affecté à la polarité négative.  
Le filetage M6 est affecté à la polarité positive.**

<https://standards.iteh.ai/catalog/standards/sist/4191c569-27ce-4dad-8e37-9c6986fb831a/iso-10455-1992>

**Figure 5 — Borne filetée**

##### 4.3 Marquage

Les polarités positive et négative doivent être marquées des signes «+» et «-». Ce marquage doit être en caractères d'au moins 2 mm. Des marquages supplémentaires sont autorisés.



Page blanche

**iTeh STANDARD PREVIEW**  
**(standards.iteh.ai)**

ISO 10455:1992

<https://standards.iteh.ai/catalog/standards/sist/4191e569-27ce-4dad-8e37-9c6986fb831a/iso-10455-1992>