

NORME  
INTERNATIONALE

ISO  
10599-2

Première édition  
1997-06-01

---

---

**Autoradios — Connecteurs coaxiaux  
d'antenne —**

**Partie 2:**  
Valeurs caractéristiques, performances et  
essais

Document Preview

*Car radios — Coaxial aerial connectors —*

*Part 2: Characteristic values, performance requirements and tests*

<https://standards.iteh.ai/catalog/standards/iso/61879217-8557-4e15-85c0-172c0cc463d0/iso-10599-2-1997>



Numéro de référence  
ISO 10599-2:1997(F)

## Avant-propos

L'ISO (Organisation internationale de normalisation) est une fédération mondiale d'organismes nationaux de normalisation (comités membres de l'ISO). L'élaboration des Normes internationales est en général confiée aux comités techniques de l'ISO. Chaque comité membre intéressé par une étude a le droit de faire partie du comité technique créé à cet effet. Les organisations internationales, gouvernementales et non gouvernementales, en liaison avec l'ISO participent également aux travaux. L'ISO collabore étroitement avec la Commission électrotechnique internationale (CEI) en ce qui concerne la normalisation électrotechnique.

Les projets de Normes internationales adoptés par les comités techniques sont soumis aux comités membres pour vote. Leur publication comme Normes internationales requiert l'approbation de 75 % au moins des comités membres votants.

La Norme internationale ISO 10599-2 a été élaborée par le comité technique ISO/TC 22, *Véhicules routiers*.

L'ISO 10599 comprend les parties suivantes, présentées sous le titre général *Autoradios — Connecteurs coaxiaux d'antenne*:

- *Partie 1: Dimensions*
- *Partie 2: Valeurs caractéristiques, performances et essais*

L'annexe A de la présente partie de l'ISO 10599 est donnée uniquement à titre d'information.

© ISO 1997

Droits de reproduction réservés. Sauf prescription différente, aucune partie de cette publication ne peut être reproduite ni utilisée sous quelque forme que ce soit et par aucun procédé, électronique ou mécanique, y compris la photocopie et les microfilms, sans l'accord écrit de l'éditeur.

Organisation internationale de normalisation  
Case postale 56 • CH-1211 Genève 20 • Suisse  
Internet central@iso.ch  
X.400 c=ch; a=400net; p=iso; o=isocs; s=central

Imprimé en Suisse

# Autoradios — Connecteurs coaxiaux d'antenne —

## Partie 2:

## Valeurs caractéristiques, performances et essais

### 1 Domaine d'application

La présente partie de l'ISO 10599 prescrit les valeurs caractéristiques, les exigences de performance et les méthodes d'essai des connecteurs coaxiaux d'antenne conformes à l'ISO 10599-1, pour les autoradios destinés à être montés sur les véhicules routiers.

### 2 Références normatives

Les normes suivantes contiennent des dispositions qui, par suite de la référence qui en est faite, constituent des dispositions valables pour la présente partie de l'ISO 10599. Au moment de la publication, les éditions indiquées étaient en vigueur. Toute norme est sujette à révision et les parties prenantes des accords fondés sur la présente partie de l'ISO 10599 sont invitées à rechercher la possibilité d'appliquer les éditions les plus récentes des normes indiquées ci-après. Les membres de la CEI et de l'ISO possèdent le registre des Normes internationales en vigueur à un moment donné. <https://standards.iteh.ai/>

ISO 2768-1:1989, *Tolérances générales — Partie 1: Tolérances pour dimensions linéaires et angulaires non affectées de tolérances individuelles.*

ISO 10599-1:1992, *Autoradios — Raccords coaxiaux d'antenne — Partie 1: Dimensions.*

CEI 169-1:1987, *Connecteurs pour fréquences radioélectriques — Première partie: Prescriptions générales et méthodes de mesure.*

### 3 Valeurs caractéristiques

#### 3.1 Classe d'essai

Les connecteurs coaxiaux d'antenne conformes à l'ISO 10599-1 doivent appartenir à la classe d'essai 40/085/04, telle que prescrite dans la CEI 68-1:1988, annexe A, et explicitée dans le tableau 1.

NOTE — Les deux premiers chiffres de la classe d'essai indiquent la température minimale de service, soit  $-40\text{ °C}$ , conformément à la CEI 68-2-1. Les trois chiffres suivants indiquent la température ambiante la plus élevée, soit  $+85\text{ °C}$  selon la CEI 68-2-2, et le dernier chiffre indique la durée de l'essai en jours, soit 4 jours, conformément à la CEI 68-2-3.

Tableau 1 — Classe d'essai

Température limite		État permanent de chaleur humide		
inférieure	supérieure	Température °C	Humidité relative %	Durée de l'essai jours
- 40 °C	+ 85 °C	+ 55	96 à 99	4

### 3.2 Résistance de couplage

La résistance de couplage ( $R_k$ ) doit être soit au maximum  $10^{-2} \Omega/m$ , soit au minimum 40 dB. Le résultat doit être contrôlé et mesuré conformément à la figure 1.

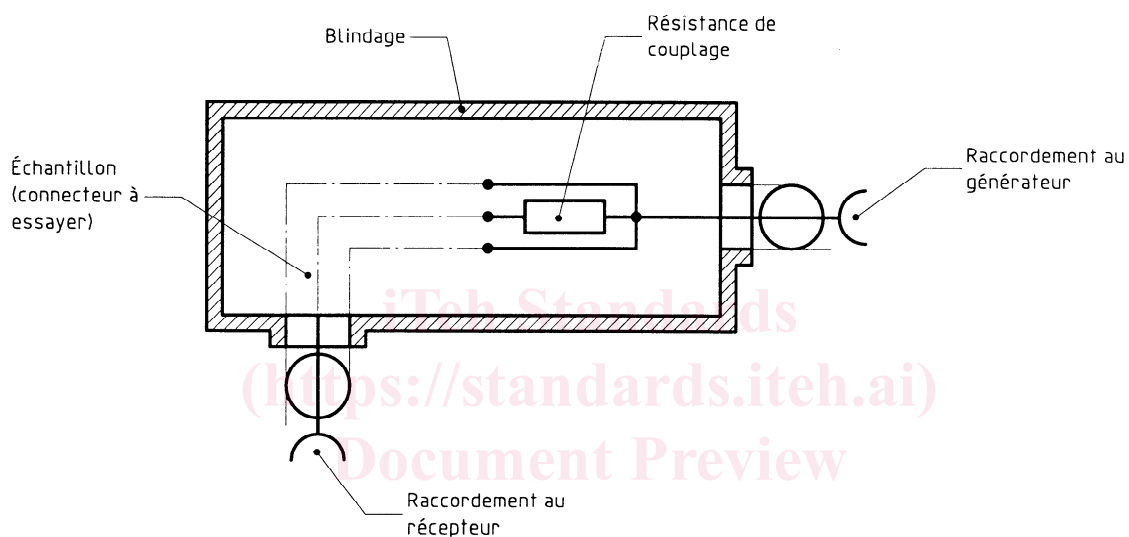

Figure 1 — Dispositif d'essai utilisé pour mesurer la résistance de couplage

## 4 Équipement d'essai

### 4.1 Calibres

Les calibres d'essai du conducteur extérieur de la fiche d'antenne doivent être conformes aux dimensions et prescriptions de la figure 2 et du tableau 2.

Les calibres d'essai du conducteur central de la prise d'antenne doivent être conformes aux dimensions et prescriptions de la figure 3 et du tableau 3.

### 4.2 Montages pour le mesurage de la résistance de contact

La résistance de contact doit être mesurée conformément à

- la figure 4 a) pour le conducteur central de la prise d'antenne,
- la figure 4 b) pour le conducteur extérieur de la fiche d'antenne, et
- la figure 4 c) pour le contact du connecteur d'antenne accouplé.

Dimensions en millimètres  
Valeurs de rugosité de surface en micromètres  
Tolérance générale: ISO 2768-m

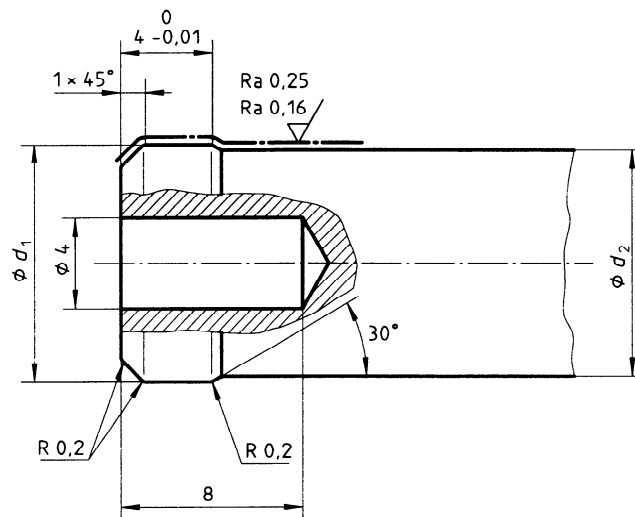

Figure 2 — Calibres d'essai du conducteur extérieur de la fiche

Tableau 2 — Dimensions des calibres d'essai du conducteur extérieur de la fiche

Dimensions en millimètres

Type du calibre	Fonction du calibre	$d_1$	$d_2$	Matériau
P1	Élargissement du conducteur extérieur de la fiche	$10,6 \begin{smallmatrix} +0,01 \\ 0 \end{smallmatrix}$	$10,1 \begin{smallmatrix} +0,01 \\ 0 \end{smallmatrix}$	Acier pour calibres, trempé
P2	Mesurage des forces d'accouplement et de désaccouplement	$10,4 \begin{smallmatrix} 0 \\ -0,01 \end{smallmatrix}$	$10 \begin{smallmatrix} 0 \\ -0,01 \end{smallmatrix}$	Acier pour calibres, trempé
P3	Mesurage de la résistance de contact	$10,4 \begin{smallmatrix} 0 \\ -0,01 \end{smallmatrix}$	$9,9 \begin{smallmatrix} 0 \\ -0,01 \end{smallmatrix}$	Cuprobéryllium, revêtu de rhodium

ISO 10599-2:1997

<https://standards.iteh.ai/catalog/standards/iso/e78792f7-8357-4c13-85c6-f72c0ee405d6/iso-10599-2-1997>

Dimensions en millimètres  
Valeurs de rugosité de surface en micromètres

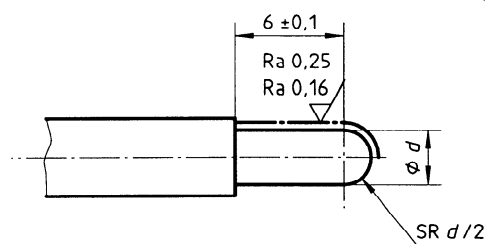

Figure 3 — Calibres d'essai du conducteur central de la prise

Tableau 3 — Dimensions des calibres d'essai du conducteur central de la prise

Dimensions en millimètres

Type du calibre	Fonction du calibre	$d$	Matériau
P4	Élargissement du conducteur central de la prise	$2,4 \begin{smallmatrix} +0,01 \\ 0 \end{smallmatrix}$	Acier pour calibres, trempé
P5	Mesurage des forces d'accouplement et de désaccouplement	$2,35 \begin{smallmatrix} 0 \\ -0,01 \end{smallmatrix}$	Acier pour calibres, trempé
P6	Mesurage de la résistance de contact	$2,35 \begin{smallmatrix} 0 \\ -0,01 \end{smallmatrix}$	Cuprobéryllium, revêtu de rhodium

Dimensions en millimètres

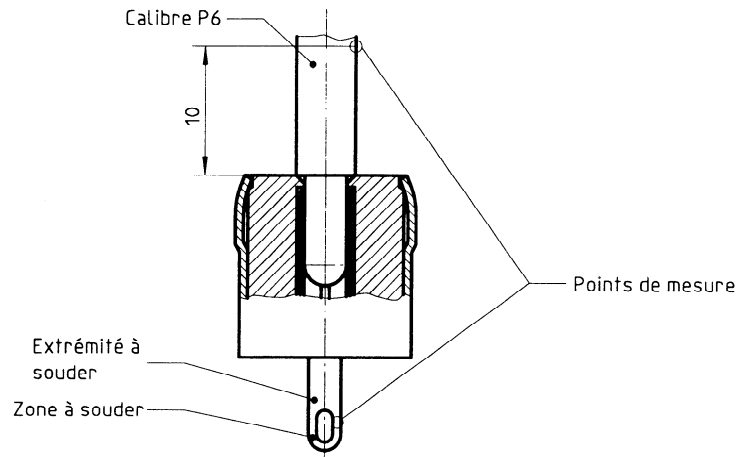

a) Mesurage de la résistance de contact du conducteur central de la prise d'antenne

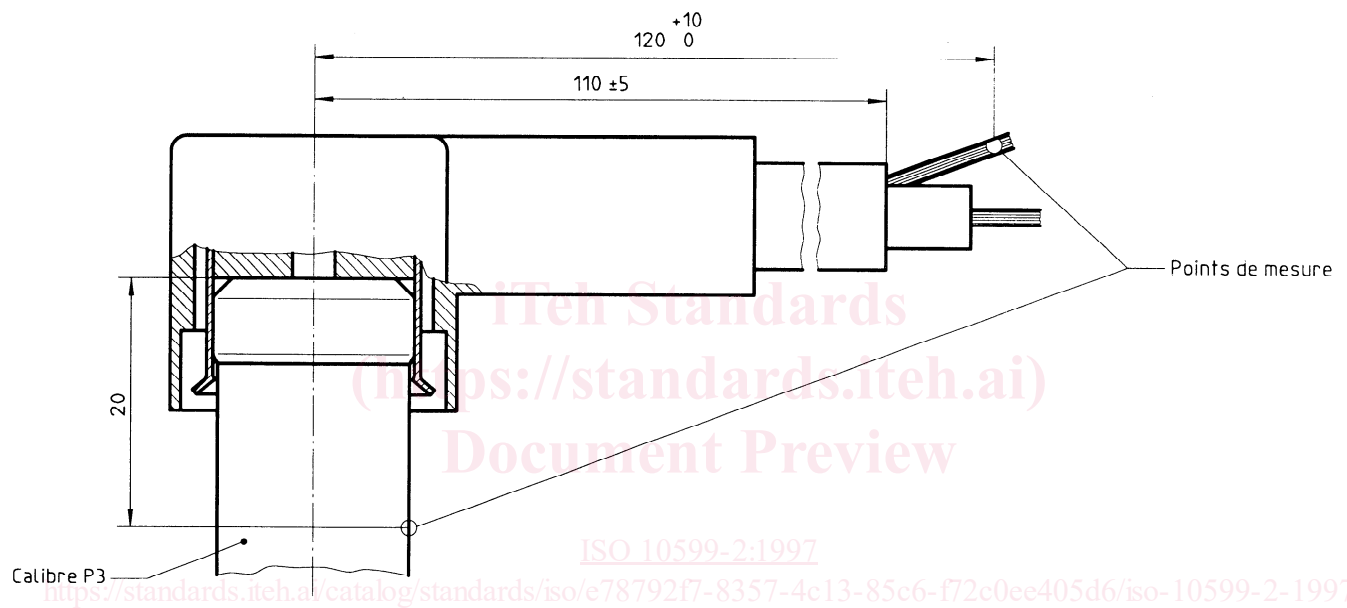

b) Mesurage de la résistance de contact du conducteur extérieur de la fiche d'antenne

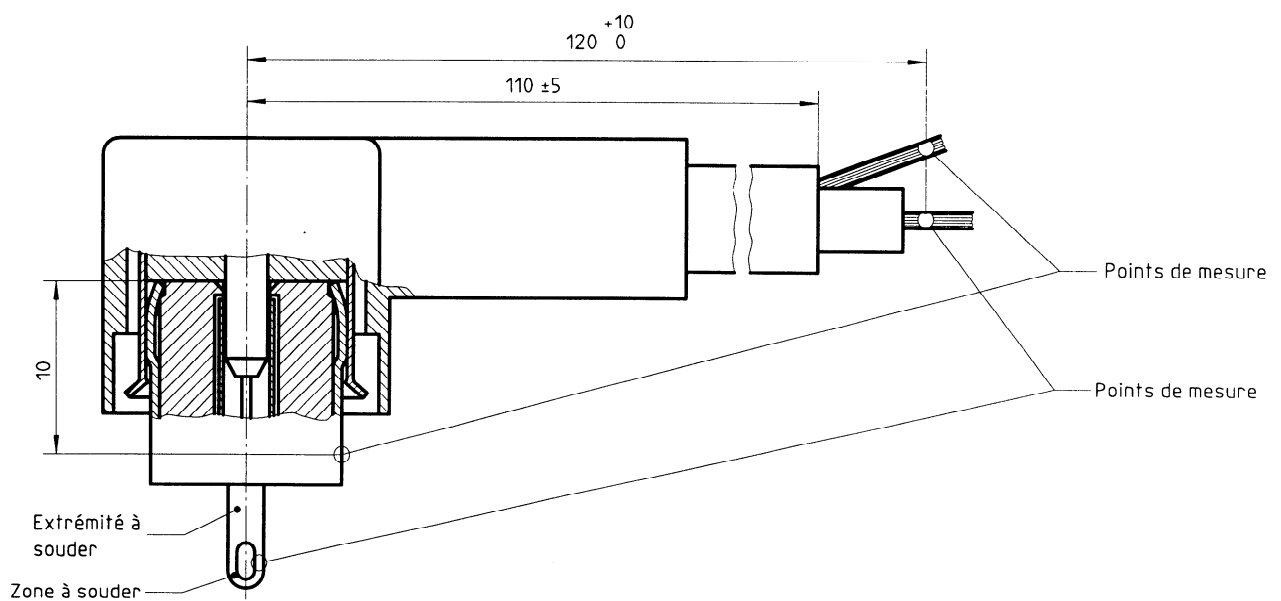

c) Mesurage de la résistance de contact du connecteur d'antenne accouplé

Figure 4 — Montages pour le mesurage de la résistance de contact