**Véhicules routiers — Bougies de
préchauffage à fourreau et à siège conique,
et leur logement dans la culasse —**

Partie 1:
Bougies M14 × 1,25

ISO 6550-1:1994

<https://standards.iteh.ai/catalog/standards/sist/6550-1-1994/iso-6550-1-1994> Road vehicles — Sheath-type glow-plugs with conical seating and their cylinder head housing — 1994

Part 1: M14 × 1,25 glow-plugs



Avant-propos

L'ISO (Organisation internationale de normalisation) est une fédération mondiale d'organismes nationaux de normalisation (comités membres de l'ISO). L'élaboration des Normes internationales est en général confiée aux comités techniques de l'ISO. Chaque comité membre intéressé par une étude a le droit de faire partie du comité technique créé à cet effet. Les organisations internationales, gouvernementales et non gouvernementales, en liaison avec l'ISO participent également aux travaux. L'ISO collabore étroitement avec la Commission électrotechnique internationale (CEI) en ce qui concerne la normalisation électrotechnique.

Les projets de Normes internationales adoptés par les comités techniques sont soumis aux comités membres pour vote. Leur publication comme Normes internationales requiert l'approbation de 75 % au moins des comités membres votants.

La Norme internationale ISO 6550-1 a été élaborée par le comité technique ISO/TC 22, *Véhicules routiers*, sous-comité SC 1, *Équipement d'allumage*.

<https://standards.iteh.ai/catalog/standards/sist/d720a43e-09af-4abd-8be9-696000000000/iso-6550-1:1994>

Conjointement avec l'ISO 6550-2, cette première édition de l'ISO 6550-1 annule et remplace l'ISO 6550:1989 qui a été divisée en trois parties pour inclure les bougies de préchauffage M10.

L'ISO 6550 comprend les parties suivantes, présentées sous le titre général *Véhicules routiers — Bougies de préchauffage à fourreau et à siège conique, et leur logement dans la culasse*:

- *Partie 1: Bougies M14 x 1,25*
- *Partie 2: Bougies M12 x 1,25*
- *Partie 3: Bougies M10*

© ISO 1994

Droits de reproduction réservés. Sauf prescription différente, aucune partie de cette publication ne peut être reproduite ni utilisée sous quelque forme que ce soit et par aucun procédé, électronique ou mécanique, y compris la photocopie et les microfilms, sans l'accord écrit de l'éditeur.

Organisation internationale de normalisation
Case Postale 56 • CH-1211 Genève 20 • Suisse

Imprimé en Suisse

Véhicules routiers — Bougies de préchauffage à fourreau et à siège conique, et leur logement dans la culasse —

Partie 1: Bougies M14 × 1,25

1 Domaine d'application

La présente partie de l'ISO 6550 prescrit les principales caractéristiques des bougies de préchauffage M14 × 1,25 à fourreau et à siège conique, ainsi que de leur logement dans la culasse des moteurs diesels (à allumage par compression).

Le filetage M14 ne devrait pas être utilisé pour les conceptions nouvelles.

2 Références normatives

Les normes suivantes contiennent des dispositions qui, par suite de la référence qui en est faite, constituent des dispositions valables pour la présente partie de l'ISO 6550. Au moment de la publication, les éditions indiquées étaient en vigueur. Toute norme est sujette à révision et les parties prenantes des accords fondés sur la présente partie de l'ISO 6550 sont invitées à rechercher la possibilité d'appliquer les éditions les plus récentes des normes indiquées ci-après. Les membres de la CEI et de l'ISO possèdent le registre des Normes internationales en vigueur à un moment donné.

ISO 1919:1988, *Véhicules routiers — Bougies d'allumage M14 × 1,25 à siège plat et leur logement dans la culasse.*

ISO 8092-1:—¹⁾, *Véhicules routiers — Connexions pour faisceaux électriques embarqués — Partie 1:*

Languettes pour raccordements unipolaires — Dimensions et exigences particulières.

3 Dimensions et tolérances

3.1 Bougies de préchauffage

Les dimensions et tolérances des bougies de préchauffage à fourreau sont données à la figure 1.

3.2 Logement dans la culasse

Les dimensions et tolérances du logement dans la culasse des bougies de préchauffage à fourreau sont données à la figure 2.

3.3 Dimensions limites des filetages

Le filetage des bougies de préchauffage M14 × 1,25 et le taraudage correspondant dans la culasse doivent être conformes aux dimensions prescrites dans l'ISO 1919 pour les bougies d'allumage M14 × 1,25.

4 Couple de serrage pour le montage

Les couples de serrage pour le montage doivent être conformes au tableau 1. Les valeurs s'appliquent aux bougies de préchauffage neuves sans lubrifiant sur les filets. Si les filets sont lubrifiés, la valeur du couple de serrage doit être réduite d'un tiers environ pour éviter une contrainte excessive.

1) À publier. (Révision de l'ISO 8092-1:1989)

Tableau 1 — Couples de serrage pour le montage

Valeurs en newtons mètres

Couple de serrage	
Culasse en fonte ou en aluminium	Borne de connexion M5 ¹⁾
20 à 35	4 max.
NOTE — Les fabricants de moteurs peuvent spécifier des couples de serrage différents pour le premier montage des bougies.	
1) Des spécifications différentes peuvent s'appliquer au couple de serrage admissible, selon l'écrou utilisé.	

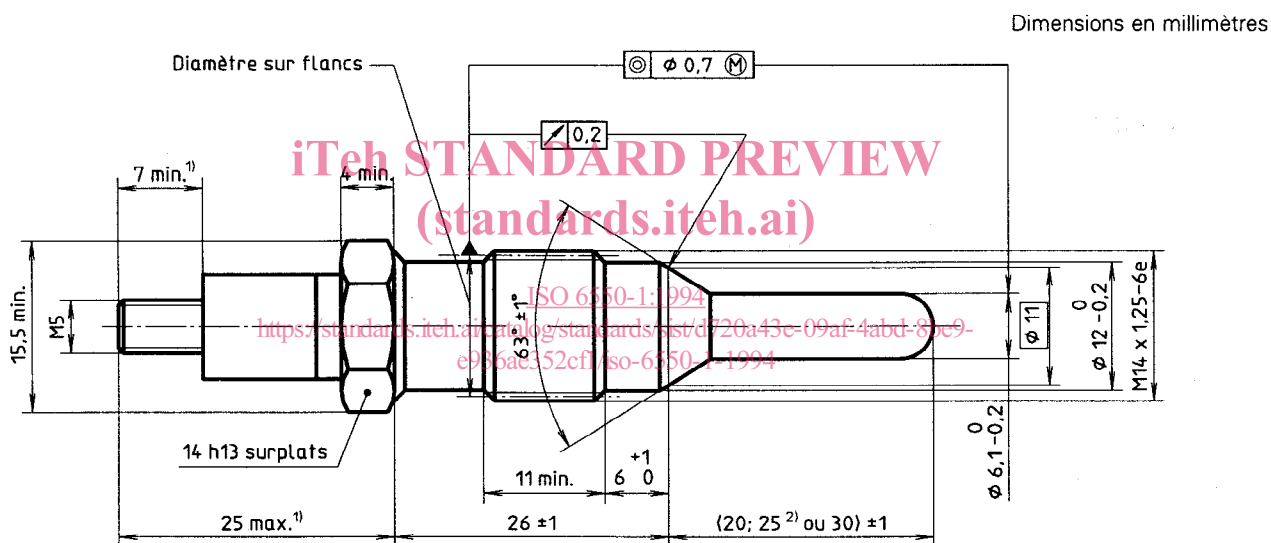

1) Pour les raccordements par languettes plates de dimensions nominales 6,3 et 9,5, les cotes 7 mm min. et 25 mm max. doivent être portées respectivement à 12 mm min. et à 30 mm max. Pour les dimensions de ces languettes, se reporter à l'ISO 8092-1.

2) 25 mm est la longueur préférentielle.

Figure 1 — Bougie de préchauffage M14 × 1,25 à fourreau et à siège conique

Dimensions en millimètres

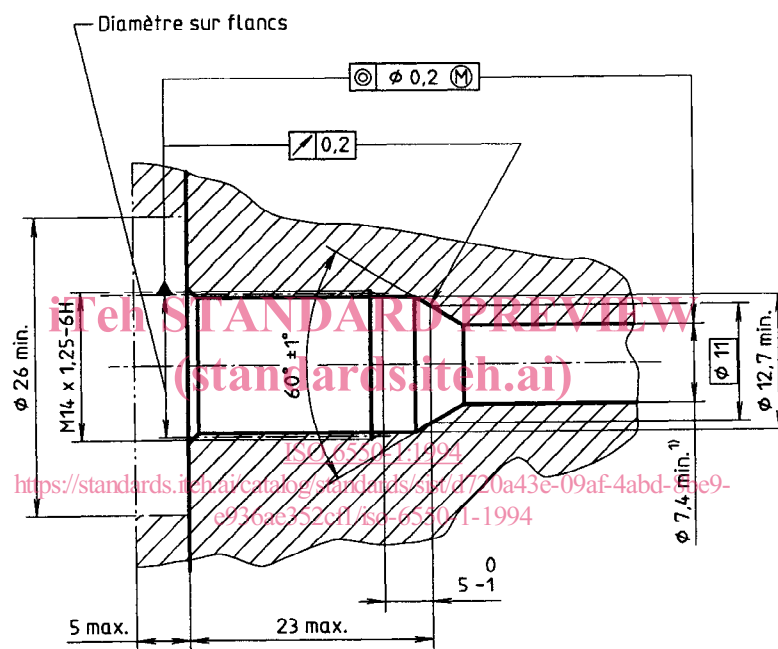

Figure 2 — Logement de la bougie de préchauffage dans la culasse

Page blanche

iTeh STANDARD PREVIEW
(standards.iteh.ai)

ISO 6550-1:1994

<https://standards.iteh.ai/catalog/standards/sist/d720a43e-09af-4abd-8be9-e936ae352cfl/iso-6550-1-1994>

Page blanche

iTeh STANDARD PREVIEW
(standards.iteh.ai)

ISO 6550-1:1994

<https://standards.iteh.ai/catalog/standards/sist/d720a43e-09af-4abd-8be9-e936ae352cfl/iso-6550-1-1994>

iTeh STANDARD PREVIEW (standards.iteh.ai)

[ISO 6550-1:1994](#)

<https://standards.iteh.ai/catalog/standards/sist/d720a43e-09af-4abd-8be9-e936ae352cfl/iso-6550-1-1994>

ICS 43.060.50

Descripteurs: véhicule routier, véhicule à moteur, moteur à combustion interne, moteur diesel, allumage (moteur à combustion interne), bougie de préchauffage, encastrement, dimension, tolérance de dimension.

Prix basé sur 3 pages
