



SLOVENSKI STANDARD SIST EN 139:1998/AC:1998

01-april-1998

CdfYa UnUj Ufcj Ub^X\ U'!8 \ Ubj'UdUfUhbUghgb^b^nfU_n'cVfUnbc'a Ug_cž
dc`cVfUnbc'a Ug_c`U]i gfb]_ca '!NU hYj YždfYg_i ýUb^žcnbU Yj Ub^

Respiratory protective devices - Compressed air line breathing apparatus for use with a full face mask, half mask or a mouthpiece assembly - Requirements, testing, marking

Atenschutzgeräte - Druckluft-Schlauchgeräte in Verbindung mit Vollmaske, Halbmaske oder Mundstückgarnitur - Anforderungen, Prüfung, Kennzeichnung

Appareils de protection respiratoire - Appareils de protection respiratoire a adduction d'air comprimé avec masque complet, demi-masque ou ensemble embout buccal - Exigences, essais, marquage

Ta slovenski standard je istoveten z: **EN 139:1994/AC:1995**

ICS:

13.340.30 Varovalne dihalne naprave Respiratory protective devices

SIST EN 139:1998/AC:1998

en

iTeh STANDARD PREVIEW
(standards.iteh.ai)

SIST EN 139:1998/AC:1998

<https://standards.iteh.ai/catalog/standards/sist/c643698c-955b-459c-af6c-736f15122be1/sist-en-139-1998-ac-1998>

EUROPEAN STANDARD

EN 139:1994

AC:1995

NORME EUROPEENNE

EUROPÄISCHE NORM

April 1995

Avril 1995

April 1995

English version
Version française
Deutsche Fassung

Amends EN 139, October 1994
Amende EN 139, octobre 1994
Anderung zur EN 139, Oktober 1994

Respiratory protective devices - Compressed air line breathing apparatus for use with a full face mask, half mask or a mouthpiece assembly - Requirements, testing, marking

iTeh STANDARD PREVIEW

Appareils de protection respiratoire - Atemschutzgeräte-Druckluft-Schlauchgeräte
Appareils de protection respiratoire à in Verbindung mit Vollmaske, Halbmaske
adduction d'air comprimé avec masque ou Mundstückgarnitur - Anforderungen,
complet, demi-masque ou ensemble embout Prüfung, Kennzeichnung
buccal - Exigences, essais, marquage

This corrigendum becomes effective on 1995-04-30 for incorporation in the English and French language versions of the EN.

Ce corrigendum prendra effet le 1995-04-30 pour introduction dans les versions anglaise et française de l'EN.

Die Berichtigung tritt am 1995-04-30 in Kraft und ist in die Englische und Französische Fassungen der EN einzufügen.

CEN

European Committee for Standardization
Comité Européen de Normalisation
Europäisches Komitee für Normung

Rue de Stassart 36, B - 1050 Brussels

© CEN 1995 All rights of reproduction and communication in any form and by any means reserved in all countries to CEN and its members
Tous droits de reproduction et de communication sous toutes formes et par tous moyens, réservés au CEN et à ses membres pour tous pays
Alle Rechte der Vervielfältigung und der Kommunikation, in jeder Form und mit allen Mitteln, in allen Ländern dem CEN und seinen Mitgliedern vorbehalten

Dimensions in mm

Connect
breathing machine

5 holes

56

58

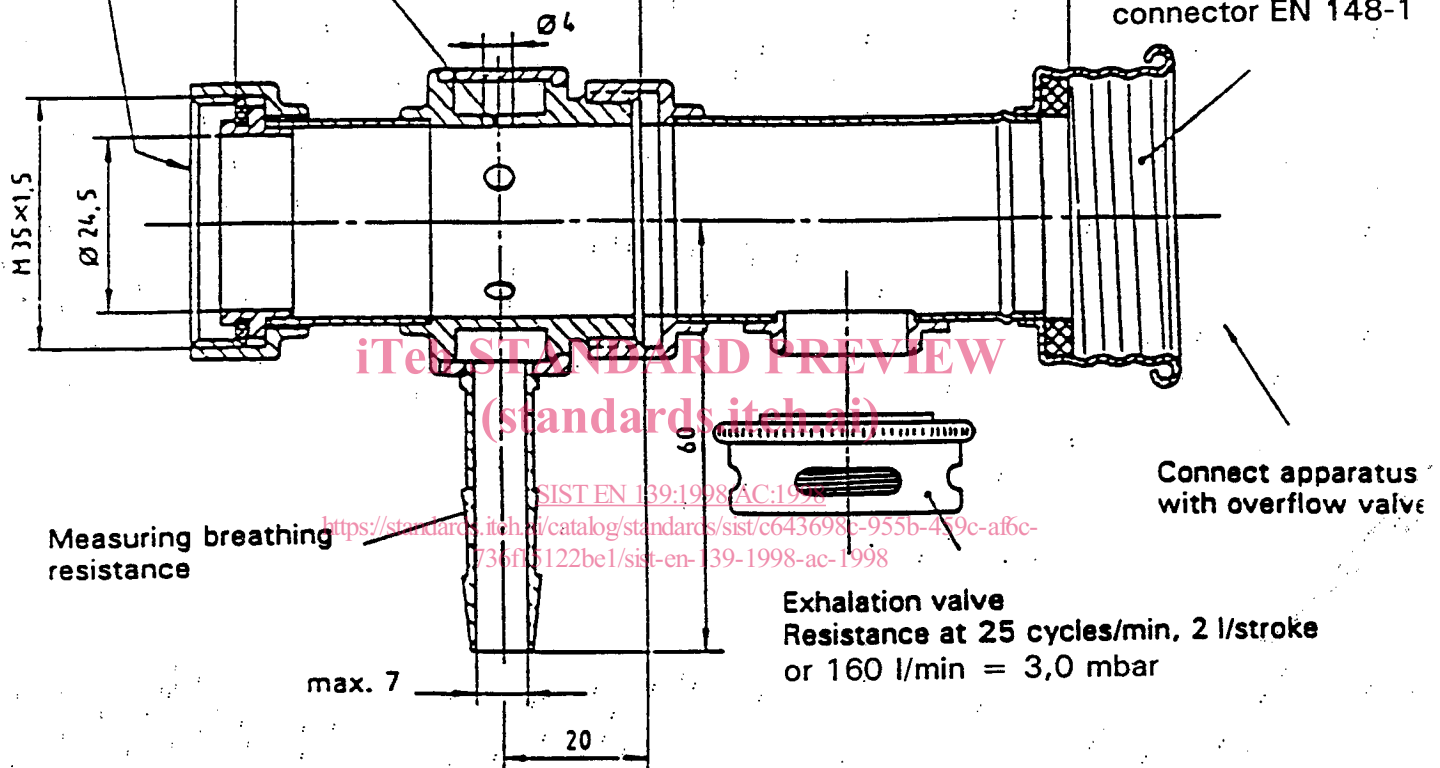
Standard thread
connector EN 148-1

Figure 1. Test device used in the measurement of breathing resistance of apparatus fitted with an overflow valve (applies to apparatus with a standard thread)