

NORME
INTERNATIONALE

ISO
13295

Première édition
1994-12-15

Instruments rotatifs dentaires — Mandrins

Dental rotary instruments — Mandrels

iTeh STANDARD PREVIEW
(standards.iteh.ai)

ISO 13295:1994

<https://standards.iteh.ai/catalog/standards/sist/4a96e3b3-14be-4b37-abda-64ed9fd4cd3/iso-13295-1994>



Numéro de référence
ISO 13295:1994(F)

Avant-propos

L'ISO (Organisation internationale de normalisation) est une fédération mondiale d'organismes nationaux de normalisation (comités membres de l'ISO). L'élaboration des Normes internationales est en général confiée aux comités techniques de l'ISO. Chaque comité membre intéressé par une étude a le droit de faire partie du comité technique créé à cet effet. Les organisations internationales, gouvernementales et non gouvernementales, en liaison avec l'ISO participent également aux travaux. L'ISO collabore étroitement avec la Commission électrotechnique internationale (CEI) en ce qui concerne la normalisation électrotechnique.

Les projets de Normes internationales adoptés par les comités techniques sont soumis aux comités membres pour vote. Leur publication comme Normes internationales requiert l'approbation de 75 % au moins des comités membres votants.

La Norme internationale ISO 13295 a été élaborée par le comité technique ISO/TC 106, *Art dentaire*, sous-comité SC 4, *Instruments dentaires*.

[ISO 13295:1994](https://standards.iteh.ai/catalog/standards/sist/4a96e3b3-14be-4b37-abda-64ed9fd4cd3/iso-13295-1994)

<https://standards.iteh.ai/catalog/standards/sist/4a96e3b3-14be-4b37-abda-64ed9fd4cd3/iso-13295-1994>

© ISO 1994

Droits de reproduction réservés. Sauf prescription différente, aucune partie de cette publication ne peut être reproduite ni utilisée sous quelque forme que ce soit et par aucun procédé, électronique ou mécanique, y compris la photocopie et les microfilms, sans l'accord écrit de l'éditeur.

Organisation internationale de normalisation
Case postale 56 • CH-1211 Genève 20 • Suisse

Version française tirée en 1995

Imprimé en Suisse

Instruments rotatifs dentaires — Mandrins

1 Domaine d'application

La présente Norme internationale fixe les prescriptions, l'emballage et le marquage des mandrins destinés à maintenir les disques et instruments dentaires abrasifs et à polir, montés et non montés.

Les mandrins peuvent être utilisés pour des instruments rotatifs dentaires de différents diamètres de travail.

Les spécifications de filetage et de vis ne s'appliquent pas aux mandrins pour disques et instruments dentaires abrasifs et à polir montés.

L'attention est attirée sur l'ISO 6360-1 et l'ISO 6360-2 qui prescrivent un code numérique à 15 chiffres pour l'identification des instruments dentaires rotatifs de tous types.

2 Références normatives

Les normes suivantes contiennent des dispositions qui, par suite de la référence qui en est faite, constituent des dispositions valables pour la présente Norme internationale. Au moment de la publication, les éditions indiquées étaient en vigueur. Toute norme est sujette à révision et les parties prenantes des accords fondés sur la présente Norme internationale sont invitées à rechercher la possibilité d'appliquer les éditions les plus récentes des normes indiquées ci-après. Les membres de la CEI et de l'ISO possèdent le registre des Normes internationales en vigueur à un moment donné.

ISO 1797-1:1992, *Instruments rotatifs dentaires — Queues — Partie 1: Queues en matériaux métalliques.*

ISO 6360-1:1985, *Instruments rotatifs dentaires — Système de codification numérique — Partie 1: Caractéristiques générales.*

ISO 6360-2:1986, *Instruments rotatifs dentaires — Système de codification numérique — Partie 2: Forme et caractéristiques spécifiques de réalisation.*

3 Classification

Selon leur utilisation, les mandrins sont classés en deux catégories:

- type 1: mandrins pour utilisation normale;
- type 2: mandrins pour utilisation de type lourd.

4 Prescriptions

4.1 Matériaux

Les mandrins et les vis doivent être fabriqués dans un matériau ayant une limite d'élasticité d'au moins 600 N/mm². La qualité et le traitement du matériau doivent être laissés à la discrétion du fabricant.

Les essais doivent être effectués conformément à 5.1.

4.2 Dimensions

Les dimensions et tolérances doivent être mentionnées en millimètres et doivent correspondre aux indications des figures 1 à 3.

Les prescriptions de la présente Norme internationale s'appliquent uniquement aux mandrins avec un diamètre de plat et de tête de vis de 5 mm. D'autres diamètres sont possibles [voir article 6 f)].

Les essais doivent être effectués conformément à 5.2.

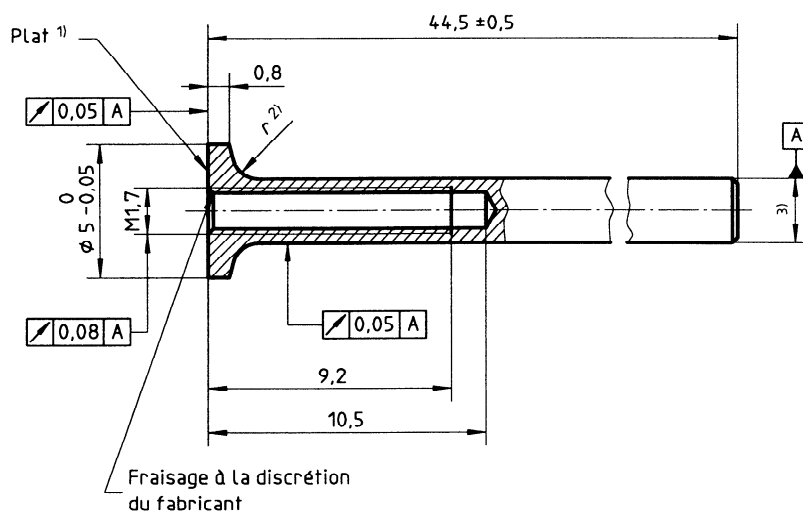

- 1) Le diamètre du plat doit être identique au diamètre de la tête de la vis.
- 2) Rayon à la discrétion du fabricant.
- 3) Tige conforme à l'ISO 1797-1, type 1 ou type 2.

Figure 1 — Mandrin pour utilisation normale, type 1

iTeh STANDARD PREVIEW (standards.iteh.ai)

ISO 13295:1994

<https://standards.iteh.ai/catalog/standards/sist/4a96e3b3-14be-4b37-abda-64ed9fd4cd3/iso-13295-1994>

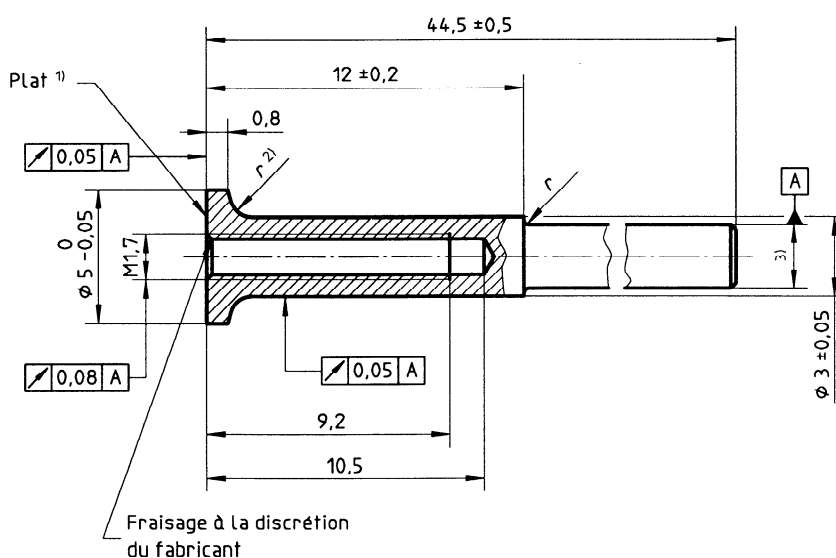

- 1) Le diamètre du plat doit être identique au diamètre de la tête de la vis.
- 2) Rayon à la discrétion du fabricant.
- 3) Tige conforme à l'ISO 1797-1, type 1 ou type 2.

Figure 2 — Mandrin pour utilisation lourde, type 2

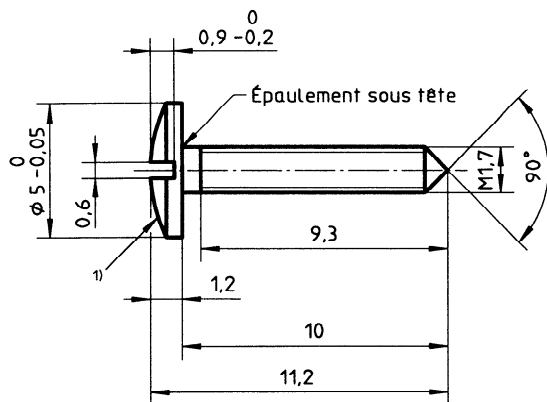

1) Rayon à la discrétion du fabricant.

Figure 3 — Vis

5 Essais

5.1 Matériaux

La limite d'élasticité doit être mesurée avec des instruments d'essais couramment disponibles, de précision adéquate.

5.2 Dimensions

Les essais doivent être effectués conformément à l'ISO 1797-1:1992, article 7.

6 Marquage

Le marquage de l'emballage des mandrins doit comporter au moins les informations suivantes:

- nom et/ou marque de fabrique, et adresse du fabricant ou du distributeur;
- matériau (par exemple acier inoxydable, acier résistant à la corrosion);
- type de tige, conformément à l'ISO 1797-1;
- caractéristiques générales, codifiées conformément à l'ISO 6360-1;
- forme et caractéristiques spécifiques, codifiées conformément à l'ISO 6360-2;
- diamètre du plat.

iTeh STANDARD PREVIEW
(standards.iteh.ai)

7 Emballage

L'ensemble des mandrins doit être laissé au choix du fabricant.

<https://standards.iteh.ai/catalog/standards/sist/4a96e3b3-14be-4b37-abda-64ed9fcd4cd3/iso-13295-1994>

Page blanche

iTeh STANDARD PREVIEW
(standards.iteh.ai)

ISO 13295:1994

<https://standards.iteh.ai/catalog/standards/sist/4a96e3b3-14be-4b37-abda-64ed9fd4cd3/iso-13295-1994>

Page blanche

iTeh STANDARD PREVIEW
(standards.iteh.ai)

ISO 13295:1994

<https://standards.iteh.ai/catalog/standards/sist/4a96e3b3-14be-4b37-abda-64ed9fd4cd3/iso-13295-1994>

iTeh STANDARD PREVIEW
(standards.iteh.ai)

ISO 13295:1994

<https://standards.iteh.ai/catalog/standards/sist/4a96e3b3-14be-4b37-abda-64ed9fd4cd3/iso-13295-1994>

ICS 11.060.20

Descripteurs: art dentaire, matériel dentaire, instrument dentaire, instrument de coupe rotatif dentaire, mandrin porte-pièce, classification, spécification, résistance des matériaux, dimension, marquage, emballage.

Prix basé sur 3 pages
