

NORME
INTERNATIONALE

ISO
11903

Première édition
1996-12-01

Outillage de presse — Embases de guidage

Tools for pressing — Guide pillar mountings
iTeh STANDARD PREVIEW
(standards.iteh.ai)

ISO 11903:1996

<https://standards.iteh.ai/catalog/standards/sist/b8a7b833-d7aa-4c46-a7f8-b8eee3d7f805/iso-11903-1996>



Numéro de référence
ISO 11903:1996(F)

Avant-propos

L'ISO (Organisation internationale de normalisation) est une fédération mondiale d'organismes nationaux de normalisation (comités membres de l'ISO). L'élaboration des Normes internationales est en général confiée aux comités techniques de l'ISO. Chaque comité membre intéressé par une étude a le droit de faire partie du comité technique créé à cet effet. Les organisations internationales, gouvernementales et non gouvernementales, en liaison avec l'ISO participent également aux travaux. L'ISO collabore étroitement avec la Commission électrotechnique internationale (CEI) en ce qui concerne la normalisation électrotechnique.

Les projets de Normes internationales adoptés par les comités techniques sont soumis aux comités membres pour vote. Leur publication comme Normes internationales requiert l'approbation de 75 % au moins des comités membres votants.

La Norme internationale ISO 11903 a été élaborée par le comité technique ISO/TC 29, *Petit outillage*, sous-comité SC 8, *Outillage de presse et de moulage*.

iTeh STANDARD PREVIEW
(standards.iteh.ai)

ISO 11903:1996
<https://standards.iteh.ai/catalog/standards/sist/b8a7b833-d7aa-4c46-a7f8-b8eee3d7f805/iso-11903-1996>

© ISO 1996

Droits de reproduction réservés. Sauf prescription différente, aucune partie de cette publication ne peut être reproduite ni utilisée sous quelque forme que ce soit et par aucun procédé, électronique ou mécanique, y compris la photocopie et les microfilms, sans l'accord écrit de l'éditeur.

Organisation internationale de normalisation
Case postale 56 • CH-1211 Genève 20 • Suisse

Imprimé en Suisse

Outillage de presse — Embases de guidage

1 Domaine d'application

La présente Norme internationale prescrit les dimensions et les tolérances, en millimètres, des embases de guidage, destinées à être montées avec ou sans les bagues de guidage faisant l'objet de l'ISO 9448-2, de l'ISO 9448-3 et de l'ISO 9448-6 à l'ISO 9448-11, sur les colonnes faisant l'objet de l'ISO 9182-2 à l'ISO 9182-5.

Elle prescrit également les matériaux et spécifie la désignation des embases conformes à la présente Norme internationale.

2 Références normatives

Les normes suivantes contiennent des dispositions qui, par suite de la référence qui en est faite, constituent des dispositions valables pour la présente Norme internationale. Au moment de la publication, les éditions indiquées étaient en vigueur. Toute norme est sujette à révision et les parties prenantes des accords fondés sur la présente Norme internationale sont invitées à rechercher la possibilité d'appliquer l'édition la plus récente des normes indiquées ci-après. Les membres de la CEI et de l'ISO possèdent le registre des Normes internationales en vigueur à un moment donné.

ISO 185:1988, *Fonte grise de moulage — Classification.*

ISO 9182-2:1992, *Outillage de presse — Colonnes de guidage — Partie 2: Type A, colonnes droites.*

ISO 9182-3:1992, *Outillage de presse — Colonnes de guidage — Partie 3: Type B, colonnes à retenue inférieure.*

ISO 9182-4:1992, *Outillage de presse — Colonnes de guidage — Partie 4: Type C, colonnes à emmanchement conique et sa bague de guidage.*

ISO 9182-5:1992, *Outillage de presse — Colonnes de guidage — Partie 5: Type D, colonnes à retenue inférieure, démontables.*

ISO 9448-2:1991, *Outillage de presse — Bagues de guidage — Partie 2: Forme A, bagues lisses pour guidage lisse, type 1.*

ISO 9448-3:1991, *Outillage de presse — Bagues de guidage — Partie 3: Forme B, bagues lisses pour guidage à billes, type 1.*

ISO 9448-6:1991, *Outillage de presse — Bagues de guidage — Partie 6: Forme E, bagues à collerette à brider pour guidage lisse, type 1.*

ISO 9448-7:1991, *Outillage de presse — Bagues de guidage — Partie 7: Forme F, bagues à collerette à brider pour guidage à billes, type 1.*

ISO 9448-8:1991, *Outillage de presse — Bagues de guidage — Partie 8: Forme G, bagues lisses à gorge pour guidage lisse, type 1.*

ISO 9448-9:1992, *Outillage de presse — Bagues de guidage — Partie 9: Forme B, bagues lisses pour guidage à billes, type 2.*

ISO 9448-10:1992, *Outillage de presse — Bagues de guidage — Partie 10: Forme E, bagues à collerette à brider pour guidage lisse, type 2.*

ISO 9448-11:1992, *Outillage de presse — Bagues de guidage — Partie 11: Forme F, bagues à collerette à brider pour guidage à billes, type 2.*

3 Dimensions

Voir figures 1 et 2 et tableau 1.

Valeurs de rugosité de surface en micromètres

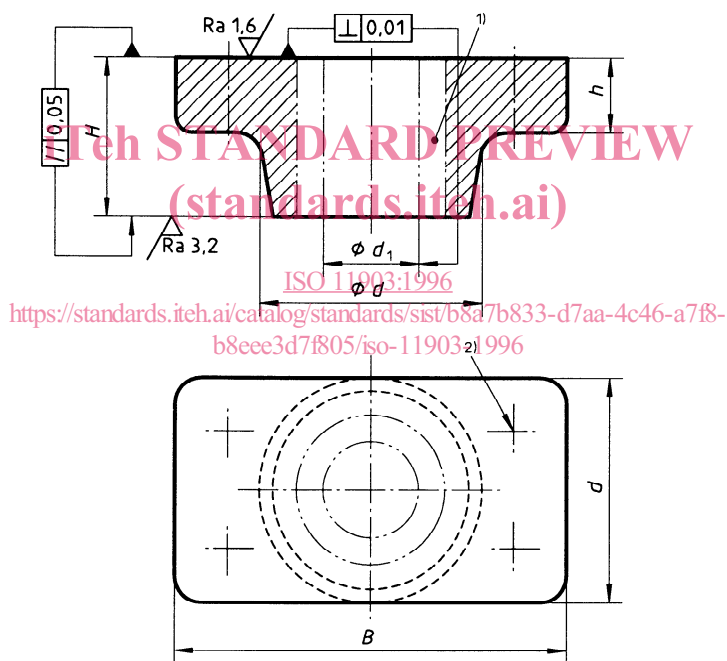

1) La bague est laissée à l'initiative du constructeur ou est choisie parmi les bagues définies dans l'ISO 9448-2, l'ISO 9448-3 et l'ISO 9448-6 à l'ISO 9448-11 fonction de la colonne choisie dans l'ISO 9182-2 à l'ISO 9182-5.

2) Les trous de fixation sont laissés à l'initiative du constructeur.

Figure 1 — Embase de guidage avec bague

Valeurs de rugosité de surface en micromètres

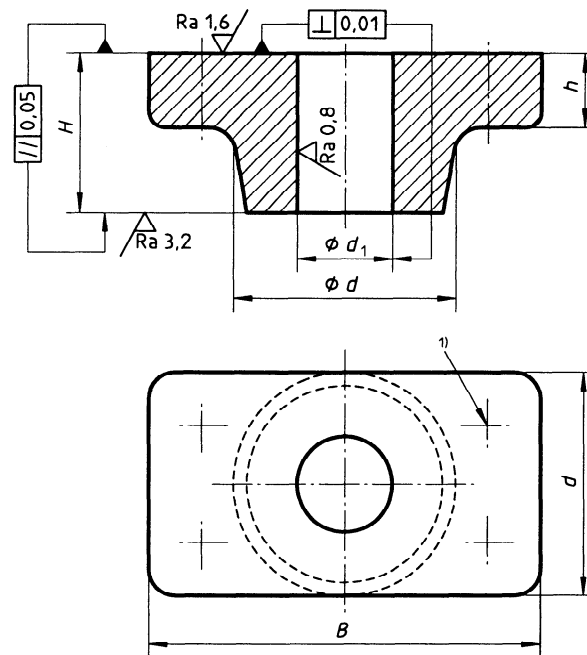

1) Les trous de fixation sont laissés à l'initiative du constructeur.

Figure 2 — Embase de guidage sans bague
 iTeh STANDARD PREVIEW
 (standards.iteh.ai)
 Tableau 1

| d_1 ¹⁾ | B | d | H ± 0,05 | h min. |
|---------------------|-----|-----|---------------|-------------|
| 12 | 56 | 32 | 25 | 12,5 |
| 16 | 71 | 40 | 25 | 16 |
| 20 | 80 | 45 | 32 | 18 |
| 25 | 90 | 56 | 40 | 18 |
| 32 | 112 | 71 | 50 | 20 |
| 40 | 132 | 85 | 63 | 25 |
| 50 | 160 | 112 | 80 | 28 |
| 63 | 200 | 132 | 100 | 36 |
| 80 | 224 | 140 | 125 | 40 |
| 100 | 250 | 160 | 140 | 45 |

1) Pour éviter un assemblage incorrect des semelles supérieure et inférieure des blocs à colonnes, les valeurs suivantes de d_1 sont recommandées: 11, 15, 19, 24, 30, 38 et 48.

4 Matériau

Les embases de guidage doivent être fabriquées en fonte grise de moulage, qualité 250 définie dans l'ISO 185, ou en toute autre matière de caractéristiques mécaniques équivalentes.

5 Désignation

Une embase de guidage, conforme à la présente Norme internationale doit être désignée par

- a) «Embase de guidage»;
- b) la référence de la présente Norme internationale, c'est-à-dire ISO 11903;
- c) le diamètre de guidage de la colonne, en millimètres;
- d) le cas échéant, l'identification de la bague ou le numéro de la partie appropriée de l'ISO 9448.

EXEMPLE 1

Une embase de guidage sans bague pour colonne de diamètre $d_1 = 25$ est désignée comme suit:

Embase de guidage ISO 11903 - 25

EXEMPLE 2

Une embase de guidage pour colonne de diamètre $d_1 = 25$ avec bague, forme E, à collerette à brider pour guidage lisse de type 1 (ISO 9448-6) est désignée comme suit:

Embase de guidage ISO 11903 - 25 - 6

iTeh STANDARD PREVIEW
(standards.iteh.ai)

ISO 11903:1996

<https://standards.iteh.ai/catalog/standards/sist/b8a7b833-d7aa-4c46-a7f8-b8eee3d7f805/iso-11903-1996>

Page blanche

iTeh STANDARD PREVIEW
(standards.iteh.ai)

ISO 11903:1996

<https://standards.iteh.ai/catalog/standards/sist/b8a7b833-d7aa-4c46-a7f8-b8eee3d7f805/iso-11903-1996>

iTeh STANDARD PREVIEW
(standards.iteh.ai)

ISO 11903:1996

<https://standards.iteh.ai/catalog/standards/sist/b8a7b833-d7aa-4c46-a7f8-b8eee3d7f805/iso-11903-1996>

ICS 25.120.10

Descripteurs: outil, presse, colonne de machine-outil, dispositif de guidage, spécification, spécification de matière, dimension, désignation.

Prix basé sur 3 pages
