

NORME
INTERNATIONALE

ISO
1039

Troisième édition
1995-11-15

**Cinématographie — Noyaux pour films
cinématographique et magnétique —
Dimensions**

iTeh STANDARD PREVIEW

(standards.iteh.ai)

*Cinematography — Cores for motion-picture and magnetic film rolls —
Dimensions*

ISO 1039:1995

<https://standards.iteh.ai/catalog/standards/sist/ddcf2d13-980a-4b48-badd-12fbc751cc00/iso-1039-1995>



Numéro de référence
ISO 1039:1995(F)

Avant-propos

L'ISO (Organisation internationale de normalisation) est une fédération mondiale d'organismes nationaux de normalisation (comités membres de l'ISO). L'élaboration des Normes internationales est en général confiée aux comités techniques de l'ISO. Chaque comité membre intéressé par une étude a le droit de faire partie du comité technique créé à cet effet. Les organisations internationales, gouvernementales et non gouvernementales, en liaison avec l'ISO participent également aux travaux. L'ISO collabore étroitement avec la Commission électrotechnique internationale (CEI) en ce qui concerne la normalisation électrotechnique.

Les projets de Normes internationales adoptés par les comités techniques sont soumis aux comités membres pour vote. Leur publication comme Normes internationales requiert l'approbation de 75 % au moins des comités membres votants.

La Norme internationale ISO 1039 a été élaborée par le comité technique ISO/TC 36, *Cinématographie*.

Cette troisième édition annule et remplace la deuxième édition (ISO 1039:1988), dont elle constitue une révision technique.

ITEH STANDARD PREVIEW

(standards.iteh.ai)

ISO 1039:1995

<http://standards.iteh.ai/catalog/standards/sist/d4c3d13-980a-4b48-badd-128e751100/iso-1039-1995>

© ISO 1995

Droits de reproduction réservés. Sauf prescription différente, aucune partie de cette publication ne peut être reproduite ni utilisée sous quelque forme que ce soit et par aucun procédé, électronique ou mécanique, y compris la photocopie et les microfilms, sans l'accord écrit de l'éditeur.

Organisation internationale de normalisation
Case Postale 56 • CH-1211 Genève 20 • Suisse

Imprimé en Suisse

Cinématographie — Noyaux pour films cinématographique et magnétique — Dimensions

1 Domaine d'application

La présente Norme internationale prescrit les désignations et les dimensions des noyaux pour films cinématographique et magnétique.

2 Dimensions des noyaux

Les noyaux pour film de largeur nominale de 8 mm, 16 mm, 17,5 mm, 35 mm, 65 mm et 70 mm doivent être fabriqués en respectant les dimensions et tolérances prescrites dans le tableau 1 et la figure 1. Les noyaux doivent être identifiés par des nombres représentant leur largeur nominale et leur diamètre extérieur en millimètres, par exemple 8 × 50.

NOTES

1 Les dimensions en unités impériales indiquées sur la figure 1 et dans le tableau 1 ont été arrondies pour correspondre aux usages. Dans quelques cas, les valeurs ont été arrondies dans le sens inverse de la règle habituellement utilisée pour convertir les millimètres en inches.

2 Le sens et l'importance de la différence entre les valeurs de la dimension *A* donnée dans le tableau 1 et la largeur nominale des noyaux ont été fixés intentionnellement pour

inciter les fabricants à mouler des noyaux de largeur maximale très légèrement inférieure à la largeur minimale des films correspondants.

3 On peut envisager un moyen permettant de fixer l'extrémité du film sur tous les noyaux, ce moyen est facultatif. On utilise généralement des noyaux présentant une fente d'ancrage, ou deux fentes en directions opposées. Cette dernière possibilité d'ancrage du film permet de placer le noyau sur l'axe dans n'importe quel sens. Il est recommandé d'abattre légèrement les bords des fentes, afin de minimiser les marques sur les premières spires du film.

4 Les tolérances plutôt larges sur la dimension *B* sont nécessaires afin d'inclure toutes les pratiques courantes et satisfaisantes, des différents fabricants. Cependant, il est souhaitable que les noyaux moulés, quel que soit le fabricant, correspondent à une plage de tolérance beaucoup plus étroite. Cela contribuera à la prévention de variations trop importantes dans la production des fabricants, y compris une conicité indésirable du noyau.

3 Trous d'entraînement dans les noyaux 35 × 125

Les noyaux identifiés par 35 × 125 doivent avoir huit trous d'entraînement ayant les dimensions et emplacements indiqués sur la figure 2 et dans le tableau 2.

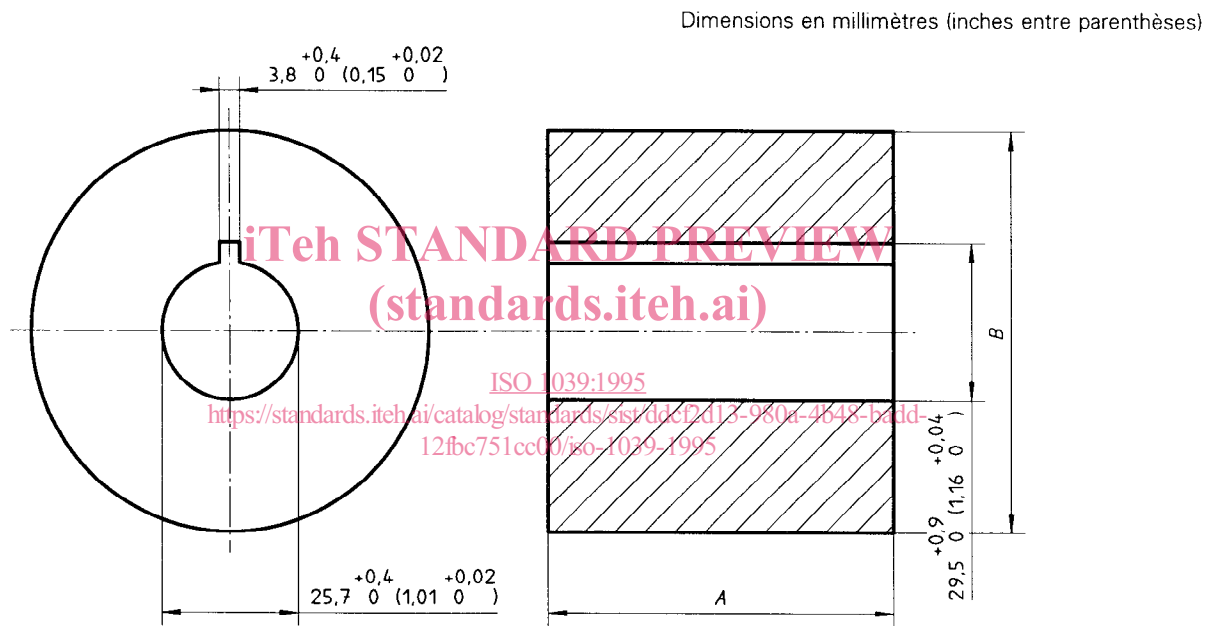

Figure 1 — Dimensions communes à tous les noyaux simples

Tableau 1 — Dimensions variables des noyaux

Désignation	Dimension	mm	in
8 × 50	A	7,9 $\begin{smallmatrix} 0 \\ -0,5 \end{smallmatrix}$	0,31 $\begin{smallmatrix} 0 \\ -0,02 \end{smallmatrix}$
	B	50,0 ± 0,5	1,97 ± 0,02
16 × 50	A	15,9 $\begin{smallmatrix} 0 \\ -0,5 \end{smallmatrix}$	0,62 $\begin{smallmatrix} 0 \\ -0,02 \end{smallmatrix}$
	B	50,0 ± 0,5	1,97 ± 0,02
16 × 75	A	15,9 $\begin{smallmatrix} 0 \\ -0,5 \end{smallmatrix}$	0,62 $\begin{smallmatrix} 0 \\ -0,02 \end{smallmatrix}$
	B	75,0 $\begin{smallmatrix} +2,0 \\ -1,0 \end{smallmatrix}$	2,95 $\begin{smallmatrix} +0,08 \\ -0,04 \end{smallmatrix}$
16 × 100	A	15,9 $\begin{smallmatrix} 0 \\ -0,5 \end{smallmatrix}$	0,62 $\begin{smallmatrix} 0 \\ -0,02 \end{smallmatrix}$
	B	100,0 ± 1,0	3,94 ± 0,04
17,5 × 100	A	17,4 $\begin{smallmatrix} 0 \\ -0,5 \end{smallmatrix}$	0,68 $\begin{smallmatrix} 0 \\ -0,02 \end{smallmatrix}$
	B	100,0 ± 1,0	3,94 ± 0,04
35 × 50	A	34,9 $\begin{smallmatrix} 0 \\ -1,0 \end{smallmatrix}$	1,37 $\begin{smallmatrix} 0 \\ -0,04 \end{smallmatrix}$
	B	50,0 ± 0,5	1,97 ± 0,02
35 × 75	A	34,9 $\begin{smallmatrix} 0 \\ -1,0 \end{smallmatrix}$	1,37 $\begin{smallmatrix} 0 \\ -0,04 \end{smallmatrix}$
	B	75,0 $\begin{smallmatrix} +2,0 \\ -1,0 \end{smallmatrix}$	2,95 $\begin{smallmatrix} +0,08 \\ -0,04 \end{smallmatrix}$
35 × 100	A	34,9 $\begin{smallmatrix} 0 \\ -1,0 \end{smallmatrix}$	1,37 $\begin{smallmatrix} 0 \\ -0,04 \end{smallmatrix}$
	B	100,0 ± 1,0	3,94 ± 0,04
35 × 125 ¹⁾	A	34,9 $\begin{smallmatrix} 0 \\ -1,0 \end{smallmatrix}$	1,37 $\begin{smallmatrix} 0 \\ -0,04 \end{smallmatrix}$
	B	125,0 ± 1,0	4,92 ± 0,04
65 × 75	A	64,9 $\begin{smallmatrix} 0 \\ -1,0 \end{smallmatrix}$	2,56 $\begin{smallmatrix} 0 \\ -0,04 \end{smallmatrix}$
	B	75,0 $\begin{smallmatrix} +2,0 \\ -1,0 \end{smallmatrix}$	2,95 $\begin{smallmatrix} +0,08 \\ -0,04 \end{smallmatrix}$
70 × 75	A	69,9 $\begin{smallmatrix} 0 \\ -1,0 \end{smallmatrix}$	2,75 $\begin{smallmatrix} 0 \\ -0,04 \end{smallmatrix}$
	B	75,0 $\begin{smallmatrix} +2,0 \\ -1,0 \end{smallmatrix}$	2,95 $\begin{smallmatrix} +0,08 \\ -0,04 \end{smallmatrix}$

1) Voir article 3.

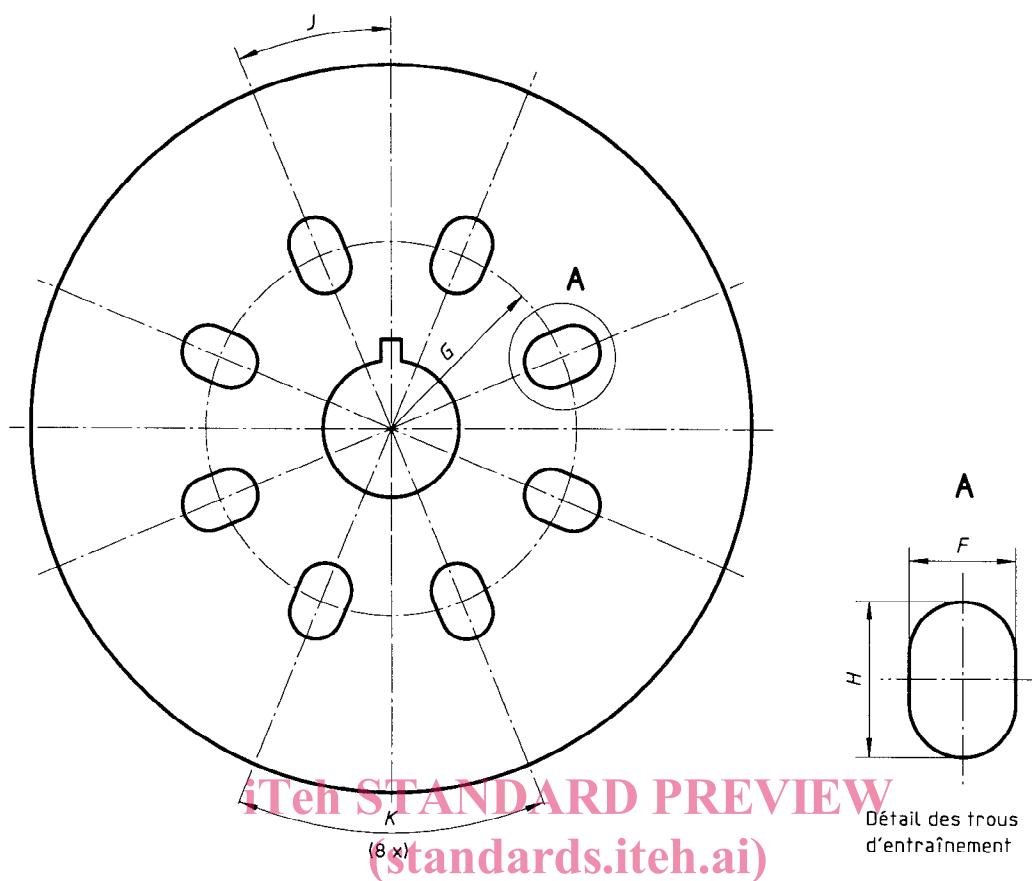

Figure 2 — Trous d'entraînement dans les noyaux 35 × 125 (voir article 3)

<https://standards.iteh.ai/catalog/standards/sist/ddcf2d13-980a-4b48-badd-12fbc751cc00/iso-1039-1995>

Tableau 2 — Dimensions des trous d'entraînement

Dimension	mm	in
<i>F</i>	10,00 ± 0,50	0,394 ± 0,020
<i>G</i>	35,00 ± 0,50	1,378 ± 0,020
<i>H</i>	14,60 ± 0,50	0,575 ± 0,020
<i>J</i>	22,5°	22,5°
<i>K</i>	45°	45°

Page blanche

iTeh STANDARD PREVIEW
(standards.iteh.ai)

ISO 1039:1995

<https://standards.iteh.ai/catalog/standards/sist/ddcf2d13-980a-4b48-badd-12fbc751cc00/iso-1039-1995>

iTeh STANDARD PREVIEW
(standards.iteh.ai)

ISO 1039:1995

<https://standards.iteh.ai/catalog/standards/sist/ddcf2d13-980a-4b48-badd-12fbc751cc00/iso-1039-1995>

ICS 37.060.20

Descripteurs: cinématographie, film cinématographique, film en rouleaux, bobine, noyau, dimension.

Prix basé sur 4 pages
