**Moteurs diesels — Brides de montage des
pompes d'injection de carburant**

iTeh STANDARD PREVIEW
Diesel engines — End-mounting flanges for fuel injection pumps
(standards.iteh.ai)

ISO 7299:1996

<https://standards.iteh.ai/catalog/standards/sist/5f26f3bd-afb6-4dad-b311-7c3eaea71786/iso-7299-1996>



Avant-propos

L'ISO (Organisation internationale de normalisation) est une fédération mondiale d'organismes nationaux de normalisation (comités membres de l'ISO). L'élaboration des Normes internationales est en général confiée aux comités techniques de l'ISO. Chaque comité membre intéressé par une étude a le droit de faire partie du comité technique créé à cet effet. Les organisations internationales, gouvernementales et non gouvernementales, en liaison avec l'ISO participent également aux travaux. L'ISO collabore étroitement avec la Commission électrotechnique internationale (CEI) en ce qui concerne la normalisation électrotechnique.

Les projets de Normes internationales adoptés par les comités techniques sont soumis aux comités membres pour vote. Leur publication comme Normes internationales requiert l'approbation de 75 % au moins des comités membres votants.

La Norme internationale ISO 7299 a été élaborée par le comité technique ISO/TC 22, *Véhicules routiers*, sous-comité SC 7, *Équipements d'injection et filtres pour application aux véhicules routiers*.

Cette deuxième édition annule et remplace la première édition (ISO 7299:1984), dont elle constitue une révision technique par adjonction des brides de type 9.

ITeH STANDARD PREVIEW

(standards.iteh.ai)

ISO 7299:1996

<https://standards.iteh.ai/catalog/standards/sist/5f26f3bd-afb6-4dad-b311-3e1a75761182/iso-7299-1996>

© ISO 1996

Droits de reproduction réservés. Sauf prescription différente, aucune partie de cette publication ne peut être reproduite ni utilisée sous quelque forme que ce soit et par aucun procédé, électronique ou mécanique, y compris la photocopie et les microfilms, sans l'accord écrit de l'éditeur.

Organisation internationale de normalisation
Case Postale 56 • CH-1211 Genève 20 • Suisse

Imprimé en Suisse

Moteurs diesels — Brides de montage des pompes d'injection de carburant

1 Domaine d'application

La présente Norme internationale prescrit les exigences dimensionnelles pour:

- a) quatre types de bride de montage pour pompes d'injection de carburant rotatives et distributrices,
- b) cinq types de bride de montage pour pompes d'injection de carburant en ligne,

utilisés sur les moteurs diesels (à allumage par compression).

2 Dimensions et tolérances

2.1 Généralités

Les constructeurs de moteurs sont encouragés à appliquer la tolérance H8 pour le diamètre de l'alésage central.

Si le fonctionnement le nécessite, la tolérance g8 sur le diamètre de centrage de la partie mâle ($\varnothing d_1$ sur les figures) peut être remplacée par f7, et la tolérance H8 sur le diamètre de l'alésage central par H7, par accord mutuel entre fournisseur et utilisateur.

NOTES

1 Le diamètre d_2 sur les figures et dans les tableaux correspond au diamètre d prescrit dans l'ISO 6519:1993, *Moteurs diesels — Pompes d'injection de combustible — Cônes pour bouts d'arbre et moyeux.*

2 Pour les pompes d'injection en ligne, le profil de la bride peut être décalé angulairement par rapport au corps de la pompe.

2.2 Pompes d'injection de carburant rotatives et distributrices

2.2.1 Bride de type 1

Voir figure 1 et tableau 1.

2.2.2 Bride de type 2

Voir figure 2 et tableau 2.

2.2.3 Bride de type 3

Voir figure 3 et tableau 3.

2.2.4 Bride de type 9

Voir figure 4 et tableau 4.

2.3 Pompes d'injection de carburant en ligne

2.3.1 Bride de type 4

Voir figure 5 et tableau 5.

2.3.2 Bride de type 5

Voir figure 6 et tableau 6.

NOTE 3 Ce type convient aussi pour les pompes d'injection de carburant distributrices.

2.3.3 Bride de type 6

Voir figure 7 et tableau 7.

2.3.4 Bride de type 7

Voir figure 8 et tableau 8.

2.3.5 Bride de type 8

Voir figure 9 et tableau 9.

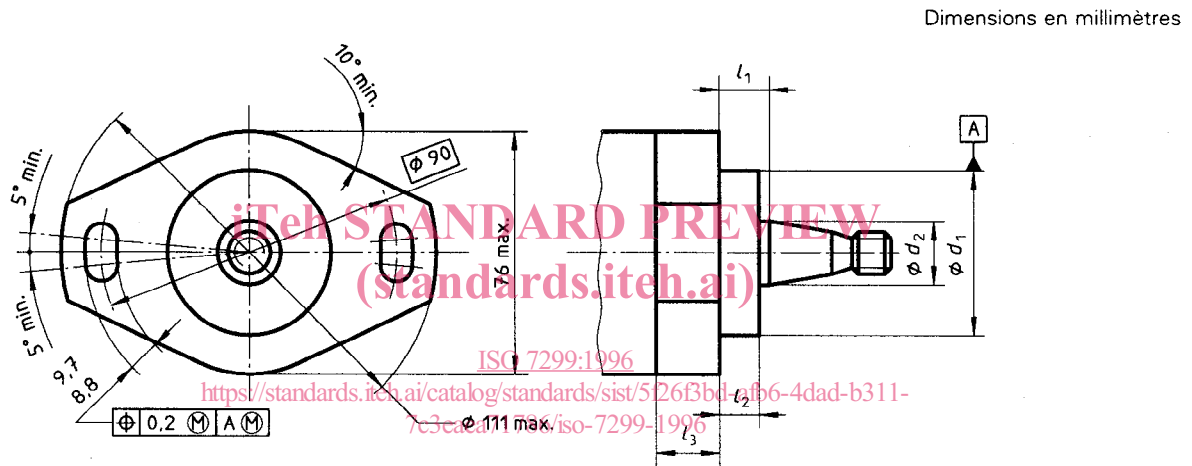

Figure 1 — Pompes d'injection de carburant rotatives et distributrices — Bride de montage de type 1

Tableau 1

Dimensions en millimètres

d_1	d_2	l_1	l_2	l_3	
				min.	max.
g8	nom.	$\pm 0,5$	max.		
50 ou 68	17 ou 20	12,5	11	13	16
		26	24,5		

Dimensions en millimètres

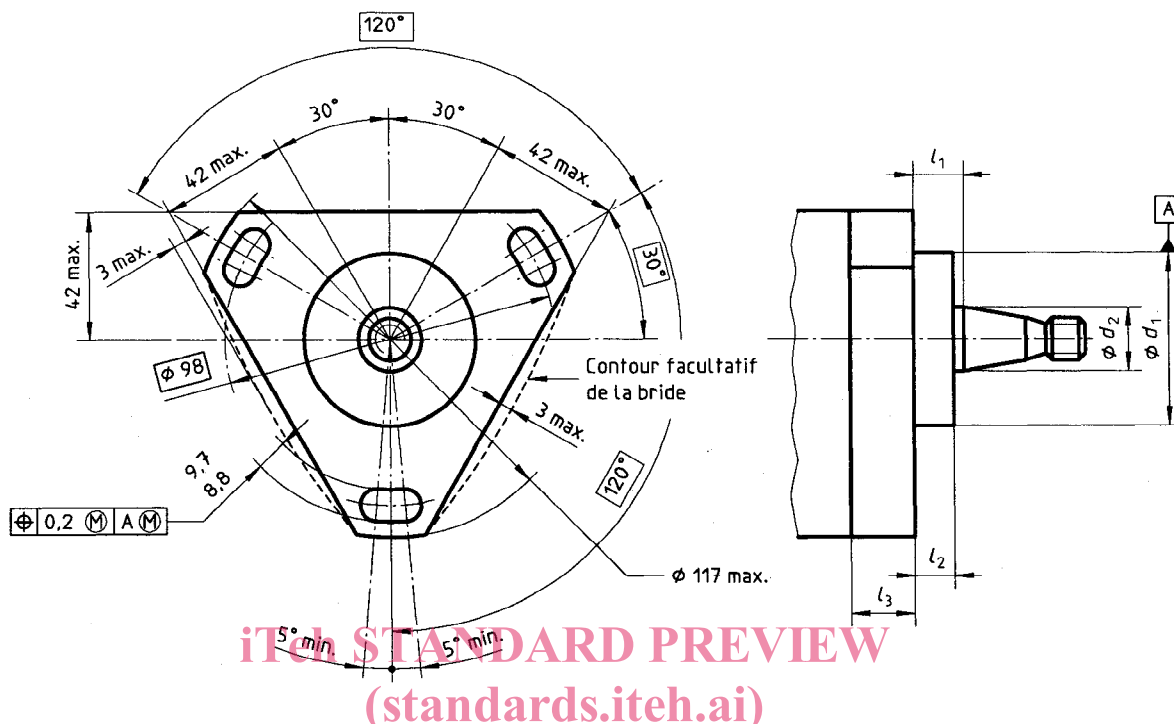

Figure 2 — Pompes d'injection de carburant rotatives et distributrices — Bride de montage de type 2

ISO 7299:1996

<https://standards.iteh.ai/catalog/standards/sist/5f26f3bd-afb6-4dad-b311-7c3eaea71786/iso-7299-1996>

Tableau 2

Dimensions en millimètres

d_1	d_2	l_1	l_2	l_3	
				min.	max.
g8	nom.	$\pm 0,5$	max.		
50	17 ou 20	12,5	11	13	16
		17,4	16		
		26	24,5		
68	17, 20 ou 25	12,5	11	13	16
		17,4	16		
		26	24,5		

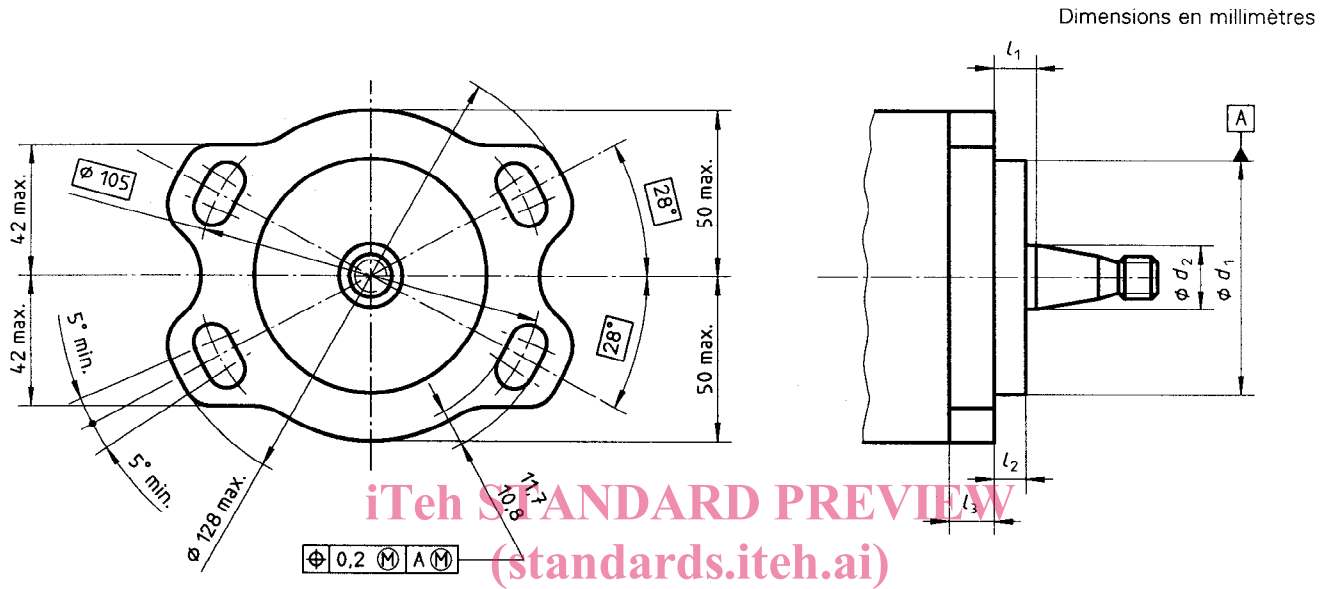

Figure 3 — Pompes d'injection de carburant rotatives et distributrices — Bride de montage de type 3

<https://standards.iteh.ai/catalog/standards/sist/5f26f3bd-afb6-4dad-b311-7c3eaea71786/iso-7299-1996>

Tableau 3

Dimensions en millimètres

d_1 g8	d_2 nom.	l_1 $\pm 0,5$	l_2 max.	l_3	
				min.	max.
50 ou 68	17 ou 20	9,5 ¹⁾	8,2 ¹⁾	13	16
		12,5	11		
		17,4	16		
		26	24,5		

1) Non recommandé; uniquement pour l'interchangeabilité avec certains types de pompes en ligne.

Dimensions en millimètres

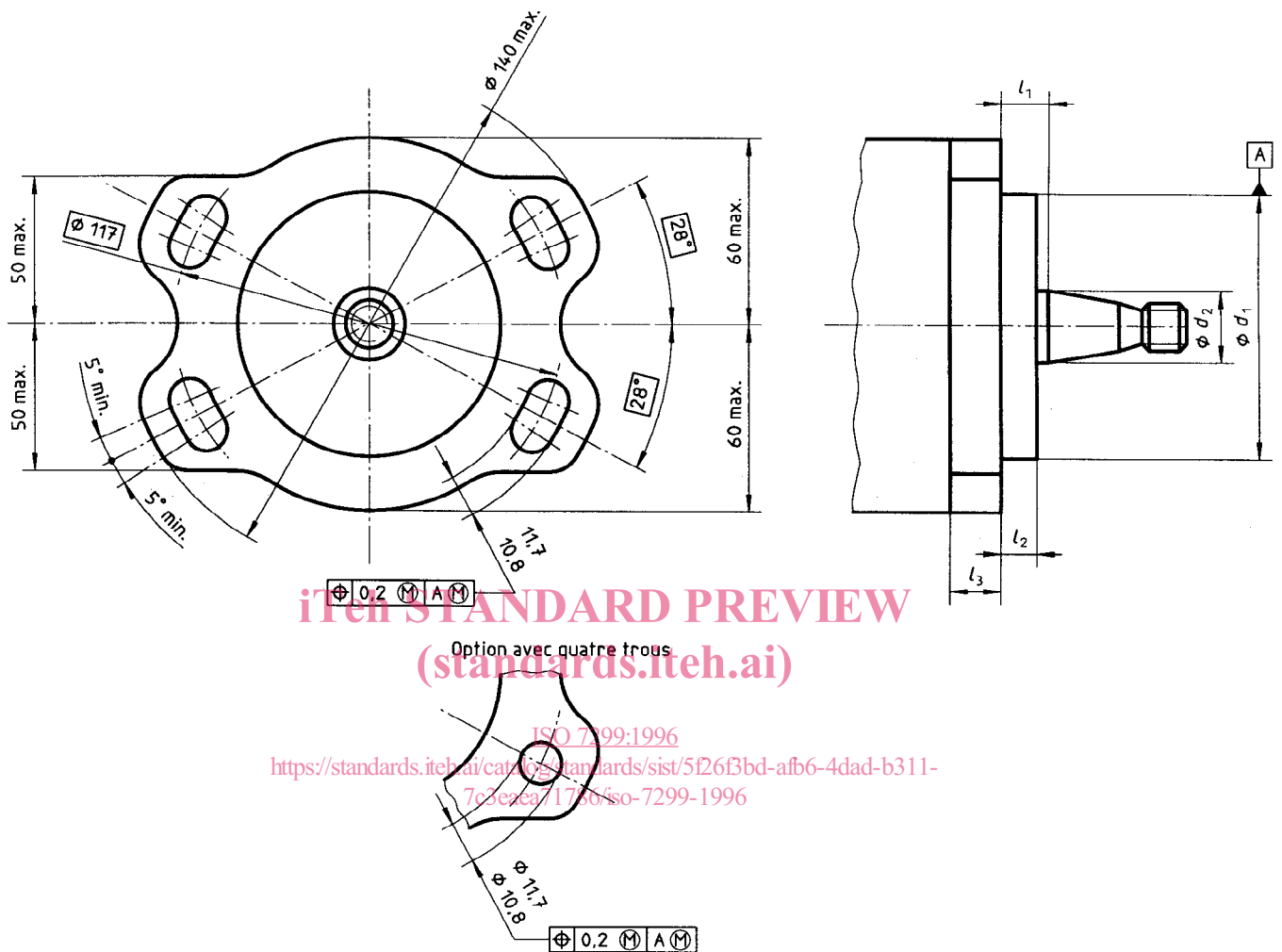

Figure 4 — Pompes d'injection de carburant rotatives et distributrices — Bride de montage de type 9

Tableau 4

Dimensions en millimètres

d_1	d_2	l_1	l_2	l_3	
g8	nom.	$\pm 0,5$	max.	min.	max.
68 ou 85	25	26	24,5	15	18

Dimensions en millimètres

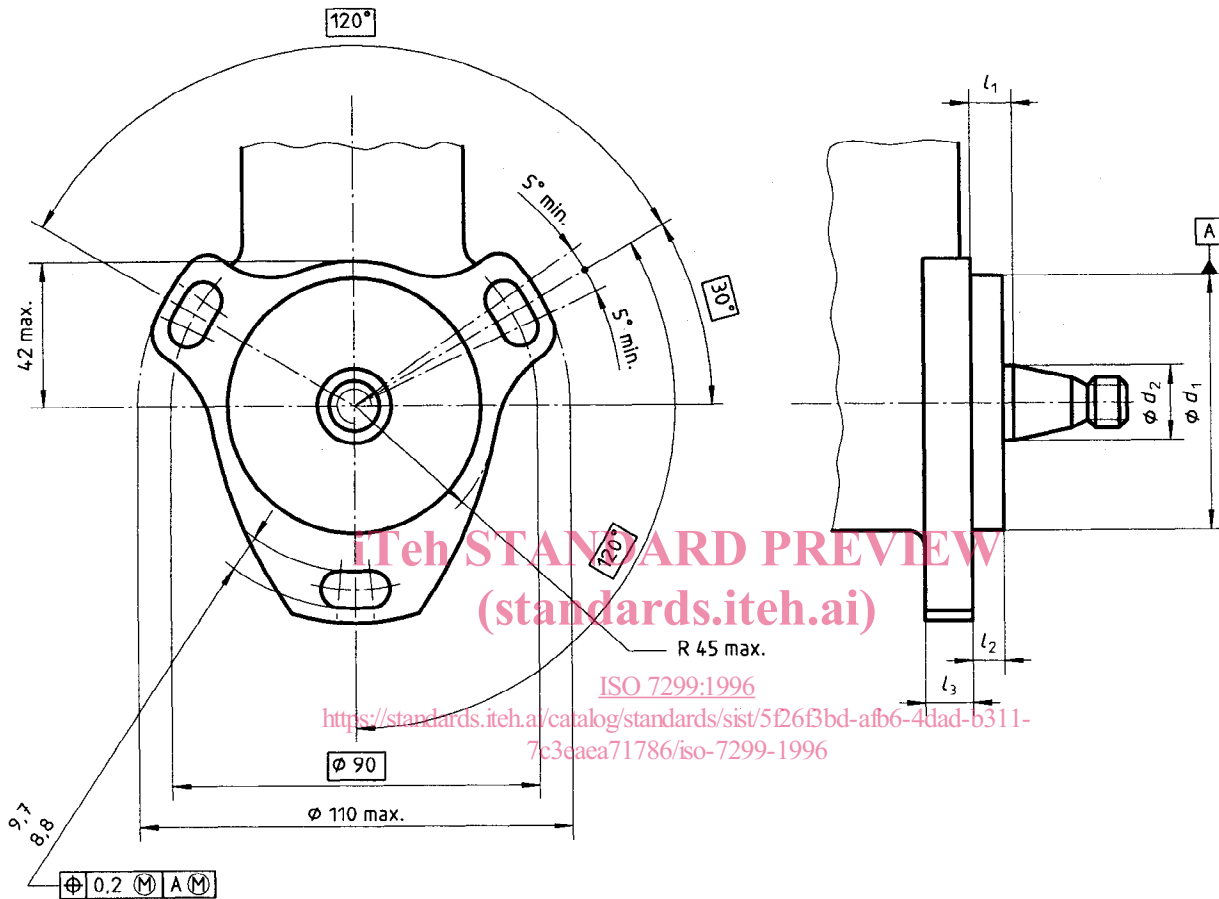

Figure 5 — Pompes d'injection de carburant en ligne — Bride de montage de type 4

Tableau 5

Dimensions en millimètres

d_1	d_2	l_1	l_2	l_3	
				min.	max.
g8	nom.	$\pm 0,5$	max.		
68	17	9,5	8	10	16

Dimensions en millimètres

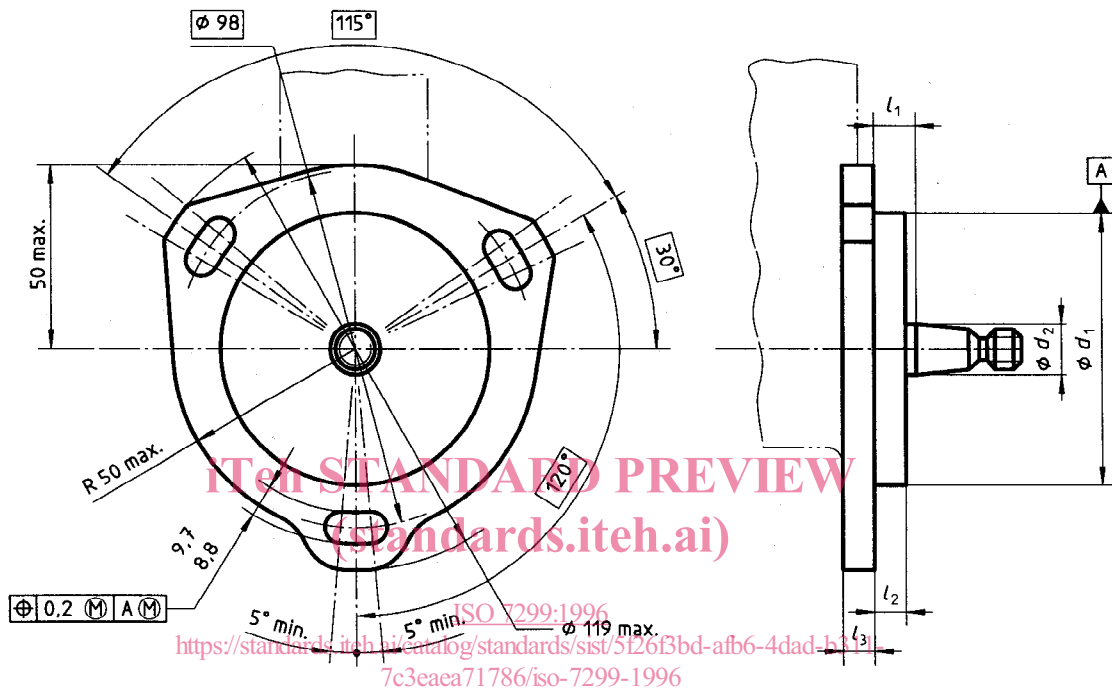

Figure 6 — Pompes d'injection de carburant en ligne — Bride de montage de type 5

Tableau 6

Dimensions en millimètres

d_1	d_2	l_1	l_2	l_3	
				min.	max.
g8	nom.	$\pm 0,5$	max.	8	10
74 ou 76	17	9,5	8	8	10