

NORME
INTERNATIONALE

ISO
12197

Première édition
1996-12-15

**Fraises pour logement de clavettes-
disques — Dimensions**

iTeh STANDARD PREVIEW
Woodruff keyseat cutters — Dimensions
(standards.iteh.ai)

[ISO 12197:1996](https://standards.iteh.ai/catalog/standards/sist/d8bf656d-8eba-47b8-93b7-a887115b4d6a/iso-12197-1996)

<https://standards.iteh.ai/catalog/standards/sist/d8bf656d-8eba-47b8-93b7-a887115b4d6a/iso-12197-1996>



Numéro de référence
ISO 12197:1996(F)

Avant-propos

L'ISO (Organisation internationale de normalisation) est une fédération mondiale d'organismes nationaux de normalisation (comités membres de l'ISO). L'élaboration des Normes internationales est en général confiée aux comités techniques de l'ISO. Chaque comité membre intéressé par une étude a le droit de faire partie du comité technique créé à cet effet. Les organisations internationales, gouvernementales et non gouvernementales, en liaison avec l'ISO participent également aux travaux. L'ISO collabore étroitement avec la Commission électrotechnique internationale (CEI) en ce qui concerne la normalisation électrotechnique.

Les projets de Normes internationales adoptés par les comités techniques sont soumis aux comités membres pour vote. Leur publication comme Normes internationales requiert l'approbation de 75 % au moins des comités membres votants.

La Norme internationale ISO 12197 a été élaborée par le comité technique ISO/TC 29, *Petit outillage*, sous-comité SC 2, *Forets, alésoirs, fraises et équipements de machines à fraiser*.

iTeh STANDARD PREVIEW
(standards.iteh.ai)
<https://standards.iteh.ai/catalog/standards/sist/d8bf656d-8eba-47b8-93b7-a887115b4d6a/iso-12197-1996>

© ISO 1996

Droits de reproduction réservés. Sauf prescription différente, aucune partie de cette publication ne peut être reproduite ni utilisée sous quelque forme que ce soit et par aucun procédé, électronique ou mécanique, y compris la photocopie et les microfilms, sans l'accord écrit de l'éditeur.

Organisation internationale de normalisation
Case Postale 56 • CH-1211 Genève 20 • Suisse

Imprimé en Suisse

Fraises pour logement de clavettes-disques — Dimensions

1 Domaine d'application

La présente Norme internationale prescrit les dimensions des fraises destinées à l'exécution de logement de clavettes-disques conformément à l'ISO 3912.

Deux types de fraises pour logement de clavettes-disques sont prescrits:

- fraises pour logement de clavettes-disques, à queue cylindrique lisse conformément à l'ISO 3338-1;
- fraises pour logement de clavettes-disques, à queue cylindrique à méplat conformément à l'ISO 3338-2.

ISO 12197:1996

2 Références normatives

<https://standards.iteh.ai/catalog/standards/sist/d8bf656d-8eba-47b8-93b7-a887115b4d6a/iso-12197-1996>

Les normes suivantes contiennent des dispositions qui, par suite de la référence qui en est faite, constituent des dispositions valables pour la présente Norme internationale. Au moment de la publication, les éditions indiquées étaient en vigueur. Toute norme est sujette à révision et les parties prenantes des accords fondés sur la présente Norme internationale sont invitées à rechercher la possibilité d'appliquer les éditions les plus récentes des normes indiquées ci-après. Les membres de la CEI et de l'ISO possèdent le registre des Normes internationales en vigueur à un moment donné.

ISO 3338-1:1996, *Queues cylindriques d'outils à fraiser — Partie 1: Caractéristiques dimensionnelles des queues cylindriques lisses.*

ISO 3338-2:1996, *Queues cylindriques d'outils à fraiser — Partie 2: Caractéristiques dimensionnelles des queues cylindriques à méplat.*

ISO 3912:1977, *Clavetage par clavettes disques.*

3 Dimensions

Voir figure 1 et tableau 1.

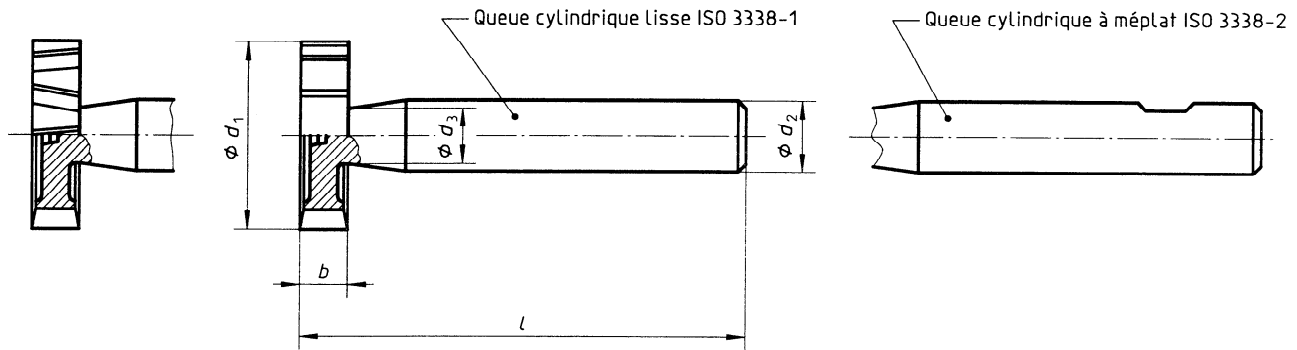

Figure 1

Tableau 1

Dimensions en millimètres

nom.	d_1 tol.	b e8	d_2	d_3	Clavette ISO 3912	
4	+ 0,5 + 0,4	1	6	1,8	1 × 1,4	
7		1,5		2,8	1,5 × 2,6	
		2		3,2	2 × 2,6	
10		2		10	4	2 × 3,7
		2,5			4,6	2,5 × 3,7
13	+ 0,5 + 0,3	3	10	56	3 × 5	
16		3			4,6	3 × 6,5
		4			5	4 × 6,5
		5			5,6	5 × 6,5
19		4			12	63
22	5	6	5 × 7,5			
	5	6	5 × 9			
	6	6,5	6 × 9			
25	6	7,5	6 × 10			
28	8	71	71	8 × 11		
32	10			9,3	10 × 13	

NOTE — En cas de réalisation de fraises rayonnées, les valeurs des rayons doivent permettre la réalisation de rainures conformément à l'ISO 3912.

Page blanche

iTeh STANDARD PREVIEW
(standards.iteh.ai)

ISO 12197:1996

<https://standards.iteh.ai/catalog/standards/sist/d8bf656d-8eba-47b8-93b7-a887115b4d6a/iso-12197-1996>

Page blanche

iTeh STANDARD PREVIEW
(standards.iteh.ai)

ISO 12197:1996

<https://standards.iteh.ai/catalog/standards/sist/d8bf656d-8eba-47b8-93b7-a887115b4d6a/iso-12197-1996>

Page blanche

iTeh STANDARD PREVIEW
(standards.iteh.ai)

ISO 12197:1996

<https://standards.iteh.ai/catalog/standards/sist/d8bf656d-8eba-47b8-93b7-a887115b4d6a/iso-12197-1996>

iTeh STANDARD PREVIEW
(standards.iteh.ai)

ISO 12197:1996

<https://standards.iteh.ai/catalog/standards/sist/d8bf656d-8eba-47b8-93b7-a887115b4d6a/iso-12197-1996>

ICS 25.100.20

Descripteurs: outil, outil de coupe, fraise mécanique, fraise-disque, spécification de forme, dimensions.

Prix basé sur 2 pages
