**Optique et instruments d'optique —
Filetages de fixation des objectifs pour
microscopes et des porte-objectifs
correspondants —**

Partie 2:

Filetage de type M25 × 0,75 mm

*Optics and optical instruments — Screw threads for microscope objectives
and related nosepieces —*

ISO 8038-2:2001
Part 2: Screw thread type M25 × 0,75 mm

<https://standards.iteh.ai/catalog/standards/sist/2c8614f1-500e-4691-9190-5083320f24e3/iso-8038-2-2001>



PDF – Exonération de responsabilité

Le présent fichier PDF peut contenir des polices de caractères intégrées. Conformément aux conditions de licence d'Adobe, ce fichier peut être imprimé ou visualisé, mais ne doit pas être modifié à moins que l'ordinateur employé à cet effet ne bénéficie d'une licence autorisant l'utilisation de ces polices et que celles-ci y soient installées. Lors du téléchargement de ce fichier, les parties concernées acceptent de fait la responsabilité de ne pas enfreindre les conditions de licence d'Adobe. Le Secrétariat central de l'ISO décline toute responsabilité en la matière.

Adobe est une marque déposée d'Adobe Systems Incorporated.

Les détails relatifs aux produits logiciels utilisés pour la création du présent fichier PDF sont disponibles dans la rubrique General Info du fichier; les paramètres de création PDF ont été optimisés pour l'impression. Toutes les mesures ont été prises pour garantir l'exploitation de ce fichier par les comités membres de l'ISO. Dans le cas peu probable où surviendrait un problème d'utilisation, veuillez en informer le Secrétariat central à l'adresse donnée ci-dessous.

iTeh STANDARD PREVIEW
(standards.iteh.ai)

ISO 8038-2:2001

<https://standards.iteh.ai/catalog/standards/sist/2c86f4f1-500e-4691-9190-5083320f24e3/iso-8038-2-2001>

© ISO 2001

Droits de reproduction réservés. Sauf prescription différente, aucune partie de cette publication ne peut être reproduite ni utilisée sous quelque forme que ce soit et par aucun procédé, électronique ou mécanique, y compris la photocopie et les microfilms, sans l'accord écrit de l'ISO à l'adresse ci-après ou du comité membre de l'ISO dans le pays du demandeur.

ISO copyright office
Case postale 56 • CH-1211 Geneva 20
Tel. + 41 22 749 01 11
Fax. + 41 22 749 09 47
E-mail copyright@iso.ch
Web www.iso.ch

Imprimé en Suisse

Avant-propos

L'ISO (Organisation internationale de normalisation) est une fédération mondiale d'organismes nationaux de normalisation (comités membres de l'ISO). L'élaboration des Normes internationales est en général confiée aux comités techniques de l'ISO. Chaque comité membre intéressé par une étude a le droit de faire partie du comité technique créé à cet effet. Les organisations internationales, gouvernementales et non gouvernementales, en liaison avec l'ISO participent également aux travaux. L'ISO collabore étroitement avec la Commission électrotechnique internationale (CEI) en ce qui concerne la normalisation électrotechnique.

Les Normes internationales sont rédigées conformément aux règles données dans les Directives ISO/CEI, Partie 3.

Les projets de Normes internationales adoptés par les comités techniques sont soumis aux comités membres pour vote. Leur publication comme Normes internationales requiert l'approbation de 75 % au moins des comités membres votants.

L'attention est appelée sur le fait que certains des éléments de la présente partie de l'ISO 8038 peuvent faire l'objet de droits de propriété intellectuelle ou de droits analogues. L'ISO ne saurait être tenue pour responsable de ne pas avoir identifié de tels droits de propriété et averti de leur existence.

La Norme internationale ISO 8038-2 a été élaborée par le comité technique ISO/TC 172, *Optique et instruments d'optique*, sous-comité SC 5, *Microscopes et endoscopes*.

L'ISO 8038 comprend les parties suivantes, présentées sous le titre général *Optique et instruments d'optique — Filetages de fixation des objectifs et des porte-objectifs correspondants*:

- *Partie 1: Filetage de type RMS (4/5 in × 1/36 in)*
- *Partie 2: Filetage de type M25 × 0,75 mm*

iTeh STANDARD PREVIEW
(standards.iteh.ai)

ISO 8038-2:2001

<https://standards.iteh.ai/catalog/standards/sist/2c86f4f1-500e-4691-9190-5083320f24e3/iso-8038-2-2001>

Optique et instruments d'optique — Filetages de fixation des objectifs pour microscopes et des porte-objectifs correspondants —

Partie 2: Filetage de type M25 × 0,75 mm

1 Domaine d'application

La présente partie de l'ISO 8038 spécifie les dimensions du filetage de type M25, l'un des types de filetage, autre que le type RMS, servant à la fixation d'un objectif de microscope sur le porte-objectif.

NOTE Une combinaison spécifique d'oculaire, d'objectif et de lentille de tube (si elle est fournie, par exemple, dans un système optique réglé sur l'infini) est fréquemment utilisée pour corriger les aberrations. Par conséquent, la combinaison de l'objectif d'un fabricant donné avec la lentille de tube ou l'oculaire d'un autre fabricant, même si ces pièces sont conformes à la présente partie de l'ISO 8038, peut entraîner une erreur de grossissement et/ou une perte de qualité de l'image.

2 Dimensions et tolérances

Les définitions, les dimensions fondamentales et tolérances de filetage de type M25 doivent être conformes aux Tableaux 1 et 2 et aux illustrations de la Figure 1.

Tableau 1 — Dimensions fondamentales du filetage de fixation

Dimension	Symbole	Valeur
Angle de filetage	α	60°
Pas	p	0,75 mm
Hauteur du triangle fondamental	H	0,65 mm
Diamètre nominal	D	25 mm

Tableau 2 — Limites dimensionnelles et tolérances

Dimensions en millimètres

Dimensions du		Diamètre extérieur		Diamètre sur flancs		Diamètre intérieur		Jeu calculé entre filetages extérieur et intérieur		Écarts intérieurs	Tolérance	Languette fileté
Filetage intérieur	max.	D	—	D_2	24,663	D_1	24,378	Jeu minimal 0,022	Jeu maximal 0,284	+ 0,150	0,150	—
	min.		—		24,513		24,188			0		5,0
Filetage extérieur	max.	d	24,978	d_2	24,491	d_1	—	0,022	0,284	- 0,022	0,112	5,0
	min.		24,838		24,379		—			- 0,134		—

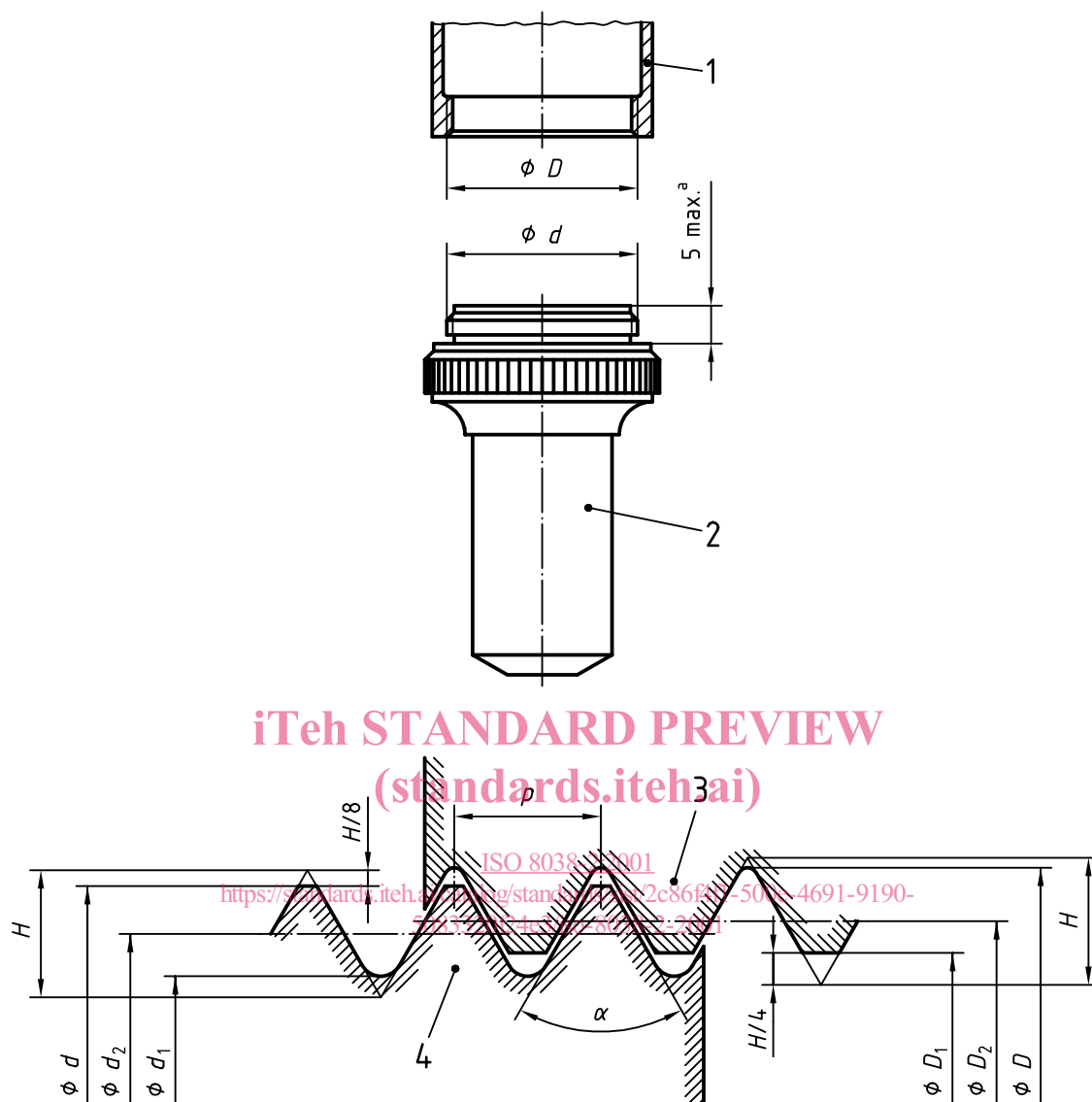

Légende

- 1 Changeur d'objectif, etc.
- 2 Objectif
- 3 Filetage intérieur
- 4 Filetage extérieur
- a Languelette filetée

Figure 1 — Définitions et dimensions fondamentales

iTeh STANDARD PREVIEW
(standards.iteh.ai)

ISO 8038-2:2001

<https://standards.iteh.ai/catalog/standards/sist/2c86f4f1-500e-4691-9190-5083320f24e3/iso-8038-2-2001>

iTeh STANDARD PREVIEW
(standards.iteh.ai)

ISO 8038-2:2001

<https://standards.iteh.ai/catalog/standards/sist/2c86f4f1-500e-4691-9190-5083320f24e3/iso-8038-2-2001>

ICS 37.020

Prix basé sur 2 pages