



NORME INTERNATIONALE ISO 3184:1998
RECTIFICATIF TECHNIQUE 1

Publié 2000-06-01

INTERNATIONAL ORGANIZATION FOR STANDARDIZATION • МЕЖДУНАРОДНАЯ ОРГАНИЗАЦИЯ ПО СТАНДАРТИЗАЦИИ • ORGANISATION INTERNATIONALE DE NORMALISATION

Chariots à mât ou à fourche rétractable et chariots à fourche entre longerons — Essais de stabilité

RECTIFICATIF TECHNIQUE 1

Reach and straddle fork-lift trucks — Stability tests

TECHNICAL CORRIGENDUM 1

iTeh STANDARD PREVIEW
(standards.iteh.ai)

Le Rectificatif technique 1 à la Norme internationale ISO 3184:1998 a été élaboré par le comité technique ISO/TC 110, *Chariots de manutention*, sous-comité SC 2, *Sécurité des chariots de manutention automoteurs*.

[ISO 3184:1998/Cor 1:2000](https://standards.iteh.ai/catalog/standards/sist/05cd2433-1330-432f-bd0b-c1fc30c0994e/iso-3184-1998-cor-1-2000)

<https://standards.iteh.ai/catalog/standards/sist/05cd2433-1330-432f-bd0b-c1fc30c0994e/iso-3184-1998-cor-1-2000>

Page 2, paragraphe 4.2.3

Remplacer la première phrase par la suivante:

«Les capacités de conformité aux exigences de stabilité prescrites peuvent être déterminées par des méthodes de calcul vérifiées par des données empiriques.»

Dans les Figures 13 et 14, ajouter le mot «Parallèle» à la ligne de dimension supérieure.

Remplacer les Figures 11, 12 et 16 par les figures corrigées suivantes:

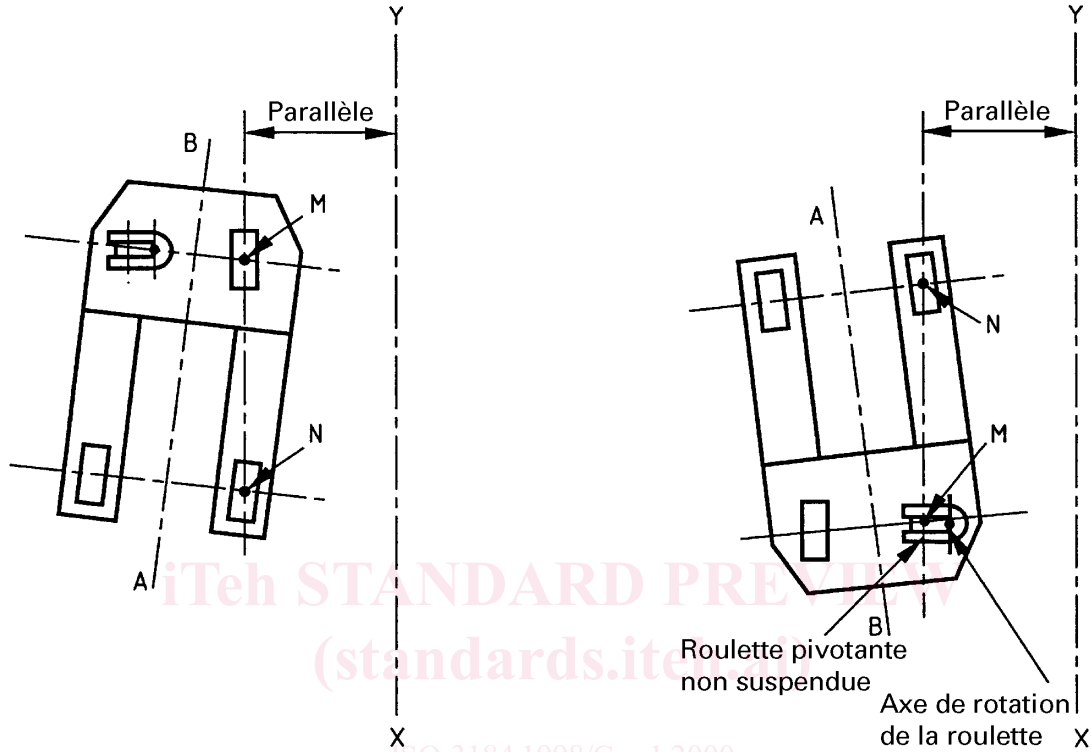

Figure 11

Figure 12

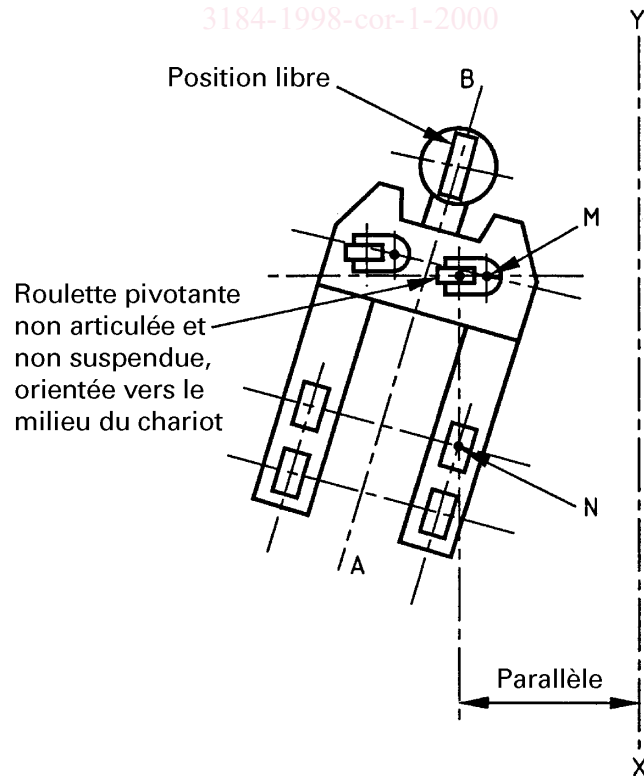

Figure 16